

# 01V96i

数码调音台

## 参考说明书

### 如何使用本参考说明书

01V96i 参考说明书(本书)可以搜索条目并使用文本链接。

### 搜索条目

要搜索条目, 请使用您浏览本文档所用软件的搜索功能。

如果使用的是 Adobe Reader, 请在搜索栏中输入条目, 然后按计算机键盘的 <回车> 键即可搜索该条目的具体内容。

**注:** 可从以下 URL 下载最新版本的 Adobe Reader。  
<http://www.adobe.com/products/reader.html>

### 显示下一个 / 前一个浏览内容

如果使用的是 Adobe Reader, 您可以跳跃到浏览历史中的前一个 / 下一个内容。当您使用链接功能跳跃到不同的页数并需要返回到前一个浏览的页面时, 该功能非常有效。

- 如果前一个 / 下一个浏览内容没有出现在工具栏中, 您可以按住您计算机键盘的 <Alt> 键并用 < ← > < → > 键跳跃到前一个 / 下一个浏览内容。
- 使用其它 PDF 浏览软件的详情请参考您所用浏览软件的使用说明书。

### 使用功能树

有关 01V96i 的功能树的详细信息, 请参考提供在第 4 页以及后面的内容。您可以用该功能快速找到所需的介绍页面。

# 目录

如何使用本参考说明书 .....	1	内部效果 .....	64
使用说明书内容 (小册子) .....	3	关于内部效果 .....	64
功能树 .....	4	通过 AUX 发送使用效果处理器 .....	64
控制界面和后面板 .....	6	将内部效果插入通道中 .....	65
控制界面 .....	6	编辑效果 .....	66
后面板 .....	10	关于 Add-On 效果 .....	67
模拟 I/O 和数字 I/O .....	12	关于扩展 .....	67
模拟输入和输出 .....	12	场景记忆 .....	68
数字输入和输出 .....	13	关于场景记忆 .....	68
转换从 I/O 卡输入接口所接收信号的采样率 .....	14	用场景存储哪些内容? .....	68
监控数字输入通道的状态 .....	14	关于场景编号 .....	68
数字输出的抖动 .....	15	存储和调用场景 .....	69
设置较高采样率的传输格式 .....	16	场景记忆的自动更新 .....	70
输入通道 .....	17	场景渐入 .....	70
关于输入通道 .....	17	安全调用场景 .....	71
从屏幕设置输入通道 .....	18	场景排序 .....	72
用控制界面设置输入通道 .....	25	复制和粘贴场景 (全局粘贴) .....	72
输入通道的配对 .....	26	库 .....	74
输入通道的命名 .....	28	关于库 .....	74
母线输出 .....	29	库的一般操作 .....	74
关于立体声输出 .....	29	使用库 .....	75
母线输出 1-8 .....	29	遥控 .....	83
用屏幕设置立体声输出和母线输出 1-8 .....	30	关于遥控功能 .....	83
用控制界面设置立体声输出和母线输出 1-8 .....	33	Pro Tools 遥控层 .....	83
母线或 AUX 发送的配对 .....	33	Nuendo/Cubase 遥控层 .....	93
输出信号的衰减设置 .....	34	其它 DAW 遥控层 .....	94
立体声输出和母线输出的命名 .....	35	MIDI 遥控层 .....	94
AUX 输出 .....	36	Machine 控制功能 .....	98
AUX 输出 1-8 .....	36	MIDI .....	100
用屏幕设置 AUX 输出 1-8 .....	36	MIDI 和 01V96i .....	100
用控制界面设置 AUX 输出 1-8 .....	38	MIDI 端口设置 .....	101
设置 AUX 发送电平 .....	38	将场景指定到程序变更用于远程调用 .....	103
查看多个通道的 Aux 发送设置 .....	40	将参数指定到控制变更用于实时控制 .....	104
调整 Aux 发送的声像 .....	41	用参数变更控制参数 .....	106
将通道推子的位置复制到 AUX 发送 .....	42	通过 MIDI 发送参数设置 (批量转储) .....	107
输入和输出跳线设置 .....	43	其它功能 .....	109
输入跳线设置 .....	43	设置首选项 .....	109
输出跳线设置 .....	44	通过组合通道创建自定义层 (用户可分配层) .....	110
跳线设置直接输出 .....	46	级联连接的调音台 .....	111
插入跳线设置 .....	47	检查电池和系统版本 .....	113
监听 .....	49	校正推子 .....	113
监听 .....	49	索引 .....	115
监听和独奏设置 .....	49	目录: 参数列表 .....	119
使用监听 .....	50	USER DEFINED KEYS .....	119
使用独奏功能 .....	51	USER DEFINED KEYS 初始指定 .....	121
环绕声声像 .....	52	输入跳线设置参数 .....	121
关于环绕声声像 .....	52	初始输入跳线设置 .....	123
设置和选择环绕声声像模式 .....	53	输出跳线设置参数 .....	125
环绕声声像 .....	56	初始输出跳线设置 .....	127
通道编组和参数关联 .....	59	用户指定遥控层的初始库设置 .....	128
编组和关联 .....	59	效果参数 .....	132
使用推子组和静音组 .....	59	效果和节拍同步 .....	146
使用推子组主控 .....	61	预置 EQ 参数 .....	147
使用静音组主控 .....	62	预置门限参数 (fs = 44.1 kHz) .....	148
关联 EQ 和压缩参数 .....	62	预置压缩参数 (fs = 44.1 kHz) .....	149
		动态参数 .....	151
		附录: MIDI .....	156
		指定到程序变更的场景记忆表 .....	156
		指定到控制变更的初始参数表 .....	157
		MIDI 数据格式 .....	173

# 使用说明书内容 (小册子)

单独的使用说明书小册子内容如下。

## 注意事项

### 感谢惠购

- 包装物品
- 关于附带的光盘
- 关于附带的 DAW 软件
- 关于工具软件
- 固件升级
- 关于本使用说明书
- 本说明书中采用的惯例

## 控制界面和后面板

- 控制界面
- 后面板
- 安装选购插卡

## 基本操作

- 关于显示屏
- 选择屏幕页面
- 屏幕界面
- 选择层
- 选择通道
- 选择推子模式
- 表头

## 连接与设置

- 连接
- 字时钟的连接和设置
- 输入和输出跳线

## 教程

- 输入和输出跳线
- 设置输入电平
- 配对通道
- 设置路径分配
- 输入信号的 EQ 设置
- 使用 EQ 记忆库
- 压缩输入信号
- 使用内部效果
- 通过 USB 端口录制到 DAW 软件
- 调整 DAW 的监听电平
- 使用场景记忆
- 更改通道名
- 通过组合通道创建自定义层 (用户指定层)
- 使用振荡器
- 使用用户自定义键
- 使用操作锁定
- 初始化

故障排除

出错信息

本参考说明书包含的内容

## 技术规格

- 一般规格
- 库
- 模拟输入规格
- 模拟输出规格
- 数字输入规格
- 数字输出规格
- I/O SLOT 规格
- MIDI/USB/WORD CLOCK I/O 规格
- 外观尺寸

## 选购件

用 RK1 架装组件架装 01V96i

## 索引

### 01V96i 电路图

### 01V96i 电平图

# 功能树

## DISPLAY ACCESS (显示页面访问)

括号中的页数编号 ( ) 是使用说明书 (小册子) 的页数。

按钮	功能	页面名称	链接
SCENE	SCENE	SCENE MEMORY (场景记忆)	68
	IN FADE	INPUT FADE TIME (输入推子时间)	70
	OUT FADE	OUTPUT FADE TIME (输出推子时间)	71
	RCL SAFE	RECALL SAFE (调用安全)	71
	SORT	SORT (分类)	72
	PASTE SRC	GLOBAL PASTE SOURCE CH SELECT (主要粘贴来源通道选择)	72
	PASTE DST	GLOBAL PASTE DESTINATION SCENE (主要粘贴目标场景)	72
DIO/SETUP	WORD CLOCK	WORD CLOCK SELECT (字时钟选择)	14
	FORMAT	HIGHER SAMPLE RATE	14
		DATA TRANSFER FORMAT (较高采样率数据转换格式)	16
	PREFER1	PREFERENCES 1 (偏好 1)	109
	PREFER2	PREFERENCES 2 (偏好 2)	110
	MIDI/HOST	MIDI/TO HOST SETUP (MIDI/TO HOST 设置)	100
	MONITOR	MONITOR (监听)	49
	REMOTE	REMOTE (遥控)	85
	MACHINE	MACHINE CONTROL	98
	SURR BUS	SURROUND BAS SETUP (环绕声母线设置)	54
CASCADE	CASCADE IN ATTENUATION	112	
OUTPUT ATT	OUTPUT PORT ATTENUATOR (输出端口衰减器)	34	
MIDI	SETUP	MIDI SETUP (MIDI 设置)	101
	PGM ASGN	PROGRAM CHANGE ASSIGN TABLE (PROGRAM CHANGE 信息分配表)	102
	CTL ASGN	CONTROL CHANGE ASSIGN TABLE (CONTROL CHANGE 信息分配表)	104
	BULK	BULK DUMP (批量存储)	107
UTILITY	OSCILLATOR	OSCILLATOR (振荡器)	(45)
	CH STATUS	CHANNEL STATUS MONITOR (通道状态监视器)	14
	BATTERY	BATTERY CHECK (电池检测)	113
	USER DEF	USER DEFINED KEY ASSIGN (用户自定义键分配)	119
	LOCK	OPERATION LOCK (锁定操作)	(47)

按钮	功能	页面名称	链接
φ /INSERT/ DELAY	PHASE	PHASE (相位)	18
	INSERT	INSERT (插入)	47
	DLY 1-16	INPUT CH1-16 DELAY (输入通道 1-16 延迟)	18
	DLY17-32	INPUT CH17-32 DELAY (输入通道 17-32 延迟)	18
	OUT DLY	OUTPUT DELAY (输出延迟)	30
PAN/ ROUTING	PAN	PAN (声像)	22
	ROUT1-16	INPUT CH1-16 ROUTING (输入通道 1-16 路径引导)	22
	ROUT17-STI	INPUT CH17-32 ROUTING/ST IN (输入通道 17-32 路径引导 / ST IN)	22
	BUS TO ST	BUS TO STEREO (母线到立体声)	31
	SURR MODE	SURROUND MODE (环绕声模式)	53
	CH EDIT	SELECTED CHANNEL SURROUND EDIT (选定通道环绕声编辑)	56
	SURR1-16	INPUT CH1-16 SURROUND (输入通道 1-16 环绕声)	58
	SURR17-32	INPUT CH17-32 SURROUND (输入通道 17-32 环绕声)	58
	SURR ST IN	STEREO INPUT SURROUND (立体声输入环绕声)	58
	PAIR/ GROUP	INPUT	INPUT PAIR (成对输入)
OUTPUT		OUTPUT PAIR (成对输出)	33
IN FADER		INPUT FADER GROUP (输入推子编组)	59
IN MUTE		INPUT MUTE GROUP (输入静音编组)	59
OUT FADER		OUTPUT FADER GROUP (输出推子编组)	59
OUT MUTE		OUTPUT MUTE GROUP (输出静音编组)	60
IN EQ		INPUT EQUALIZER LINK (输入均衡器关联)	62
OUT EQ		OUTPUT EQUALIZER LINK (输出均衡器关联)	62
IN COMP		INPUT COMP LINK (输入压缩关联)	63
OUT COMP		OUTPUT COMP LINK (输出压缩关联)	63
IN MASTER		INPUT FADER GROUP MASTER (输入推子编组主推子)	61
OUT MASTER		OUTPUT FADER GROUP MASTER (输出推子编组主推子)	61

按钮	功能	页面名称	链接
PATCH	IN PATCH	INPUT PATCH (输入跳线)	43
	INPUT INS	INPUT 插入输入 PATCH (输入插入输入跳线)	48
	EFFECT	EFFECT INPUT/OUTPUT PATCH (效果输入 / 输出跳线)	64
	CASCADE IN	CASCADE IN PATCH (CASCADE IN 跳线)	112
	IN NAME	INPUT CHANNEL NAME (输入通道名称)	28
	IN LIB	INPUT PATCH LIBRARY (输入跳线库)	75
	OUT PATCH	SLOT OUTPUT PATCH (插槽输出跳线)	44
	USB OUT	USB OUT PATCH (USB 输出跳线)	45
	OUTPUT INS	OUTPUT 插入输入 PATCH (输出插入输入跳线)	48
	DIRECT OUT	DIRECT OUT DESTINATION (直接输出目标)	46
	2TR OUT	2TR OUT DIGITAL PATCH (2TR 输出数字跳线)	45
	OUT NAME	OUTPUT CHANNEL NAME (输出通道名称)	35
	OUT LIB	OUTPUT PATCH LIBRARY (输出跳线库)	76
DYNAMICS	GATE EDIT	GATE EDIT (门限编辑)	19
	GATE LIB	GATE LIBRARY (门限库)	79
	COMP EDIT	COMP EDIT (压缩编辑)	20
	COMP LIB	COMP LIBRARY (压缩库)	79
EQ	EQ EDIT	EQUALIZER EDIT (均衡器编辑)	21
	EQ LIBRARY	EQUALIZER LIBRARY (均衡器库)	81
	IN ATT	INPUT ATTENUATOR (输入衰减器)	20
	OUT ATT	OUTPUT ATTENUATOR (输出衰减器)	30
EFFECT	FX1 EDIT	FX1 EDIT (FX1 编辑)	66
	FX2 EDIT	FX2 EDIT (FX2 编辑)	66
	FX3 EDIT	FX3 EDIT (FX3 编辑)	66
	FX4 EDIT	FX4 EDIT (FX4 编辑)	66
	FX1 LIB	FX1 LIBRARY (FX1 库)	76
	FX2 LIB	FX2 LIBRARY (FX2 库)	76
	FX3 LIB	FX3 LIBRARY (FX3 库)	76
	FX4 LIB	FX4 LIBRARY (FX4 库)	76
	P-IN EDIT	PLUG-IN EFFECT CARD EDIT (插入效果卡编辑)	67
VIEW	PARAMETER	PARAMETER VIEW (参数查看)	23 31 37
	FADER	FADER VIEW (推子浏览)	24 32 38
	LIBRARY	CHANNEL LIBRARY (通道库)	75
	1-16 AUX	INPUT CH1-16 AUX VIEW (输入通道 1-16 辅助查看)	40
	17-STI AUX	INPUT CH17-ST IN AUX VIEW (输入通道 17-ST IN 辅助查看)	40

## FADER MODE

按钮	功能	页面名称	链接
AUX1-AUX8	SEND	AUX1-AUX8 SEND (AUX1-AUX8 发送)	38
	PAN	AUX1-AUX8 PAN (AUX1-AUX8 声像)	41
	VIEW1-16	INPUT CH1-16 AUX VIEW (输入通道 1-16 辅助查看)	40
	VIEW17-STI	INPUT CH17-ST IN AUX VIEW (输入通道 17-ST IN 辅助查看)	40
HOME (METER)	CH1-32	CH1-32 METER (通道 1-32 电平表)	8
	ST IN	ST IN METER (ST IN 电平表)	8
	MASTER	MASTER METER (主电平表)	8
	EFFECT	EFFECT1-4 INPUT/OUTPUT METER (效果 1-4 输入 / 输出电平表)	8
	STEREO	STEREO METER (立体声电平表)	8
	POSITION	METER POSITION (电平表位置)	8

## LAYER (层)

按钮	功能	页面名称	链接
1-16			8
17-32			8
MASTER			8
REMOTE	USER DEFINED		94
	ProTools		83
	Nuendo		93
	Cubase		93
	General DAW		94
	USER ASSIGNABLE LAYER		110

# 控制界面和后面板

## 控制界面

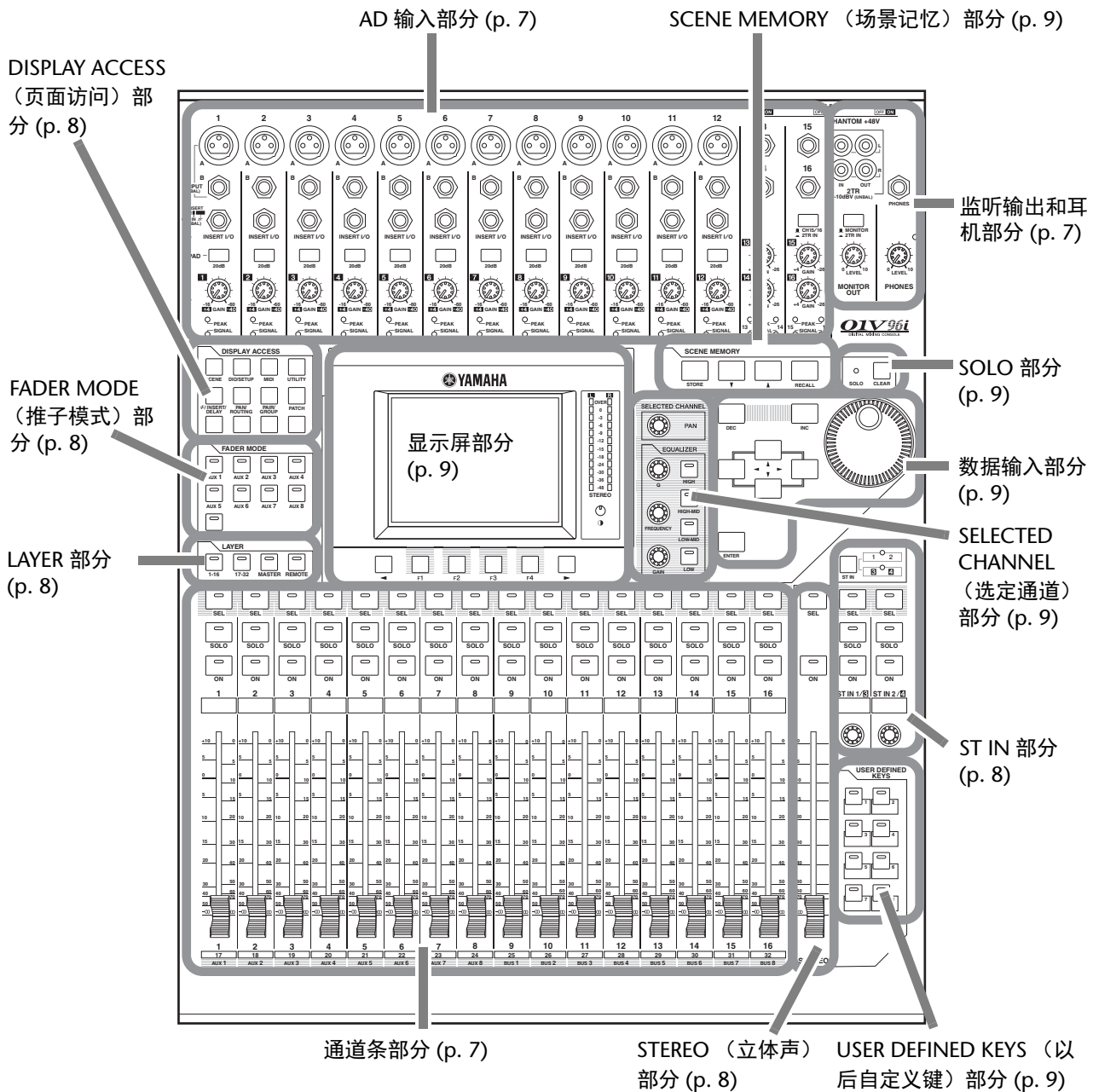

注：有关每项功能的详细资料，请参考使用说明书的“控制界面和后面板”。

### AD 输入部分

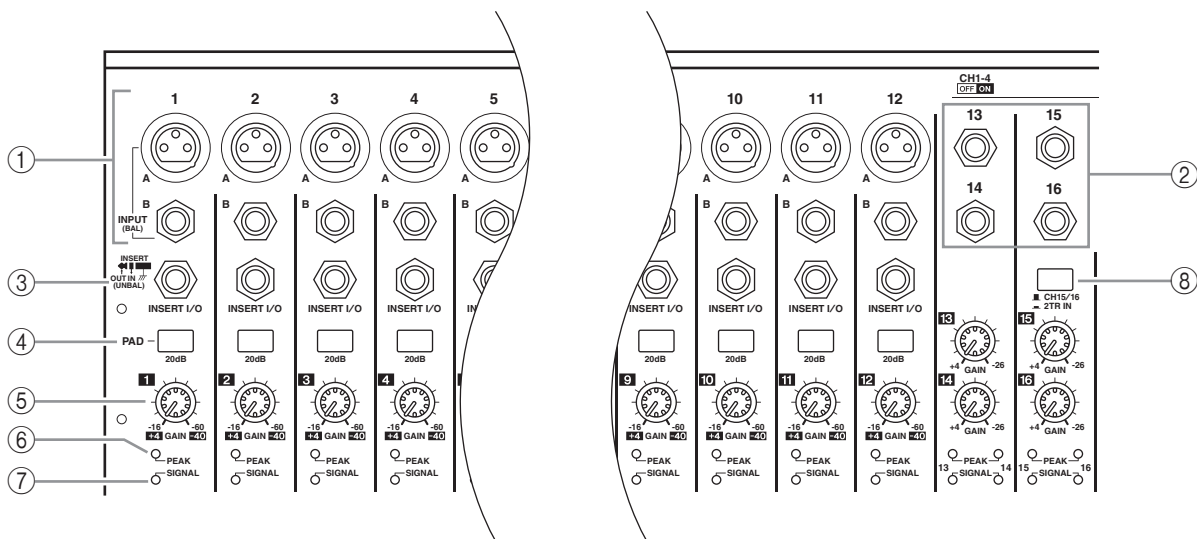

- ① INPUT (输入) 接口 A/B
- ② INPUT (输入) 接口 13-16
- ③ INSERT I/O 接口
- ④ PAD (衰减) 开关
- ⑤ GAIN (增益) 控制旋钮
- ⑥ PEAK (峰值) 指示灯
- ⑦ SIGNAL (信号) 指示灯
- ⑧ AD15/16 选择按钮

### 监听输出和耳机部分

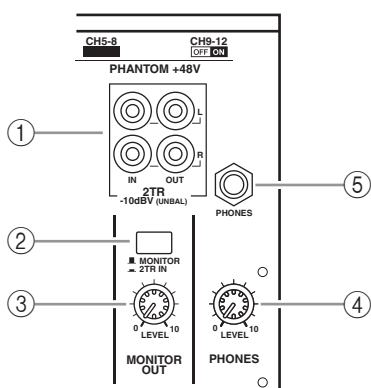

- ① 2TR IN/OUT 接口
- ② 监听来源选择按钮
- ③ MONITOR LEVEL (监听电平) 控制旋钮
- ④ PHONES LEVEL (耳机电平) 控制旋钮
- ⑤ PHONES (耳机) 插孔

### 通道条部分

- ① [SEL] 按钮
- ② [SOLO] 按钮
- ③ [ON] 按钮
- ④ 通道推子

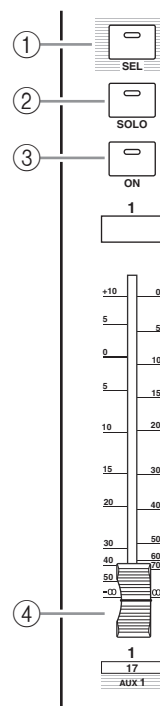

## STEREO（立体声）部分

- ① [SEL] 按钮
- ② [ON] 按钮
- ③ [STEREO] 推子

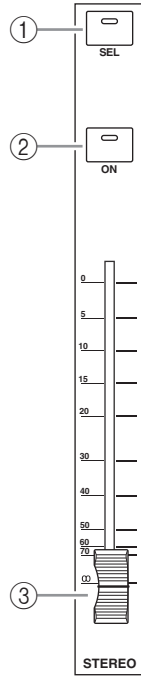

## DISPLAY ACCESS（页面访问）部分

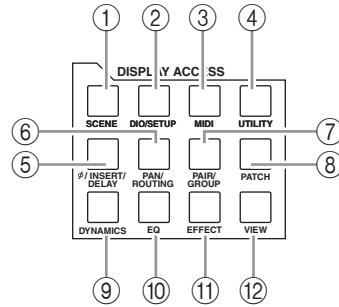

- ① [SCENE] 按钮
- ② [DIO/SETUP] 按钮
- ③ [MIDI] 按钮
- ④ [UTILITY] 按钮
- ⑤ [∅/INSERT/DELAY] 按钮
- ⑥ [PAN/ROUTING] 按钮
- ⑦ [PAIR/GROUP] 按钮
- ⑧ [PATCH] 按钮
- ⑨ [DYNAMICS] 按钮
- ⑩ [EQ] 按钮
- ⑪ [EFFECT] 按钮
- ⑫ [VIEW] 按钮

## ST IN 部分

- ① [ST IN] 按钮
- ② [SEL] 按钮
- ③ [SOLO] 按钮
- ④ [ON] 按钮
- ⑤ 电平旋钮

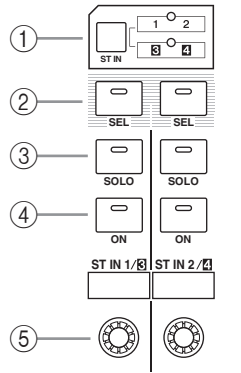

## LAYER 部分

- ① [1-16]/[17-32] 按钮
- ② [MASTER] 按钮
- ③ [REMOTE] 按钮

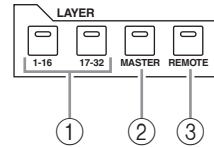

**小技巧：** ST IN 部分不受层设置的影响。

## FADER MODE（推子模式）部分

- ① [AUX 1]-[AUX 8] 按钮
- ② [HOME] 按钮

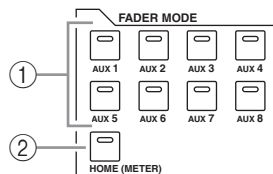



### 显示屏部分

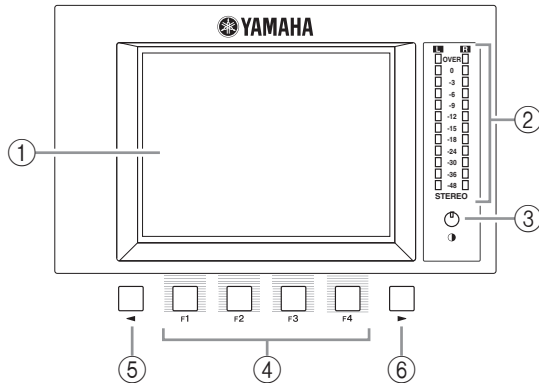

- ① 显示屏
- ② 立体声电平表
- ③ 对比度控制旋钮
- ④ [F1]-[F4] 按钮
- ⑤ 左侧标签滚动 [◀] 按钮
- ⑥ 右侧标签滚动 [▶] 按钮

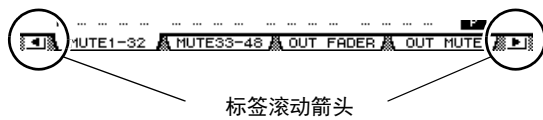

### SELECTED CHANNEL (选定通道) 部分

- ① [PAN] 旋钮
- ② [HIGH] 按钮
- ③ [HIGH-MID] 按钮
- ④ [LOW-MID] 按钮
- ⑤ [LOW] 按钮
- ⑥ [Q] 按钮旋钮
- ⑦ [FREQUENCY] 控制旋钮
- ⑧ [GAIN] 控制旋钮

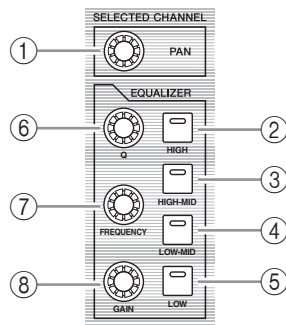

### SCENE MEMORY (场景记忆) 部分

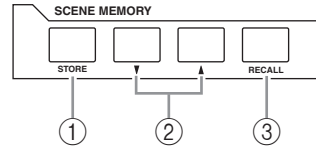

- ① [STORE] 按钮
- ② 场景向上 [▲]/ 向下 [▼] 选择按钮
- ③ [RECALL] 按钮

### USER DEFINED KEYS (以后自定义键) 部分

- ① [1]-[8] 按钮

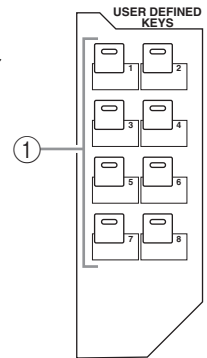

### 数据输入部分

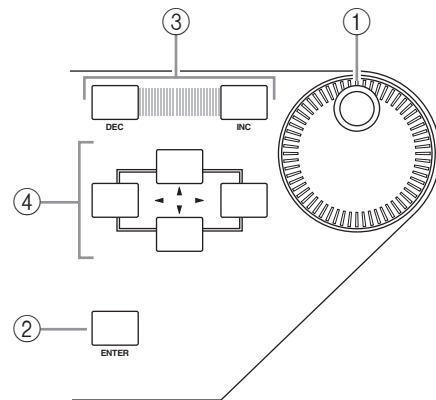

- ① 参数轮
- ② [ENTER] 按钮
- ③ [DEC] 和 [INC] 按钮
- ④ 左、右、上、下 ([◀]/[▶]/[▲]/[▼]) 光标按钮

### SOLO 部分

- ① [SOLO] 指示灯
- ② [CLEAR] 按钮

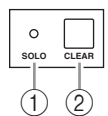

# 后面板

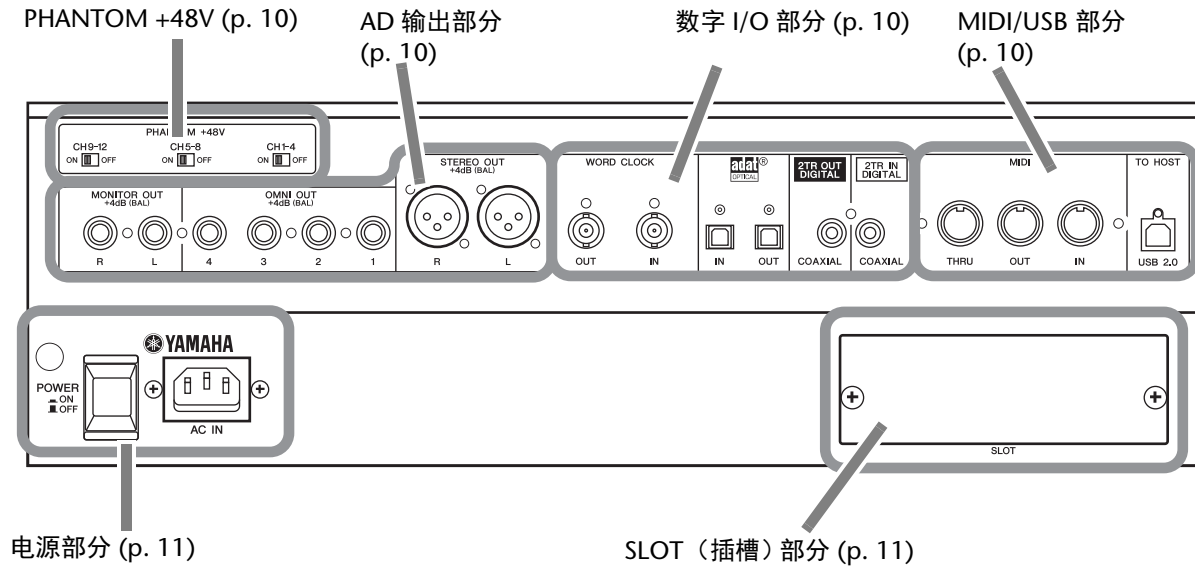

## PHANTOM +48V

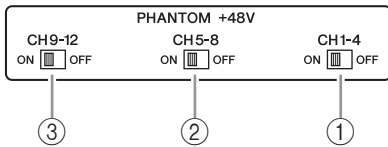

- ① CH1-4 ON/OFF 开关
- ② CH5-8 ON/OFF 开关
- ③ CH9-12 ON/OFF 开关

## AD 输出部分

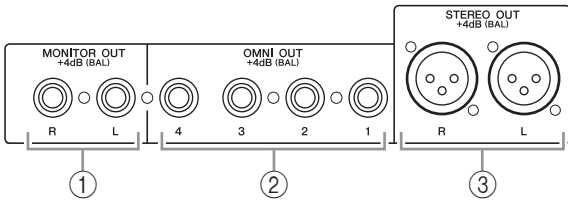

- ① MONITOR OUT 接口 L/R
- ② OMNI OUT 接口 1-4
- ③ STEREO OUT 接口 L/R

## 数字 I/O 部分

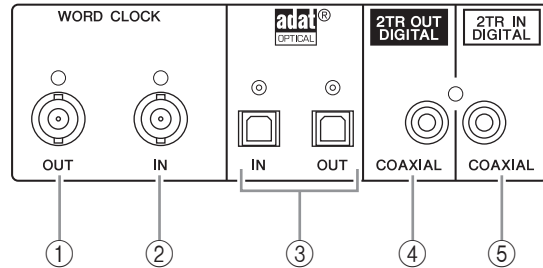

- ① WORD CLOCK OUT 接口
- ② WORD CLOCK IN 接口
- ③ ADAT IN/OUT 接口
- ④ 2TR OUT DIGITAL COAXIAL
- ⑤ 2TR IN DIGITAL COAXIAL

## MIDI/USB 部分

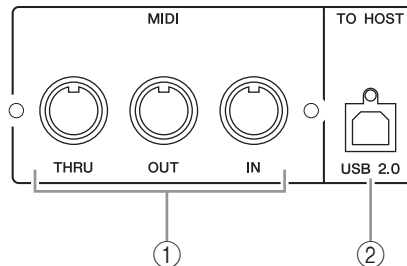

- ① MIDI IN/THRU/OUT 端口
- ② TO HOST USB 端口

## SLOT（插槽）部分

- ① SLOT  
（插槽）

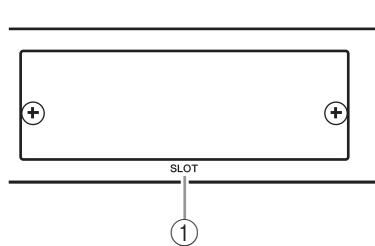

## 电源部分

- ① POWER ON/OFF 开关  
② AC IN 接口

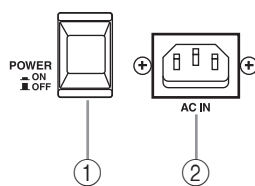

# 模拟 I/O 和数字 I/O

本章将介绍 01V96i 的模拟和数字输入 / 输出接口以及有关数字 I/O 的基本操作方法。

## 模拟输入和输出

### 输入部分

01V96i 的上方面板具有输入接口，可连接话筒和线路信号源。

#### • INPUT 接口 A 1 - 12

用这些平衡式 TRS 型耳机插口接收线路电平和话筒信号。标称输入范围为 -60 dB 至 +4 dB。后面板上的幻像 [+48V] 开关可打开或关闭这些输入的 +48V 幻像供电。

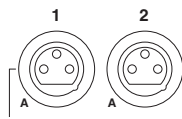

#### • INPUT 接口 B 1-12

用这些平衡式 TRS 型接口接收线路和话筒信号。标称输入范围为 -60 dB 至 +4 dB。无法同时使用相同号码的 INPUT A 和 INPUT B 接口。（例如，无法同时使用 INPUT A-2 和 INPUT B-2。）如果将电缆连接到相同编号的 A 和 B 接口，只有 INPUT B 发出的信号是有效的（例如，B-2 比 A-2 有优先权）。



#### • INPUT 接口 13-16

用这些平衡式 TRS 型耳机插口接收线路电平信号。AD 15/16 源选择按钮打开（按下）时，从 INPUT 15 和 16 发出的信号被忽略。相反，来自 2TR IN 接口的信号将被引导到 AD 输入通道 15 和 16。

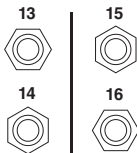

**小技巧：** 您可以将 INPUT 插口的信号输入跳线设置到任何输入通道。（有关将输入信号跳线到输入通道的信息，请参见第 43 页。）

#### • INSERT I/O 接口

这些 TRS 型耳机插口用来将外部设备，如效果处理器插入到 AD 输入通道。



#### • 幻像供电

输入 1 至 12 具有可切换的 +48V 幻像供电，可用于电容话筒和直通盒。后面板上的幻像 [+48V] 开关可打开或关闭对应输入口的 +48V 幻像供电功能。



#### • PAD（衰减）开关

输入 1 至 12 设有衰减开关，可以使输入信号衰减 20 dB。这些开关对 INPUT A 和 B 信号均有效。



#### • GAIN 控制旋钮

输入口 1 至 16 设有可转动的增益控制旋钮，用来调整输入灵敏度。PAD 关闭时，INPUT 接口 1-12 的输入灵敏度范围为 -16 dB 至 -60 dB；PAD 打开时，输入灵敏度为 +4 dB 至 -40 dB。INPUT 接口 13-16 的输入灵敏度范围为 +4 dB 至 -26 dB。

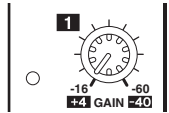

#### • PEAK & SIGNAL 指示灯

在 INPUT 1-16 的输入信号电平超过 -34 dB 时，SIGNAL 指示灯亮起。输入信号电平在削波以下 3 dB 时，PEAK 指示灯亮起。

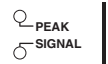

#### • 2TR IN 接口

用这些非平衡式 RCA 耳机接口接收诸如 CD 播放机等线路电平信号。当 AD 15/16 来源选择按钮打开（按下）时，这些路径的信号被引导到 AD 输入 15 和 16。当监听来源选择按钮打开时（按下），您可以从 MONITOR OUT 接口监听这些信号。

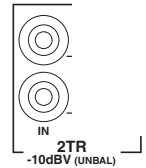

## 输出部分

01V96i 顶部面板和后面板带有输出接口，可用于连接监听系统、效果处理器和其他线路电平设备。

### • MONITOR OUT 接口 L/R

这些平衡式 TRS 耳机接口可用于输出监听信号或监听从 2TR IN 接口引导来的输入信号。标称输出电平为 +4 dB。

用监听输出和耳机部分中的监听来源选择按钮，选择要从这些接口输出的信号。

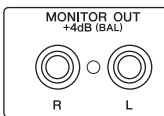

### • OMNI OUT 接口 1-4

这些平衡式 TRS 型耳机接口可以输出任意母线输出信号或输入通道的直接输出。标称输出电平为 +4 dB。

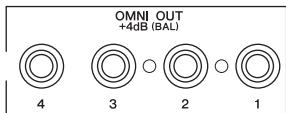

**小技巧：**可以将任意信号路径跳线到 OMNI OUT 接口。（有关将信号跳线到 OMNI OUT 接口的详细信息，请参见第 44 页。）

### • STEREO OUT 接口 L/R

用这些平衡式 XLR-3-32 型接口可以输出立体声输出信号。标称输出电平为 +4 dB。

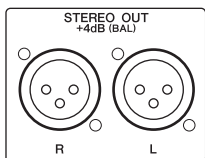

### • 2TR OUT 接口

用这些非平衡式 RCA phono 型插口可将线路信号输出到已连接的录音机或其他外接设备。这些接口始终输出立体声输出信号。

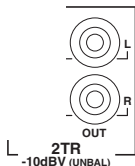

## 数字输入和输出

01V96i 的后面板上带有数字输入和输出接口，可以用这些接口连接外接数字设备。可以将任何信号路径跳线到这些数字输入和输出口。

您也可以在插槽中安装选购的 I/O 卡来添加模拟和数字 I/O。

## 数字 I/O 接口

### • 2TR IN DIGITAL 接口

2TR IN DIGITAL 为 RCA phono 型接口，可以接收自定义格式 (IEC 60958) 的数字音频。您可以从该接口输入的数字信号跳线到任意输入通道（第 43 页）。



### • 2TR OUT DIGITAL 接口

该 RCA phono 型接口可以输出自定义格式 (IEC 60958) 的数字音频。您可以将任意母线输出信号或输入通道的直接输出信号跳线到该输出口（第 45 页）。



### • ADAT IN 接口

该 TOSLINK 接口可接收 8 通道 ADAT 光纤格式信号，并能跳线到任何输入通道（第 43 页）。

### • ADAT OUT 接口

该 TOSLINK 接口可输出 8 通道 ADAT 光纤格式信号。您可以使任何母线输出信号或输入通道的直接输出信号跳线到该输出口（第 44 页）。

## SLOT（插槽）

可以用该插槽安装选购的 mini-YGDAI（Yamaha 通用数字音频接口）I/O 卡。该插卡提供 AD/DA 转换功能，并包括 AES/EBU、ADAT 和 Tascam 在内的所有常用数字音频互连格式的各种模拟 I/O 选配件和数字 I/O 接口。从这些插卡接口输入的信号可以跳线到任何输入通道或插入输入 s（请参见第 43 页）。

您可以将这些插卡的输出信号跳线到母线输出或输入通道的直接输出（请参见第 46 页）。

当前可用 mini-YGDAI I/O 卡的详情请参考使用说明书的“I/O 插槽规格”章节。

最新 mini-YGDAI I/O 卡的详细信息，请参考 Yamaha 专业音频网站。

<http://www.yamahaproaudio.com/>

## 转换从 I/O 卡输入口所接收信号的采样率

选购的 MY8-AE96S 数字 I/O 卡提供采样率转换器，可以轻松地将数字输入信号的采样频率转换成 01V96i 的当前采样率。

1. 重复按 DISPLAY ACCESS [DIO/SETUP] 按钮，直到出现 DIO/Setup | Format 页面。

用 SRC 部分的按钮打开和关闭采样率转换器。您可以成对地（符合此顺序的奇数通道和偶数通道）打开或关闭数字 I/O 卡的采样率转换器。

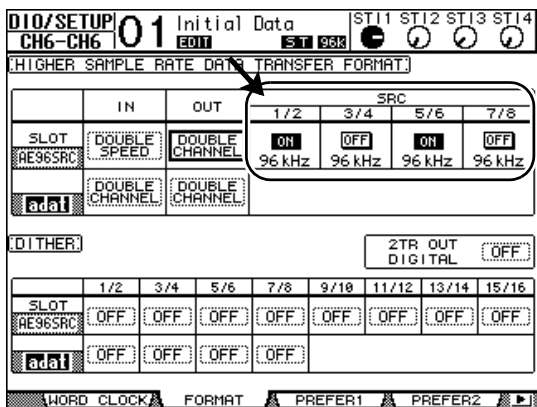

**小技巧：** Word Clock 页面上的 FS 框会显示 01V96i 当前使用的采样频率。

**注：** 采样率转换器只能在 Yamaha MY8-AE96S 数字 I/O 卡上使用。如果在插槽中安装了其它类型的 I/O 卡，或未在 01V96i 中安装插卡，SRC 部分的按钮会被禁用。

2. 用光标按钮将光标移动到 SRC 部分的任何双通道按钮，然后按 [ENTER]。

所选双通道输入口的采样率转换器被打开或关闭。如果打开，接收到的数字音频的采样率将被转换成 01V96i 的当前采样率。

## 监控数字输入通道的状态

您可以按如下方式查看和监控连接到 2TR 数字输入口和插槽输入口的数字音频信号的通道状态（采样率、加强等）。

1. 按 DISPLAY ACCESS [UTILITY] 按钮，然后按 [F2] 按钮。  
将出现 Utility/CH Status 页面。

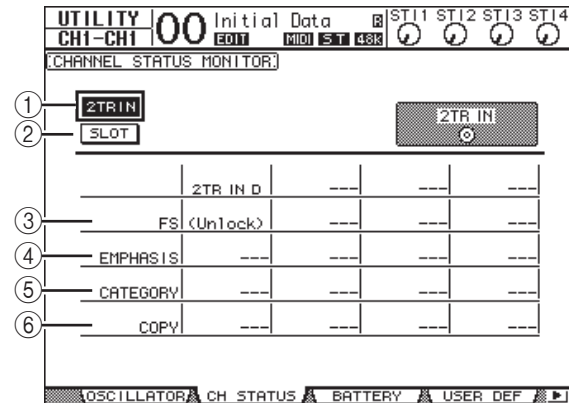

在此页面上用以下按钮选择要查看其通道状态的插槽或接口。

- ① **2TR IN**  
可以用此按钮查看连接到 2TR 数字输入口的输入信号的通道状态。
- ② **SLOT（插槽）**  
可以用这些按钮查看连接到插槽中安装的数字 I/O 卡的每两个相邻（符合此顺序的奇数和偶数）通道信号的通道状态。
- ③ **FS**  
表示采样率。如果没有信号输入，或输入的字时钟未与内部时钟同步，则出现“Unlock”。
- ④ **EMPHASIS**  
表示强调的开 / 关状态。
- ⑤ **CATEGORY**  
表示 IEC958 第 2 部分（S/PDIF 用户）格式中包含的“类别代号位”的状态。此参数可以显示以下数值：

参数值	说明
General	暂用
Laser Optical	激光光学设备
D/D Conv	数字与数字转换器和信号处理设备
Magnetic	磁带设备和磁盘设备
D.Broadcast	数字广播接收
Instruments	乐器、话筒和产生一系列信号的来源
A/D Conv	A/D 转换器（没有版权信息）
A/D Conv with(C)	A/D 转换器（有版权信息）
Solid Memory	固态存储设备
Experimental	实验设备
Unknown	未知

**注：** 监控 IEC958 第 3 部分（AES/EBU 专业）格式的信号（不包含类别代号位）时，类别行中将出现“AES/EBU”。

### ⑥ COPY

表示 IEC958 第 2 部分（S/PDIF 用户）格式的信号中包含的版权保护信息的状态。如果允许复制，将出现“OK”。如果禁止复制，将出现“Prohibit”。

- 如果选择已经装有 **01-08** **09-16** MY16-AE 卡的插槽的 SLOT 按钮，请使用位于屏幕右下角的 01-08 和 09-16 按钮选择要显示的通道组。

## 数字输出的抖动

向低精度的系统传输数字音频时，删掉的数位会产生恼人的噪声。若要取消此噪声的可听效果，可以特意在数字输出上添加少量的互补噪声。此过程称为“抖动”。

在 01V96i 上，可以对 2TR 数字输出和插槽输出进行抖动处理。例如，可以在 01V96i 立体声混音数据上应用抖动，然后录制到 16 位 DAT 数字录音机。

- 重复按 DISPLAY ACCESS [DIO/SETUP] 按钮，直到出现 DIO/Setup | Format 页面。抖动设置将显示在页面的底部。

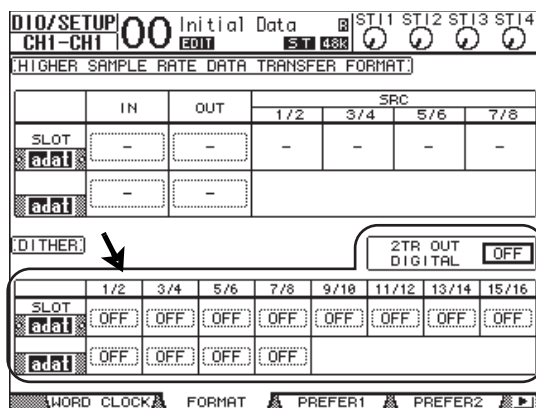

- 将光标移动到要应用抖动的输出或通道，然后转动参数轮或按 [INC]/[DEC] 按钮选择与接收设备的精度一致的数值。

#### 注：

- 您不能在设为“OFF”的输出或通道上应用抖动。
- 只有当接收设备的精度低于 01V96i 的分辨率时，抖动才起作用。

**小技巧：** 若要将当前选择的设置复制到所有通道，请双击 [ENTER] 按钮。这时会出现复制确认窗口。

## 设置较高采样率的传输格式

若要以较高采样频率（88.2 kHz 或 96 kHz）使用 01V96i 并与所连接的外接设备传输数字音频信号，必须用外接设备支持的采样频率设置数据传输格式。

1. 重复按 **DISPLAY ACCESS [DIO/SETUP]** 按钮，直到出现 **DIO/Setup | Word Clock** 页面。

2. 将 **INT88.2k** 或 **INT96k** 选择为字时钟源。

**注：**当 01V96i 以很高的采样率（88.2 kHz 或 96 kHz）工作时，只能使用两个内部效果处理器。

3. 重复按 **DISPLAY ACCESS [DIO/SETUP]** 按钮，直到出现 **DIO/Setup | Format** 页面。

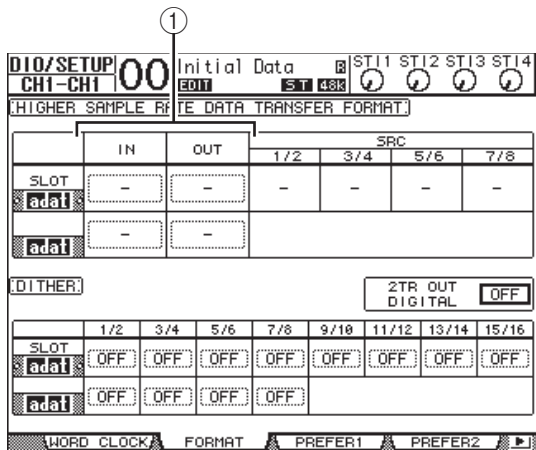

4. 用光标按钮将光标移动到 **IN/OUT** 参数框 (①)，然后转动参数轮或按 **[INC]/[DEC]** 按钮设置数据传输格式。

用 **IN/OUT** 参数为每个插槽的输入和输出设置以下数据传输格式之一。

### • DOUBLE CHANNEL

在双通道模式下，数字音频数据作为单通道信号严格按照当前较高采样率的一半（44.1/48 kHz）接收和发送。通过两个通道处理数据。当需要在以较高采样率传输数据的 01V96i 和支持 44.1/48 kHz 的外接数字设备之间传输数据时，该功能非常有用。

**注：**双通道模式会减少对应插槽的输入或输出总数。偶数通道被禁用。

### • DOUBLE SPEED

在双倍速模式下，数字音频数据以当前较高采样率（即 88.2 kHz 或 96 kHz）接收和发送。如果用支持较高采样率的设备发送或接收数据，则选择此模式。

**注：**只能针对安装有数字 I/O 卡（输入 / 输出双倍速数字音频数据的卡，例如 MY8-AE96 或 MY8-AE96S）的插槽选择该模式。

### • SINGLE

在单倍速模式下，数字音频数据按照 01V96i 当前较高采样率的一半（44.1/48 kHz）接收和发送。例如，01V96i 以 88.2 kHz 工作的情况下，从外接数字设备接收 44.1 kHz 的数字单倍速信号时，该功能非常有用。

**注：**对于安装有数字 I/O 卡（输入 / 输出双倍速数字音频数据的卡，例如 MY8-AE96 或 MY8-AE96S）的插槽，无法选择该模式。

**小技巧：**如果插槽中没有 I/O 卡或者安装了不允许设置传输格式的 I/O 卡，参数框将显示“-”。



# 输入通道

本章将介绍如何调整 01V96i 的输入通道参数。

## 关于输入通道

可以用输入通道部分调整 01V96i 信号输入的电平和音调（以及从内部效果处理器 1-4 输出的信号），并将信号引导到母线 1-8、立体声母线和 AUX 发送 1-8。有两种输入通道，每种功能略有不同：单声道输入通道 1 - 32 和立体声 ST IN 通道 1 - 4。

## 输入通道 1-32

每个单声道输入通道具有相位效果、门限、压缩、衰减器和 EQ 来进行信号处理。下图是输入通道 1-32 的信号流。

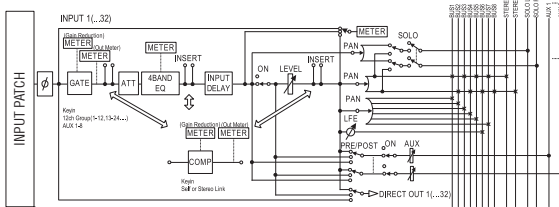

输入通道 1-32 具有下列参数：

- $\phi$ （相位）  
用此部分切换输入信号的相位。
- GATE  
可以将此动态处理器作为门限使用或用于闪避。
- COMP（压缩器）  
可以将此动态处理器作为压缩、扩展器或限幅器使用。压缩可位于 EQ 前、推子前或推子后。
- ATT（衰减器）  
用此部分可以衰减或放大要输入到 EQ 的信号电平。可以用衰减器防止 EQ 后信号削波和纠正过低的信号电平。
- 4 BAND EQ（4 频段均衡器）  
这种参数 EQ 有 4 个频段（高、高中、低中和低）。
- INPUT DELAY（输入延时）  
可以用此部分输入信号。您可以用此延时微调通道之间的时间，或作为带反馈的延时效果使用。
- ON（开/关）  
可以用此部分打开或关闭通道。设置为 OFF 时，通道被静音。

- LEVEL  
可以用此部分调整输入通道信号的输入电平。
- PAN  
可以用此部分调整从输入通道到立体声母线的信号声像设置。您还可以将声像设置应用到成对母线通道。
- AUX（AUX 发送电平）  
该区域可用来调整引导到 Aux 发送 1 - 8 的信号的电平。该信号既可以从推子前也可以从推子后引导到 Aux 发送 1-8。
- INSERT  
用此部分可以通过内置 I/O 插口或 I/O 卡将输入信号跳线到外接设备，或插入内部效果处理器。可以跳线任何输入、输出口或 I/O 卡通道。（请注意这与 AD 输入部分中的 INSERT I/O 插口不同。）
- METER  
可以用此部分切换 Meter 页面上显示的信号电平的电平表位置。  
选择电平表位置的更多信息请参考使用说明书（印刷版）中的“查看电平表”章节。

## ST IN 通道 1-4

用这些立体声通道可使用相位效果、衰减器和 EQ 处理立体声信号。下图是 ST IN 通道 1-4 的信号流。

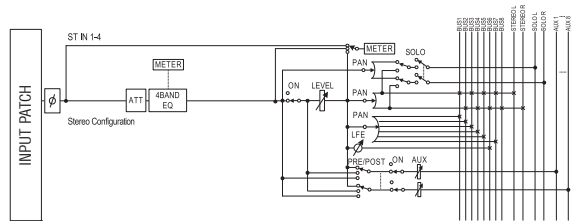

ST IN 通道 1-4 具有下列参数：

- $\phi$ （相位）
- ATT（衰减器）
- 4 BAND EQ（4 频段均衡器）
- ON（开/关）
- LEVEL
- PAN
- AUX（AUX 发送电平）
- METER

上述各种参数的详细信息请参考前述章节中的输入通道 1-32 部分。

**小技巧：** 您可以将这些通道参数设置存储在通道库中。也可以将门限、压缩和 EQ 参数设置存储在相应的库中。

## 从屏幕设置输入通道

若要设置输入通道的参数，可以将光标移动到屏幕上的所需参数更改数值，也可以操作顶部面板上的所需按钮或旋钮直接更改设置。

本节将介绍如何通过屏幕设置参数。

## 信号相位的切换

若要切换每个输入通道的相位，重复按 [ϕ /INSERT/DELAY] 按钮，直到出现以下 ϕ /INS/DLY | Phase 页面。

将光标移动到要更改其相位的通道的 NOR/REV 按钮，然后按 [ENTER] 或 [INC]/[DEC] 按钮更改设置。

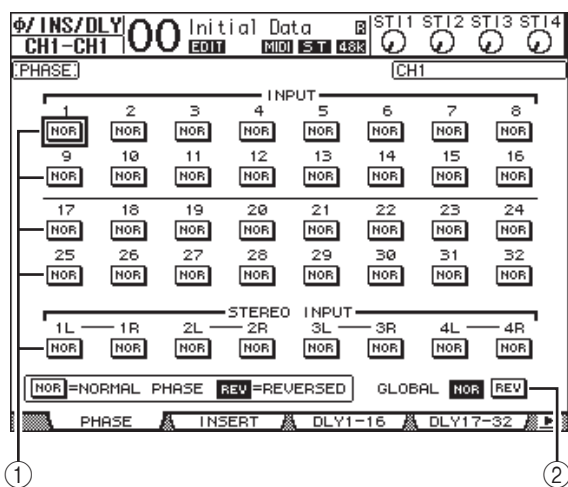

### ① NOR/REV

用这些按钮切换相应输入通道的相位。NOR 按钮表示正常相位，REV 按钮表示反转相位。

### ② GLOBAL

可以用 GLOBAL NOR/REV 按钮同时设置所有输入通道的相位。

#### 小技巧:

- 当前所选通道的名称显示在屏幕的右上角。
- 您可以单独设置每个 ST IN 通道或成对通道中每个通道的相位。如果使用相应的 [SEL] 按钮选择了所需的 ST IN 通道，反复按相同的 [SEL] 按钮将在通道 L 和 R 之间切换。

## 输入通道的延时设置

若要设置每个通道的延时，重复按 [ϕ /INSERT/DELAY] 按钮，直到出现包含所需通道的以下页面。

### • DLY 1-16 页面

可以用此页面设置输入通道 1-16 的延时功能。

### • DLY 17-32 页面

可以用此页面设置输入通道 17-32 的延时功能。

这两个页面的参数（和设置步骤）相同。

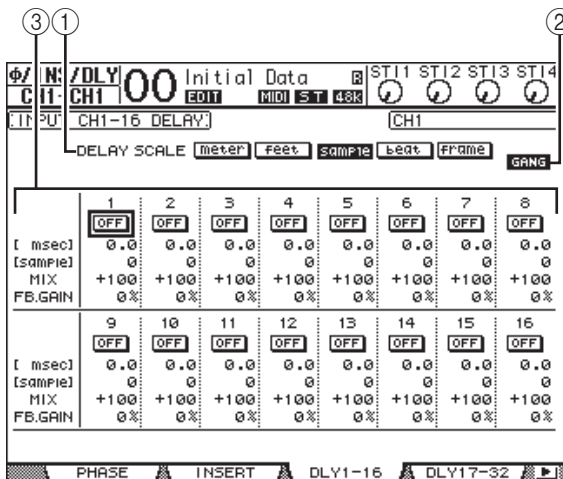

### ① DELAY SCALE

以下按钮可以决定在毫秒数值下方显示的延时数值单位。

- **meter**..... 将单位设为米。
- **feet**..... 将单位设为英尺。
- **sample**..... 将单位设为样本数。
- **beat**..... 将单位设为拍数。
- **frame**..... 将单位设为时码帧数。

### ② GANG 按钮

此按钮打开（高亮度显示）时，可以同时设置成对通道中每个通道的延时时间。此按钮关闭时，可以单独设置成对通道中每个通道的延时时间。

### ③ 通道选择

您可以在此设置各个延时参数。延时参数包含以下项目：

#### • ON/OFF（开/关）

用该按钮切换相应通道延时的打开或关闭。

#### • 毫秒

此参数以毫秒为单位设置延时时间。

#### • meter/feet/sample/beat/frame

可以用米、英尺、样本数、拍数或帧数为单位，设置延时时间。这些单位可以用 DELAY SCALE 按钮选择。

- **MIX**  
此参数用来设置干（输入通道）信号和湿（延时）信号的混音平衡。
- **FB.GAIN**  
此参数用来设置延时反馈量。

**小技巧:**

- ST IN 通道无法使用该功能。
- 延时时间的范围取决于 01V96i 运行时使用的采样率。
- 如果选择 DELAY SCALE 的 meter 或 feet 按钮，可以将距离值转换为用声速计算的延时时间（20 摄氏度时大约为 343.59 米/秒）。如果希望纠正两个相互远离的声源之间的时间差，可以使用此选项。
- 如果选择 DELAY SCALE 的 beat 按钮，DELAY SCALE 参数的下方将出现一个用来设置代表该节拍的音符的参数框和一个速度（BPM）设置参数框。通过在这些参数框中设置音符和 BPM 设置，可以设置同步于乐曲速度的延时时间。

- ② **STEREO LINK**  
即使输入通道未配对，也可以用此参数的 ON/OFF 按钮进行立体声操作的门限配对。
- ③ **CURVE**  
此区域显示当前的门限曲线。
- ④ **TYPE（类型）**  
此区域显示当前的门限类型（GATE 或 DUCKING）。

**注:** 您不能在此页面上改变门限类型。若要改变门限类型，请从门限库中调用使用所需门限类型的程序。

- ⑤ **电平表**  
这些电平表显示门限后信号的电平和增益减少量。
- ⑥ **ON/OFF（开/关）**  
用 ON/OFF 按钮打开或关闭当前所选输入通道的门限。
- ⑦ **PARAMETER**  
可以用这些控制旋钮设置门限参数。（有关参数的详细信息，请参见第 148 页。）

**小技巧:**

- ST IN 通道无法使用该功能。
- 您可以将门限设置存储在门限库中，门限库中有预置程序，可用于各种用途（请参见第 79 页）。

### 输入通道的门限设置

若要设置输入通道的门限，用 [SEL] 按钮选择所需的输入通道，再按 DISPLAY ACCESS [DYNAMICS] 按钮，然后按 [F1] 按钮。将出现 Dynamics | Gate Edit 页面。

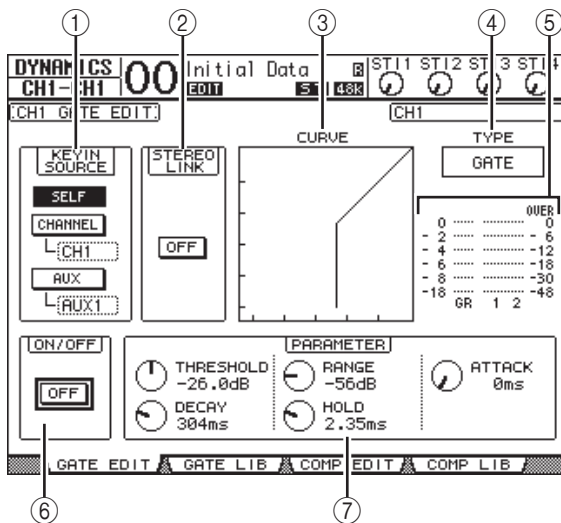

- ① **KEYIN SOURCE**  
从以下按钮中选择一个按钮，决定当前所选输入通道门限的触发源。
  - **SELF**..... 以所选通道本身的输入信号作为触发源。
  - **CHANNEL**..... 以另一通道的输入信号作为触发源。在 CHANNEL 按钮下方的参数框中选择所需通道。
  - **AUX**..... 以 AUX 发送信号作为触发源。在 AUX 按钮下方的参数框中选择所需母线。

## 输入通道的压缩设置

若要设置输入通道的压缩，用 [SEL] 按钮选择所需的输入通道，再按 DISPLAY ACCESS [DYNAMICS] 按钮，然后按 [F3] 按钮显示 Dynamics | Comp Edit 页面。

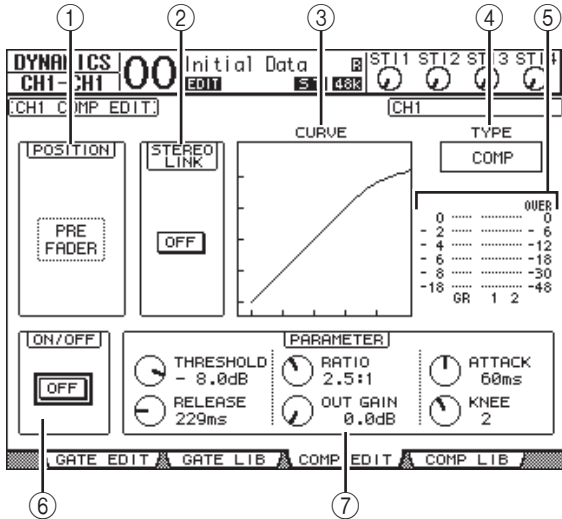

- ① **POSITION**  
用参数轮或 [INC]/[DEC] 按钮从以下选项中选择压缩器在通道内所处的位置：
    - PRE EQ..... 紧接在 EQ 前（默认）
    - PRE FADER..... 紧接在推子前
    - POST FADER..... 紧跟在推子后
  - ② **STEREO LINK**  
即使通道未配对，也可以用此 ON/OFF 按钮进行针对立体声操作的压缩配对。
  - ③ **CURVE**  
此区域显示当前的压缩曲线。
  - ④ **TYPE（类型）**  
此框显示当前所选通道的压缩使用的压缩类型（COMP/EXPAND/COMP (H)/COMP (S)）。
- 注：**您不能在此页面上改变压缩类型。若要改变压缩类型，请从压缩库中调用使用所需压缩类型的程序。
- ⑤ **电平表**  
这些电平表显示压缩后信号的电平和增益减少量。
  - ⑥ **ON/OFF（开/关）**  
用 ON/OFF 按钮打开或关闭当前所选输入通道的压缩器。
  - ⑦ **PARAMETER 部分**  
可以用这些控制旋钮设置压缩参数。（有关每种压缩类型参数的详细信息，请参见第 149 页。）

**小技巧：**

- ST IN 通道无法使用该功能。
- 您可以将压缩设置存储在压缩库中，门限库中有预置程序，可用于各种用途（请参见第 80 页）。

## 输入通道的衰减设置

若要设置每个输入通道的衰减器，请按 DISPLAY ACCESS [EQ] 按钮，然后按 [F3] 按钮显示 EQ | In Att 页面。

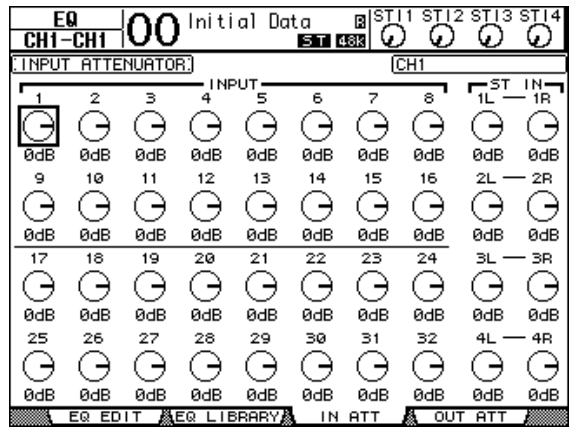

将光标移动到所需输入通道的旋钮处，然后转动参数轮在 -96 dB 至 +12 dB 的范围内设置衰减量。

**小技巧：**也可以在 EQ | EQ Edit 页面上设置当前所选通道的衰减量（单位：dB）。

## 输入通道的 EQ 设置

01V96i 的输入通道设有 4 频段 (LOW、LOW-MID、HIGH-MID、HIGH) 参数 EQ。LOW-MID 和 HIGH-MID 频段为峰值型 EQ。可以将 LOW 和 HIGH 频段分别设为坡型、峰值型或 HPF 和 LPF。

1. 按想要调整 EQ 设置通道的 [SEL] 按钮。
2. 按 DISPLAY ACCESS [EQ] 按钮, 然后按 [F1] 按钮显示 EQ | EQ Edit 页面。

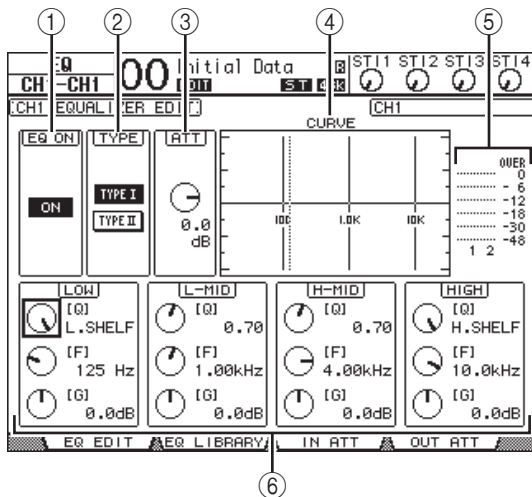

此页面上的参数说明如下:

- ① **EQ ON**  
用 ON/OFF 按钮打开或关闭当前所选输入通道的 EQ。只要光标位于除 TYPE 以外的任何参数处, 就可以按 [ENTER] 按钮打开或关闭 EQ。
- ② **TYPE (类型)**  
选择 EQ 的类型。TYPE I 是用于标准的 Yamaha 02R 系列数字调音台的 EQ 类型。TYPE II 算法会最小化频段之间的干扰。
- ③ **ATT**  
确定 EQ 前信号的衰减量 (单位: dB)。这是 EQ | ATT In 页面上所出现的相同衰减器参数。
- ④ **CURVE**  
此区域显示当前的 EQ 曲线。
- ⑤ **电平表**  
这些电平表显示当前所选输入通道以及通道对另一通道的 EQ 后信号电平。

- ⑥ **LOW、L-MID、H-MID、HIGH 部分**  
这些部分包含 4 个频段的 Q、频率 (F) 和增益 (G) 参数。这些参数值的范围如下:

Parameter	LOW	LOW-MID	HIGH-MID	HIGH
Q	HPF, 10.0 至 0.10 (41 档), L.SHELF	10.0 至 0.10 (41 档)		LPF, 10.0 至 0.10 (41 档), H.SHELF
频率	21.2 Hz 至 20.0 kHz (每 1/12 个倍频程 120 档)			
增益	- 18.0 dB 至 +18.0 dB (0.1 dB 档) <sup>1</sup>			

1. 将 Q 设为 HPF 或 LPF 时, LOW 和 HIGH GAIN 控制旋钮起滤波器的开 / 关控制作用。

### 小技巧:

- 当 LOW 区域中的 Q 参数设置为 HPF 时, LOW 段 EQ 起到高通滤波器的作用。当 Q 参数设置为 L.SHELF 时, 它起到 shelving 型 EQ 的作用。
- 当 HIGH 区域中的 Q 参数设置为 LPF 时, HIGH 段 EQ 起到低通滤波器的作用。当 Q 参数设置为 H.SHELF 时, 它起到 shelving 型 EQ 的作用。

3. 将光标移动到所需参数, 然后转动参数轮更改数值。

### 小技巧:

- ST IN 通道 L 和 R 的 EQ 设置关联在一起。
- 您也可以按 SELECTED CHANNEL 部分的按钮选择所需频段, 并用控制旋钮直接编辑 Q、F 和 G 参数 (请参见第 25 页)。
- 可以将 EQ 设置存储在 EQ 库中, EQ 库中有预置程序, 可用于各种用途 (请参见第 147 页)。

## 输入通道的声像设置

可以在 L63 至 CENTER 至 R63 的范围内对输入通道进行声像设置。若要调整每个通道的声像，反复按 [PAN/ROUTING] 按钮，直到出现 Pan/Route | Pan 页面。

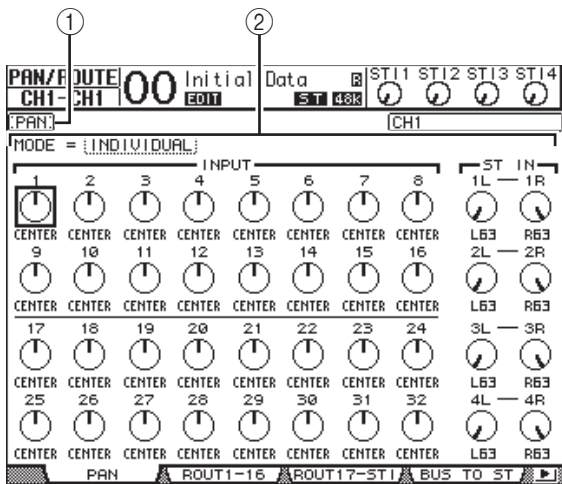

将光标移动到所需声像控制旋钮处，然后转动参数轮设置数值。

### ① 声像控制旋钮

用这些旋钮调整通道的声像设置。

按 [ENTER] 按钮可使当前选择的声像控制旋钮回到中间位置。

### ② MODE

MODE 参数确定如何对成对的输入通道进行声像设置。有 3 种声像模式，如下所述：

#### • INDIVIDUAL

在单独模式中，成对输入通道的声像控制旋钮可以单独使用。



#### • GANG

在 Gang（成组）模式中，成对输入通道的声像控制旋钮同时使用，保持当前的声像范围。



#### • INV GANG

在反向 Gang（成组）模式中，成对输入通道的声像控制旋钮同时使用，但以相反方向移动。



### 小技巧：

- 可以分别为 ST IN 通道 L/R 调整声像设置。
- 也可以使用 SELECTED CHANNEL 部分中 PAN 控制旋钮调整输入通道的声像设置。
- 01V96i 处于环绕声模式时，可以使用环绕声声像。有关环绕声声像的详细信息，请参见第 52 页。

## 输入通道的路径引导

您可以将每个输入通道引导到立体声母线、母线 1-8 或其自身的直接输出。在默认设置下，信号只能被引导到立体声母线。但如果需要，您可以向一个或多个目标进行信号的跳线。

### 1. 重复按 DISPLAY ACCESS [PAN/ROUTING] 按钮，直到出现包含所需通道的以下页面。

#### • ROUT1-16 页面

可以用此页面更改输入通道 1-16 的路径引导。

#### • ROUT17-ST1 页面

可以用此页面更改输入通道 17-32 和 ST IN 通道 1-4 的跳线。

这两个页面的参数（和设置步骤）相同。

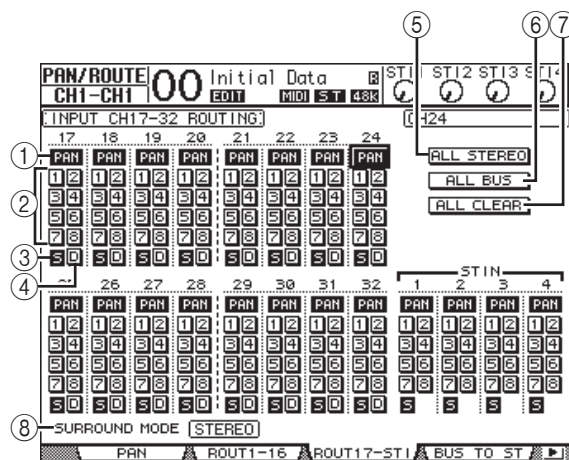

### ① PAN 按钮

这些按钮确定是否将通道的声像设置应用到母线输出。在环绕声模式下，这些按钮还可以确定是否将环绕声声像设置应用到母线输出。

### ② 母线按钮 1-8

用这些按钮将当前所选输入通道引导到母线输出。如果 01V96i 处于环绕声模式，根据所选择的环绕声模式，按钮指示灯将按如下方式变化：

母线按钮	1	2	3	4	5	6	7	8
环绕模式：3-1	L	R	C	S	5	6	7	8
环绕模式：5.1	L	R	Ls	Rs	C	E	7	8
环绕模式：6.1	L	R	Ls	Rs	C	Bs	E	8

L= 左，R= 右，C= 中间，S= 环绕声，Ls= 左环绕声

Rs= 右环绕声，E= 低频效果，Bs= 后环绕声

上表为默认分配方式。根据 DIO/Setup | Surround Bus Setup 页面的设置情况，实际分配方式可能会不同。

- ③ **S**  
此按钮打开时，当前所选输入通道被引导到立体声母线。
- ④ **D**  
此按钮打开时，当前所选输入通道被引导到其直接输出。有关直接输出的详细信息，请参见第 46 页。
- ⑤ **ALL STEREO**  
用此按钮打开页面上所有通道的 S 按钮。
- ⑥ **ALL BUS**  
用此按钮打开页面上所有通道的母线按钮 1-8。
- ⑦ **ALL CLEAR**  
用此按钮清除页面上的所有路径引导的分配方案。
- ⑧ **SURROUND MODE**  
此框显示当前的环绕声模式。

**小技巧：** ST IN 通道 L 和 R 的路径引导相互关联。ST IN 通道无法使用 D 按钮。

## 查看输入通道设置

您可以在 View | Parameter 或 Fader 页面上查看和调整当前所选输入通道的参数设置。

### ■ 查看门限、压缩和 EQ 设置

若要显示特定输入通道的 View | Parameter 页面，请使用相应的 [SEL] 按钮选择所需通道，然后反复按 DISPLAY ACCESS [VIEW] 按钮。

将光标移动到要更改的参数处，然后转动参数轮或按 [INC]/[DEC] 按钮或 [ENTER] 按钮修改设置。

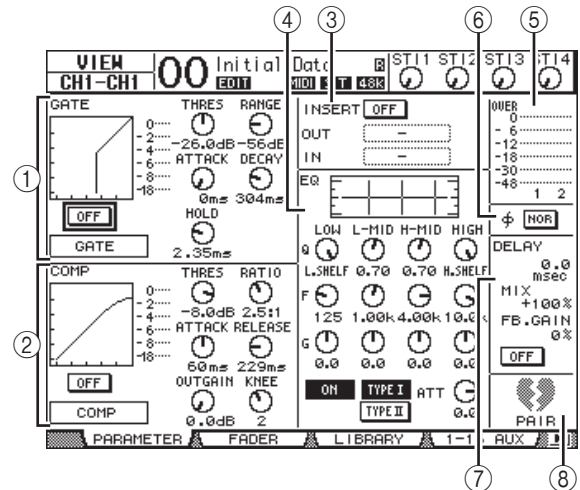

可以使用下列参数（在 ST IN 通道中不含标有星号 (\*) 的部分）。

- ① **GATE 部分 (\*)**  
可以用此部分打开或关闭门限型动态处理器并设置参数。（有关详细信息，请参见第 19 页。）
- ② **COMP 部分 (\*)**  
可以用此部分打开或关闭压缩型动态处理器并设置参数。（有关详细信息，请参见第 20 页。）
- ③ **INSERT 部分 (\*)**  
可以用此部分打开或关闭插入并跳线设置插入输入和 out。（有关详细信息，请参见第 47 页。）
- ④ **EQ 部分**  
可以用此部分设置各种 EQ 参数。（有关详细信息，请参见第 21 页。）
- ⑤ **电平表**  
这些电平表显示当前所选输入通道以及成对通道中另一通道的信号电平。
- ⑥ **∅（相位）部分**  
您可以颠倒当前所选输入通道的信号相位。（有关详细信息，请参见第 17 页。）

## ⑦ DELAY 部分 (\*)

可以用此部分设置当前所选通道的延时功能。  
(有关详细信息, 请参见第 18 页。)

## ⑧ PAIR 部分 (\*)

此部分表示通道是否被配对。通道配对时, 心形图标 (♥) 将合二为一。通道不配对时, 心形图标分开 (♣♠)。(有关详细信息, 请参见第 26 页。)

## ■ 查看声像、推子和 AUX 发送电平设置

若要显示特定输入通道的 View | Fader 页面, 请使用相应的 [SEL] 按钮选择所需通道, 然后反复按 DISPLAY ACCESS [VIEW] 按钮。

将光标移动到要更改的参数处, 然后转动参数轮或按 [INC]/[DEC] 按钮修改设置。

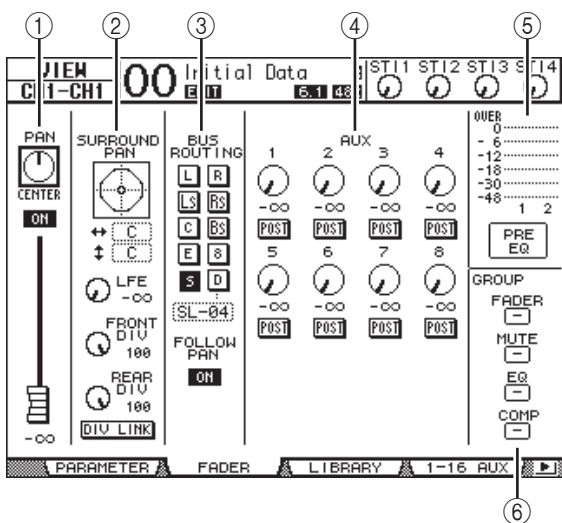

## ① PAN/ON/ 推子部分

## • PAN 旋钮

该旋钮可以调整当前所选输入通道的声像参数。  
按 [ENTER] 按钮可使声像控制旋钮回到中间位置。

## • ON/OFF 按钮

该按钮可以打开或关闭当前选定的输入通道。

## • 推子

该参数用来设置当前所选输入通道的推子位置。  
将推子设为 0.0 dB 时, 推子旋钮高亮度显示。  
按 [ENTER] 按钮可使推子恢复为 0.0 dB。

## ② SURROUND PAN 部分

## • SURROUND PAN

只有在选择了环绕声模式时, 才显示当前所选输入通道的环绕声声像参数。有关环绕声声像的详细信息, 请参见第 52 页。

## ③ BUS ROUTING/FOLLOW PAN 部分

## • BUS ROUTING

可以用此部分选择选定通道的目标母线。D 按钮打开时, 通道信号被跳线到在该按钮下方参数框中选定的直接输出。(ST IN 通道无法使用 D 按钮。)

## • FOLLOW PAN

此按钮可以决定是否将输入通道的声像设置应用到成对的母线输出 (声像跟随功能)。此按钮关闭时, 声像跟随功能被禁用, 并将相同的信号发送给成对的母线输出。在环绕声模式下, 该按钮还可以确定是否将环绕声声像设置应用到母线输出。

## ④ AUX 部分

## • AUX

用这些旋钮设置当前选定输入通道的 AUX 发送 1-8 的电平和位置。(有关 AUX 发送的详细信息, 请参见第 36 页。)

## ⑤ 电平表部分

## • 电平表

这些电平表显示当前选定输入通道的电平。

## • PRE EQ/PRE FADER/POST FADER

电平表位置显示在电平表下方。

## ⑥ GROUP 部分

## • FADER/MUTE/EQ/COMP

用这些按钮显示当前所选输入通道处于推子组、静音组、EQ 组或压缩组中的哪个组中。如果通道处于某个组中, 将出现组编号。如果通道未处于某个组中, 将出现 “—”。(ST IN 通道无法使用压缩。)



## 用控制界面设置输入通道

您可以使用推子、[SEL] 按钮以及上方面板上 SELECTED CHANNEL 部分的各种按钮和控制旋钮直接控制输入通道的大多数参数。

### 输入通道的电平设置和通道的声像设置

#### ■ 输入通道 1-32

1. 按 LAYER [1-16] 或 [17-32] 按钮选择层。
2. 按想要调整输入电平和 / 或声像设置的通道的 [SEL] 按钮。
3. 用推子设置输入通道的电平。
4. 转动 SELECTED CHANNEL [PAN] 控制旋钮调整声像设置。

转动 [PAN] 控制旋钮时，会自动显示 Pan/Route | Pan 页面。

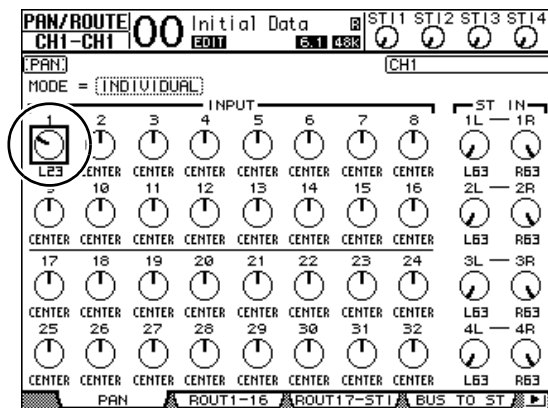

#### ■ ST IN 通道 1-4

1. 用 ST IN [ST IN] 按钮选择所需的 ST IN 通道。  
[ST IN] 按钮附近的指示灯显示由 ST IN 部分控制的当前所选 ST IN 通道。
2. 按想要调整其电平和/或声像设置的通道的[SEL]按钮。

3. 转动所需通道的电平控制来设置电平。

始终可以在画面上方查看当前通道电平。

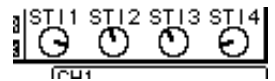

4. 转动 SELECTED CHANNEL [PAN] 控制旋钮调整声像设置。

声像设置既可应用到 ST IN 通道也可以应用到通道 L 或 R。如要在通道 L 和 R 之间切换声像设置，请重复按下同一 [SEL] 按钮。（当前正在受控制的通道将出现在画面左上角。）

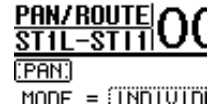

### 输入通道的 EQ 设置

1. 按 [SEL] 按钮或移动要控制的通道推子。
2. 若要控制当前所选通道的 EQ，按以下按钮中的一个选择要调整的频段。
  - [HIGH] 按钮 ..... HIGH 频段
  - [H-MID] 按钮 ..... HIGH-MID 频段
  - [L-MID] 按钮 ..... LOW-MID 频段
  - [LOW] 按钮 ..... LOW 频段
3. 用 SELECTED CHANNEL [Q]、[FREQUENCY] 和 [GAIN] 控制旋钮调整在步骤 2 中所选频段的 Q、频率和增益。

Auto EQUALIZER 画面（第 109 页）复选框打开时，01V96i 将显示 EQ/EQ Edit 页面。

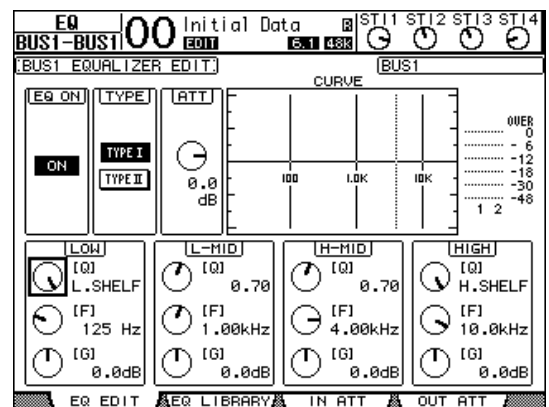

如果复选框关闭，则会弹出当前正在调节的参数值。

有关 EQ 的详细信息，请参阅第 21 页。

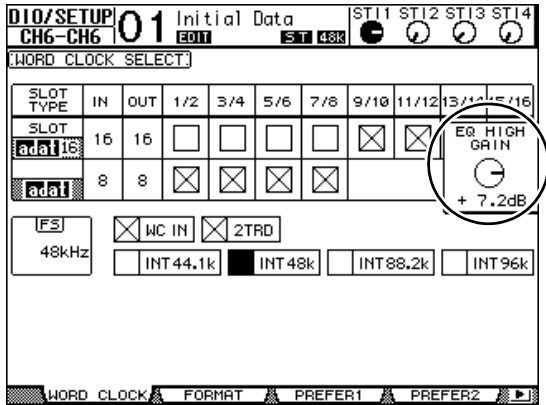

- 小技巧:**
- 按住在步骤 2 中选择的按钮可使相应频段的增益复位。
  - 同时按 SELECTED CHANNEL [HIGH] 和 [LOW] 按钮可使每个频段的 Q、频率和增益复位。

## 输入通道的配对

在 01V96i 上，可以将共用同一物理推子第 1 层和第 2 层上的相邻奇偶输入通道或成对通道进行配对。可以将成对通道的推子和大多数参数进行关联，供立体声操作使用。成对通道的关联参数和非关联参数（可以单独控制）如下：

已关联参数	非关联参数
[SEL] 按钮	输入跳线设置
推子	插入跳线设置
通道打开 / 关闭	输出跳线设置
插入打开 / 关闭	压缩插入位置
独奏打开 / 关闭	相位
安全独奏	延时打开 / 关闭
AUX 打开 / 关闭	延时时间 *
AUX 发送电平	延时反馈
AUX 发送前置或后置	延时混音
门限	路径引导
压缩设置	声像、声像跟随
EQ 设置	环绕声相
推子组	AUX 发送声像
静音组	平衡
渐入时间	衰减器 **
安全调入	

- \* 如果  $\phi$  /INS/DLY | DLY 页面上的 GANG 按钮关闭，可以单独设置每个通道的该参数。
- \*\* 您可以在 EQ | ATT 页面上单独设置每个通道的此参数，但在 EQ | Edit 和 View 页面上成对通道的设置相互关联。

**注:** 无法将 ST IN 通道 1-4 与输入通道配对。

若要使通道配对或取消通道配对，可以使用上方面板的 [SEL] 按钮或访问 Pair/Grup 页面。

## ■ 用 [SEL] 按钮进行通道配对

1. 按住要配对的其中一个通道的 [SEL] 按钮的同时，按相邻通道的 [SEL] 按钮。（成对通道的编号应为符合此顺序的奇偶数）。
2. 选择 **Pair Confirmation** 复选框（参考第 109 页）时，将出现 **Channel Pairing** 窗口。

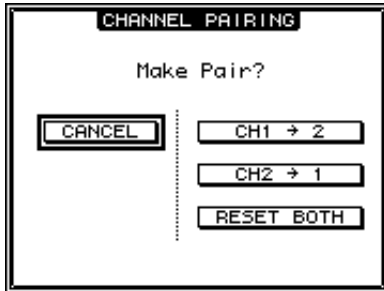

**注：**只能对相邻的奇偶（符合此顺序）通道进行配对。按非相邻通道的 [SEL] 按钮没有响应。您不能对垂直通道创建或取消配对。

3. 将光标移动到 **Channel Pairing** 窗口中的所需按钮，然后按 [ENTER]。

此窗口中有以下按钮：

- **CANCEL**（取消）  
取消操作。
- **CH x → y**  
将奇数通道的参数值复制到偶数通道。
- **CH y → x**  
将偶数通道的参数值复制到奇数通道。
- **RESET BOTH**  
将两个通道的参数复位成默认设置（与调用通道记忆 #01 时相同）。  
将光标移动到所需按钮，然后按 [ENTER] 确认配对。

**小技巧：**按住成对通道第一个 [SEL] 按钮的同时按第二个 [SEL] 按钮将取消配对。

## ■ 用屏幕进行输入通道的配对

1. 重复按 [PAIR/GROUP] 按钮，直到出现 **Pair/Grup | Input** 页面。

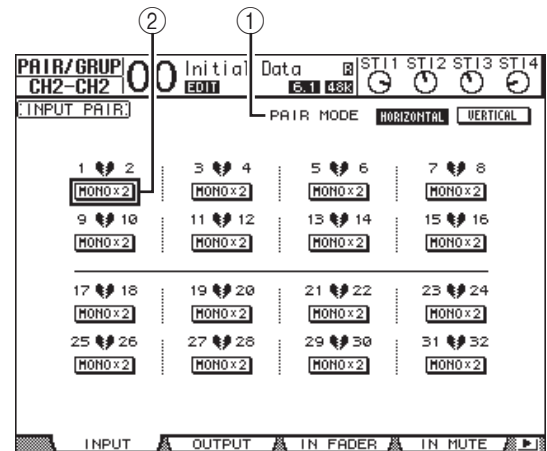

此页面上的参数说明如下：

- ① **PAIR MODE**  
确定通道如何配对。
  - ② **STEREO/MONO x2** 按钮  
用这些按钮打开或关闭配对。
2. 将光标移动到 **PAIR MODE** 参数框 (①)，然后选择 **HORIZONTAL** 或 **VERTICAL** 按钮。  
每种模式的功能如下所述：

- **HORIZONTAL**

用此按钮使相邻的奇偶通道配对（默认）。

- **VERTICAL**

用此按钮使共用同一物理推子的第 1 层和第 2 层上的配对通道（例如 CH1 和 CH17、CH16 和 CH32 等等）配对。如果希望用一个推子控制两个立体声通道，可以使用此模式。

切换配对模式时，页面上显示的通道编码组合也将改变。

**注：**

- 切换配对模式时，只有通道编码会改变。配对通道的混音参数不变。
- 例如，如果将配对模式从水平改为垂直，输入通道“2”的显示将变为输入通道“17”。但是其参数不变。（如果通道 1 和通道 2 已经配对，切换该模式将使通道 1 和通道 17 配对。）

3. 将光标移动到所需通道的 **MONOx2** 按钮 (②)，然后按 [ENTER]。

通道将被配对。

4. 若要取消配对，将光标移动到所需通道的 STEREO 按钮，然后按 [ENTER]。

**小技巧：** 也可以用相同方式在 Pair/Grup | Output 页面上对输出通道进行创建配对或取消配对（第 33 页）。

## 输入通道的命名

在默认情况下，输入通道被命名为 CH1、CH2 等。如果需要，可以更改这些名称。例如，如果用与相应输入插孔连接的乐器类型对特定输入通道进行命名，则有助于缩混。

1. 重复按 DISPLAY ACCESS [PATCH] 按钮，直到出现 Patch | IN Name 页面。

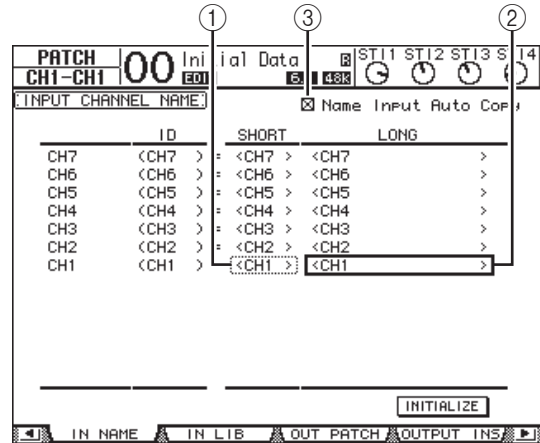

您可以在中间栏 (①) 中指定短名，在右栏 (②) 中指定长名 (全名)。

勾选 Name Input Auto Copy 复选框 (③) 时，新输入长名的前 4 个字符将自动复制到短名。另一方面，新输入的短名也会自动添加在长名的前面。

将光标移动到 INITIALIZE 按钮，再按 [ENTER]，可以使所有通道名称恢复为各自的默认名称。

2. 将光标移动到要更改的名称处，然后按 [ENTER]。

将出现 Title Edit 窗口，使您能输入名称。



3. 编辑名称，将光标移动到 OK 按钮，然后按 [ENTER]。

现在新名称开始生效。

**小技巧：** 编辑好的名称会存储在输入跳线库中。

# 母线输出

本章将介绍如何调整 01V96i 的立体声输出和母线输出 1-8 参数。

## 关于立体声输出

立体声输出部分可以接收输入通道和母线输出 1-8 的信号，然后在两个通道中将信号混合，用内置 EQ、压缩等进行处理，最后再将其引导到 STEREO OUT 和 2TR OUT 接口。下图是立体声输出的信号流。

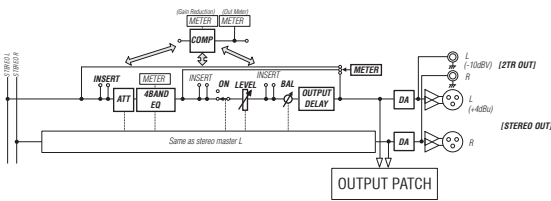

### • INSERT

用此部分可以通过内置接口或 I/O 卡将立体声输出信号引导到外接设备，或插入内部效果处理器。

### • ATT（衰减器）

用此部分可以衰减或放大要输入到 EQ 的信号电平。衰减器可防止 EQ 后信号削波或纠正过低的信号电平。

### • 4 BAND EQ（4 频段均衡器）

这种参数 EQ 有 4 个频段（HIGH、HIGH-MID、LOW-MID 和 LOW）。

### • COMP（压缩器）

可以将此动态处理器作为压缩、扩展器或限幅器使用。处理器可位于 EQ 前、[STEREO] 推子前或 [STEREO] 推子后。

### • ON（开/关）

用此按钮打开或关闭立体声输出。

### • LEVEL

用 [STEREO] 推子调整立体声输出的输出电平。

### • 平衡

可以用此部分调整立体声输出 L 通道与 R 通道之间的电平平衡。

### • OUTPUT DELAY（输出延时）

用此部分延时输出信号。主要用于微调信号时间。

### • METER

可以用此部分切换 Meter 页面上或屏幕右边的立体声电平表上显示的信号电平的电平表位置。选择电平表位置的更多信息请参考使用说明书（印刷版）中的“查看电平表”章节。

**注：** 也可以用 Patch | Out Patch 页面将立体声输出信号跳线到其它接口或 I/O 卡。

## 母线输出 1-8

母线输出 1-8 部分可以混合从输入通道引导到指定母线的信号，用内置 EQ、压缩等进行处理，然后再将其引导到指定的输出接口或 I/O 卡。

下图是母线输出的信号流。

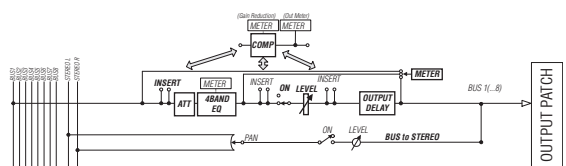

### • INSERT

### • ATT（衰减器）

### • 4 BAND EQ（4 频段均衡器）

### • COMP（压缩器）

### • ON（开/关）

### • LEVEL

### • OUTPUT DELAY（输出延时）

### • METER

以上参数和部分与立体声输出的参数和部分相同。有关更多信息，请参见立体声输出的说明。

### • 母线到立体声

母线输出 1-8 的信号也可以被引导到立体声母线。除 ON、LEVEL 等参数以外，还可以设置发送电平、开/关、声像等参数。

### 小技巧：

- 您还可以对相邻的奇偶数母线进行配对，从而用于立体声操作（请参见第 33 页）。
- 在默认情况下，插槽通道 1-8 和 9-16 和 ADAT OUT 通道 1-8 被跳线到母线输出 1-8 的输出口。但可以在 Patch | Out Patch 页面上更改此跳线设置（请参见第 44 页）。

## 用屏幕设置立体声输出和母线输出 1-8

若要设置立体声输出和母线输出 1-8 的参数，可以将光标移动到屏幕上的所需参数处更改数值，也可以操作上方面板上的所需按钮或旋钮。

本节将介绍如何用屏幕设置参数。

**小技巧：**有关如何设置插入的详细信息，请参见第 43 页“输入和输出跳线设置”。

## 立体声输出和母线输出的衰减设置

若要将立体声输出和母线输出信号衰减，请按 DISPLAY ACCESS [EQ] 按钮，然后按 [F4] 按钮显示 EQ | Out Att 页面。在此页面上，您可以衰减母线输出 1-8、AUX 输出 1-8 和立体声输出信号。

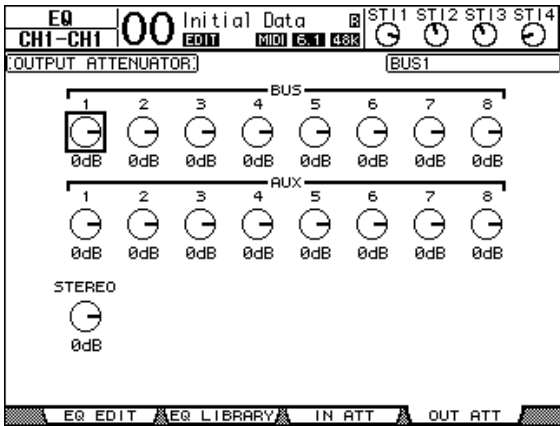

此页面上的参数（和设置步骤）与输入通道相同（请参见第 20 页）。

## 立体声输出和母线输出的延时设置

若要延时立体声输出和母线输出 1-8 的信号，重复按 [ϕ /INSERT/DELAY] 按钮，直到出现 ϕ /INS/DLY | Out Dly 页面。

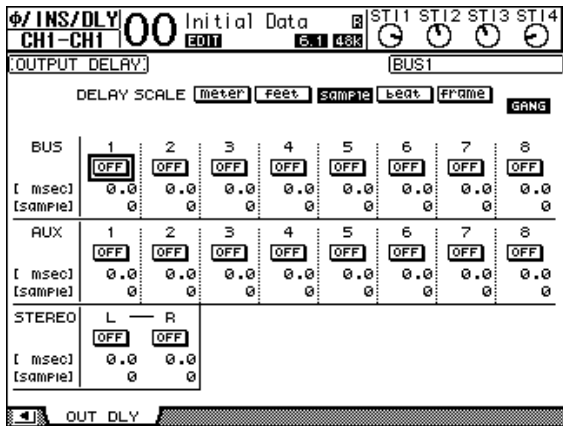

此页面上的参数（和设置步骤）与输入通道相同，只是此页面不包含 MIX/FB.GAIN 参数（请参见第 18 页）。

**小技巧：**您也可以按一次 [ϕ /INSERT/DELAY] 按钮显示 Out Dly 页面，然后按 [SEL] 按钮选择立体声输出和母线输出 1-8。

## 立体声输出和母线输出的压缩设置

若要设置立体声输出和母线输出 1-8 的压缩，按 [DYNAMICS] 按钮，然后按 [F3] 按钮显示 Dynamics | Comp Edit 页面，再使用 [SEL] 按钮选择立体声输出或母线输出 1-8。

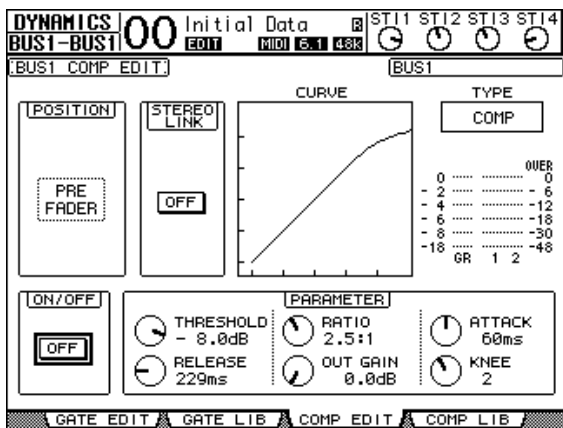

此页面上的参数（和设置步骤）与输入通道相同（请参见第 20 页）。

## 立体声输出和母线输出的 EQ 设置

若要设置立体声的输出 EQ 和母线输出 1-8 的 EQ，按 DISPLAY ACCESS [EQ] 按钮，再按 [F1] 按钮显示 EQ | EQ Edit 页面，然后使用 [SEL] 按钮选择立体声输出或母线输出 1-8。

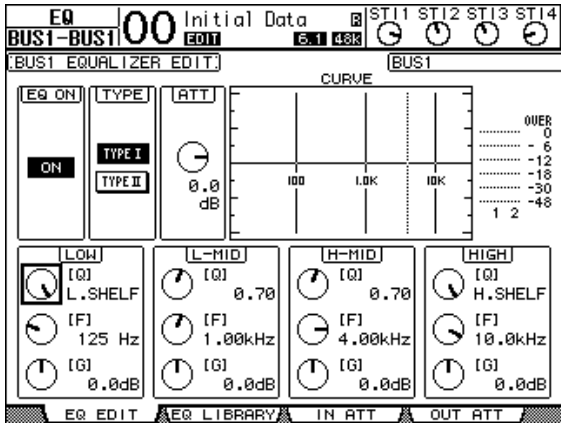

此页面上的参数（和设置步骤）与输入通道相同（请参见第 21 页）。请注意，立体声输出没有 STEREO LINK 参数。

## 将母线输出 1-8 的信号引导到立体声母线

您可以将母线输出 1-8 的信号跳线到输出口和插槽，以及立体声母线。还可以调整各个母线中被引导到立体声母线的信号的电平和声像设置。如要将母线输出（1-8）当做编组母线使用时，该功能是非常方便的。

若要将母线输出 1-8 的信号跳线到立体声母线，请重复按下 DISPLAY ACCESS [PAN/ROUTING] 按钮以显示 Pan/Route | Bus to St 页面。

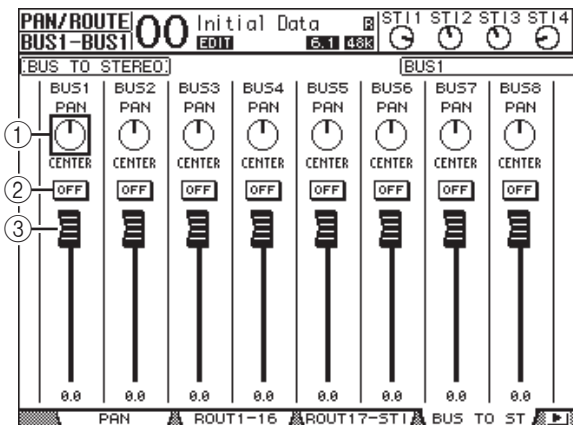

将光标移动到要更改的所需参数处，然后转动参数轮或按 [INC]/[DEC] 按钮修改设置。

### ① TO ST PAN

用这些旋钮设置左右立体声输出母线之间的母线输出 1-8 的声像。

### ② TO ST ON/OFF

用这些按钮打开和关闭从母线 1-8 到立体声母线的路径引导。

### ③ TO ST 推子

用这些推子设置母线输出 1-8 到立体声母线的电平。

## 查看立体声输出和母线输出设置

您可以在 View | Parameter 和 Fader 页面上查看和调整当前所选立体声输出或母线输出的参数设置。

### 查看压缩和 EQ 设置

若要显示 View | Parameter 页面，请使用相应的 [SEL] 按钮选择所需母线，再按 DISPLAY ACCESS [VIEW] 按钮，然后按 [F1] 按钮。

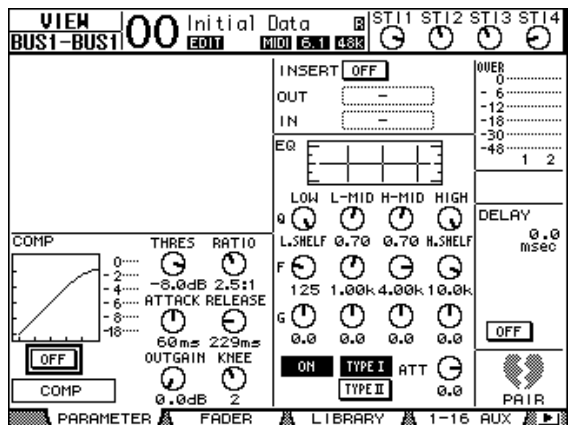

除以下项目外，此页面上的参数（和设置步骤）与输入通道相同：

- Stereo Out 和 Bus Out 1-8 Parameter 页面不包含门限和相位参数。
- Stereo Out Parameter 页面不包含配对参数。

## 查看推子和其它参数

若要显示 View | Fader 页面，请使用相应的 [SEL] 按钮选择所需母线，再按 DISPLAY ACCESS [VIEW] 按钮，然后按 [F2] 按钮。

立体声输出和母线输出 1-8 的 Fader 页面布局略有不同。

### 立体声输出的 Fader 页面

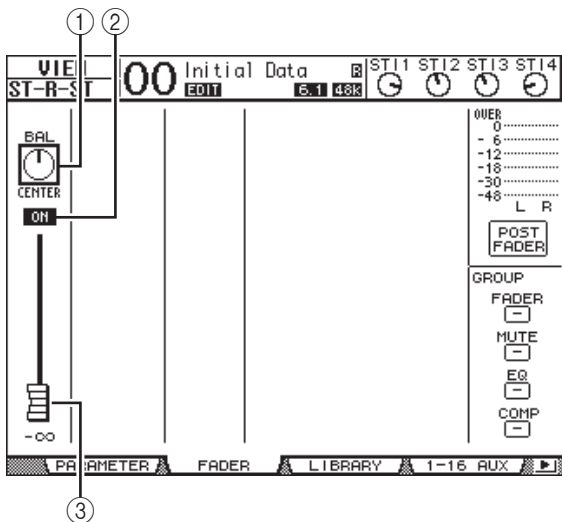

- ① **BAL**  
可以用此旋钮调整立体声输出 L 通道与 R 通道之间的电平平衡。
- ② **ON/OFF (开/关)**  
用此按钮打开或关闭立体声输出，并与 STEREO 部分的 [ON] 按钮相互关联。
- ③ **推子**  
此推子用来调整立体声输出的输出电平，并与 [STEREO] 推子关联。将推子设为 0.0 dB 时，推子旋钮高亮度显示。

### 母线输出 (1-8) 的 Fader 页面

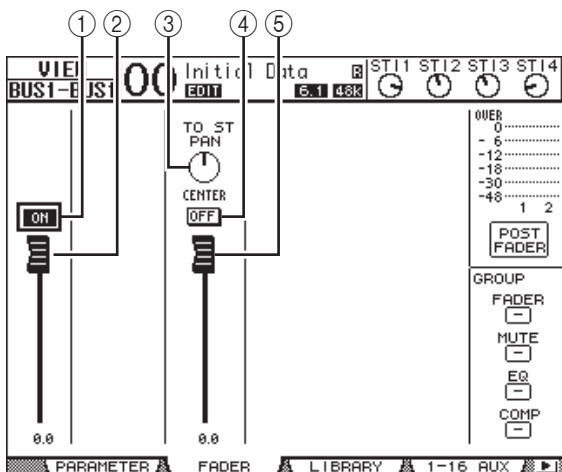

- ① **BUS ON/OFF**  
用此按钮打开或关闭当前所选母线输出 (1-8)，并与主控层上的 [ON](9-16) 按钮关联。
- ② **BUS 推子**  
用此推子设置当前所选母线输出 (1-8) 的电平，并与主控层上的推子 (9-16) 关联。将推子设为 0.0 dB 时，推子旋钮高亮度显示。
- ③ **TO ST PAN**  
用此控制旋钮设置当前所选母线输出 (1-8) 的母线输出到立体声输出声像的位置。
- ④ **TO ST ON/OFF**  
用此按钮打开或关闭当前所选母线输出 (1-8) 的母线输出到立体声输出的信号。
- ⑤ **TO ST 推子**  
用此推子设置当前所选母线输出 (1-8) 的母线输出到立体声输出的信号电平。

**小技巧：** TO ST PAN、ON/OFF 和 TO ST 推子参数也会出现在 Pan/Route | Bus to St 页面上。



## 用控制界面设置立体声输出和母线输出 1-8

您可以使用推子、[SEL] 按钮以及上方面板上 SELECTED CHANNEL 部分的各种按钮和旋钮直接控制立体声输出和母线输出 1-8 的某些参数。

### 设置电平

移动 [STEREO] 推子调整立体声输出的电平。按 STEREO 部分的 [ON] 按钮打开或关闭立体声输出。如要设置母线输出 1-8 的电平，请在 LAYER 部分中按下 [MASTER] 按钮选择主控层，然后移动推子 9-16。这时您可以用对应的 [ON] 1-8 按钮打开或关闭母线输出 9-16。

### 立体声输出和母线输出的 EQ 设置和平衡设置

1. 按应用 EQ 或设置电平平衡的母线的 [SEL] 按钮。
2. 若要调节当前所选母线的 EQ，按 SELECTED CHANNEL 部分中以下其中一个按钮选择需要调整的频段：
  - [HIGH] 按钮.....HIGH 频段
  - [H-MID] 按钮.....HIGH-MID 频段
  - [L-MID] 按钮.....LOW-MID 频段
  - [LOW] 按钮.....LOW 频段
3. 用 [Q]、[FREQUENCY] 和 [GAIN] 旋钮调整在步骤 2 中所选频段的 Q、频率和增益。  
有关 EQ 的详细信息，请参见第 21 页。
4. 若要调整立体声输出平衡参数，请使用 SELECTED CHANNEL 部分中的 [PAN] 控制旋钮。

**注：**如果选择了 AUX 输出 1-8 或母线输出 1-8，则 [PAN] 控制旋钮会被禁用。

## 母线或 AUX 发送的配对

您可以对相邻的奇偶数母线（符合此顺序）或 AUX 发送进行配对用于立体声操作。成对母线和 AUX 发送的关联参数和非关联参数（可以单独控制）如下：

已关联参数	非关联参数
[SEL] 按钮	输出跳线设置
推子	插入跳线设置
通道打开 / 关闭	延时打开 / 关闭
插入打开 / 关闭	延时时间**
独奏打开 / 关闭	母线到立体声声像*
压缩设置	衰减器***
压缩插入位置	
EQ 设置	
推子组	
静音组	
渐入时间	
安全调入	
母线到立体声的打开 / 关闭*	
母线到立体声推子*	

\*\* 如果  $\phi$  /INS/DLY | DLY 页面上的 GANG 按钮关闭，可以单独设置每个通道的该参数。

\*\*\*您可以在 EQ | ATT 页面上单独设置每个通道的该参数，但在 EQ | Edit 和 View 页面上成对通道的设置相互关联。

标有星号 \* 的参数仅适用于母线输出 1-8。

1. 重复按 DISPLAY ACCESS [PAIR/GROUP] 按钮，直到出现 Pair/Grup | Output 页面。

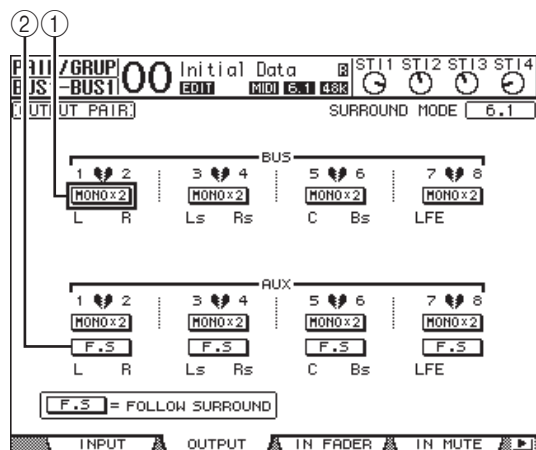

此页面上的参数说明如下：

- ① STEREO/MONOx2  
用这些按钮打开关闭母线或 AUX 发送对。

② F.S

用此按钮可以决定 01V96i 处于 “Stereo” 之外的环绕声模式时，AUX 发送是否跟随输入通道的环绕声声像。此按钮打开时，AUX 发送跟随输入通道的环绕声声像。若要将环绕声信号馈送到外接环绕声效果器时，可以使用此功能。

2. 将光标移动到所需母线或 AUX 发送的 MONOx2 按钮，然后按 [ENTER]。  
母线或 AUX 发送被配对。
3. 若要取消配对，将光标移动到所需母线或 AUX 发送的 STEREO 按钮，然后按 [ENTER]。

## 输出信号的衰减设置

若要衰减 01V96i 的输出信号，显示 EQ | Out Att 页面，分别调整立体声输出和母线输出 1-8 的衰减器。如果需要，还可以选择输出和 I/O 卡通道，并指定衰减量。若要快速衰减输出信号而不考虑来源信号跳线时，此方法很方便。

1. 重复按 DISPLAY ACCESS [DIO/SETUP] 按钮，直到出现 DIO/Setup | Output Att 页面。

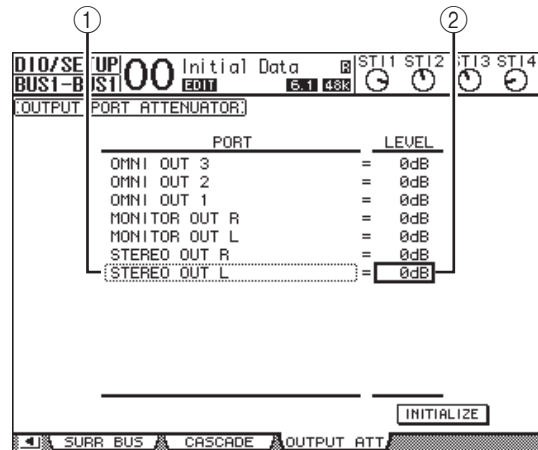

2. 将光标移动到左栏 (①)，然后用参数轮上下滚动列表，选择要调整衰减的所需输出或插槽通道。  
可以选择以下输出和插槽通道：
  - STEREO OUT L/R..... STEREO OUT L 和 R 通道
  - MONITOR OUT L/R..... MONITOR OUT L 和 R 通道
  - OMNI OUT 1-4..... OMNI OUT 接口 1-4
  - SLOT OUT 1-1 至 1-16 ..... 插槽通道 1-16
  - ADAT OUT 1-8..... ADAT OUT 通道 1-8
  - 2TR OUT DIGITAL L/R ..... 2TR OUT DIGITAL L & R 通道
3. 将光标移动到右栏的参数值处 (②)，然后转动参数轮或按 [INC]/[DEC] 按钮设置衰减量。  
可以在 0 dB 到 - 9 dB 的范围内设置衰减量。

**小技巧：** 若要将所有输出通道的衰减量复位为 0 dB，将光标移动到 INITIALIZE 按钮，然后按 [ENTER] 按钮。

## 立体声输出和母线输出的命名

您可以更改默认的母线名称（BUS1、AUX4、STEREO 等）。可以很方便地将母线命名为“Monitor Out”或“Effect Send”等，以便于识别信号类型。

1. 重复按 DISPLAY ACCESS [PATCH] 按钮，直到出现 Patch | Out Name 页面。

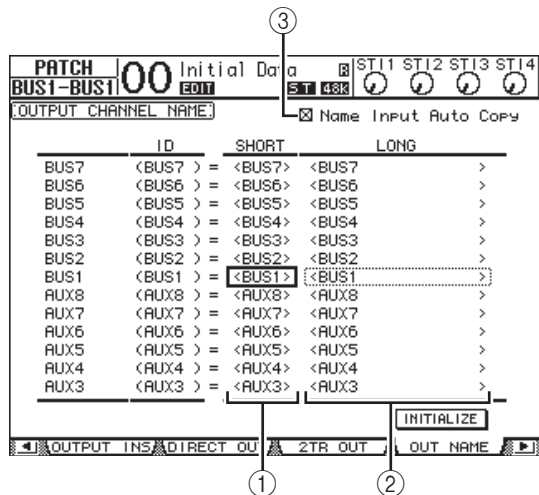

您可以在中间栏 (①) 中指定短名，在右栏 (②) 中指定长名（全名）。

勾选 Name Input Auto Copy 复选框 (③) 时，新输入长名的前 4 个字符将自动复制到缩略名。另一方面，新输入的缩略名也会自动添加在长名的前面。

将光标移动到 INITIALIZE 按钮，再按 [ENTER]，可以使所有母线名称恢复为各自的默认名称。

2. 将光标移动到要更改的名称处，然后按 [ENTER]。

将出现 Title Edit 窗口，可用来编辑名称。

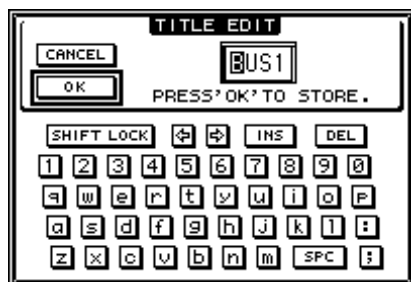

3. 编辑名称，将光标移动到 OK 按钮，然后按 [ENTER]。

现在新名称开始生效。

**小技巧：** 编辑好的名称存储在输出跳线库中。

# AUX 输出

本章将介绍如何控制 AUX 输出 1-8。

## AUX 输出 1-8

AUX 输出 1-8 部分混合从输入通道跳线到相应 AUX 发送的信号，用内置 EQ、压缩等进行处理，然后再将其引导到指定的内部效果处理器、输出接口或 I/O 卡接口。

01V96i 有 8 个 AUX 发送，可用来将信号发送到内部和外部效果处理器和监听音箱。

下图是 AUX 输出 1-8 的信号流。

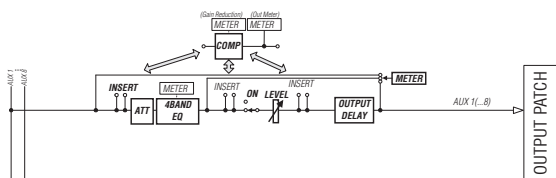

- INSERT
- ATT (衰减器)
- 4 BAND EQ (4 频段均衡器)
- COMP (压缩器)
- ON (开/关)
- LEVEL
- OUTPUT DELAY (输出延时)
- METER

这些参数与立体声输出和母线输出 1-8 相同（请参见第 29 页）。

**小技巧：**您还可以对相邻的奇偶数 AUX 发送（符合此顺序）进行配对，用于立体声 AUX 操作。

**注：**在默认设置下，AUX 输出 1-4 被跳线到 OMNI OUT 接口 1-4 以及内部效果处理器 1-4。但是您可以在 Patch | Output 页面中更改这个跳线方案。

## 用屏幕设置 AUX 输出 1-8

若要设置 AUX 输出 1-8 的参数，可以将光标移动到屏幕上的所需参数处更改数值，也可以操作上方面板上的所需按钮或控制旋钮。

本节将介绍如何用屏幕设置参数。

**小技巧：**有关如何设置插入的详细信息，请参见第 43 页“输入和输出跳线设置”。

## AUX 输出的衰减设置

若要将 AUX 输出 1-8 信号衰减，请按 [EQ] 按钮，然后按 [F4] 按钮显示 EQ | Out Att 页面。

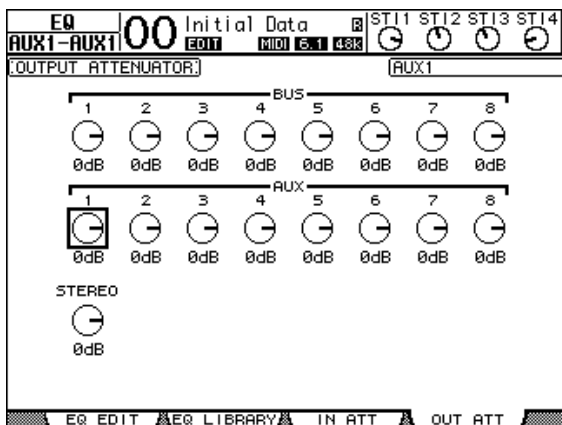

此页面上的参数（和设置步骤）与输入通道相同（请参见第 20 页）。

## AUX 输出的延时设置

若要延时 AUX 输出 1-8 的信号，重复按 DISPLAY ACCESS [ $\phi$ /INSERT/DELAY] 按钮，直到出现  $\phi$ /INS/DLY | Out Dly 页面。

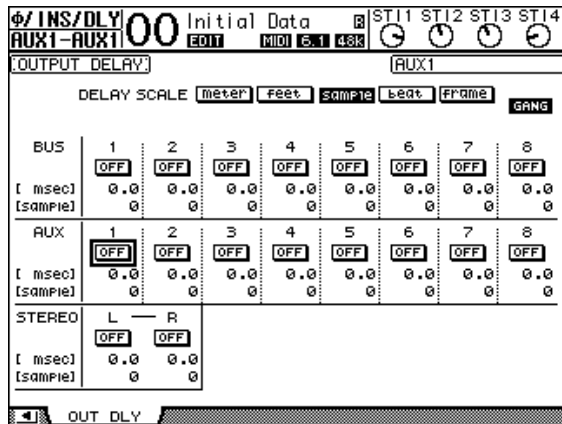

此页面上的参数（和设置步骤）与输入通道相同，只是此页面不包含 MIX/FB.GAIN 参数（请参见第 18 页）。

**小技巧：**如果 DLY 相关参数在页面上显示时按相应的 [SEL] 按钮选择了所需的 AUX 输出 (1-8)，也可以显示 Out Dly 页面。

## 压缩设置

若要设置 AUX 输出 1-8 的压缩，按 DISPLAY ACCESS [DYNAMICS] 按钮，再按 [F3] 按钮显示 Dynamics | Comp Edit 页面，然后使用相应的 [SEL] 按钮选择所需的 AUX 输出 1-8。

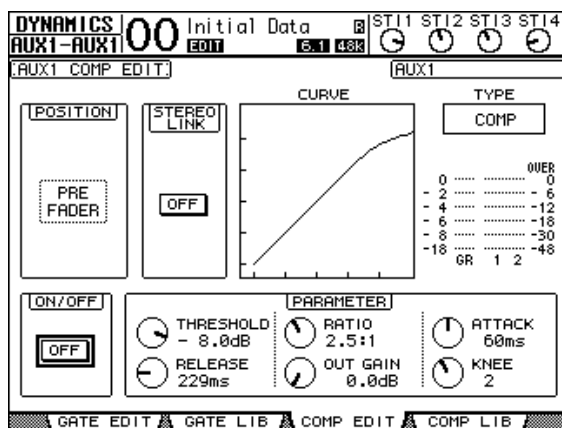

此页面上的参数（和设置步骤）与输入通道相同（请参见第 20 页）。

## EQ 设置

若要设置 AUX 输出 1-8 的 EQ，按 DISPLAY ACCESS [EQ] 按钮，再按 [F1] 按钮以显示 EQ | EQ Edit 页面，然后使用 [SEL] 按钮选择 AUX 输出 1-8。

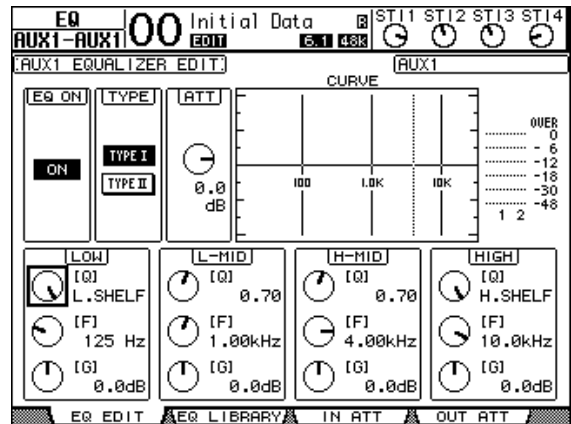

此页面上的参数（和设置步骤）与输入通道相同（请参见第 21 页）。

## 查看 AUX 输出设置

您可以在 View | Parameter 和 Fader 页面上查看和调整当前所选 AUX 输出的参数设置。

### 查看压缩和 EQ 设置

若要显示 View | Parameter 页面，请使用相应的 [SEL] 按钮选择所需 AUX 输出 (1-8)，再按 DISPLAY ACCESS [VIEW] 按钮，然后按 [F1] 按钮。

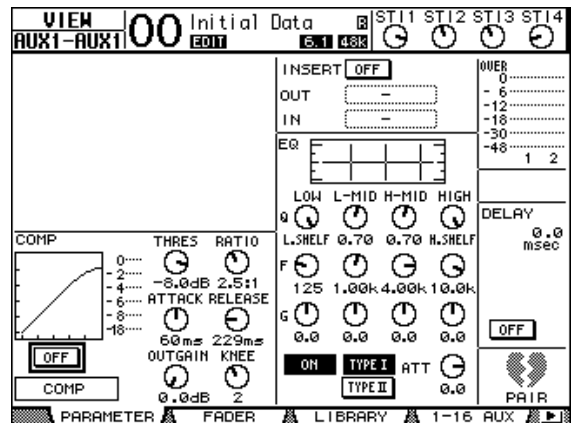

此页面上的参数（和设置步骤）与输入通道相同，只是此页面不包含门限和相位参数（请参见第 23 页）。

## ■ 查看推子和开 / 关参数

若要显示 View | Fader 页面，请使用相应的 [SEL] 按钮选择所需 AUX 输出 (1-8)，再按 DISPLAY ACCESS [VIEW] 按钮，然后按 [F2] 按钮。

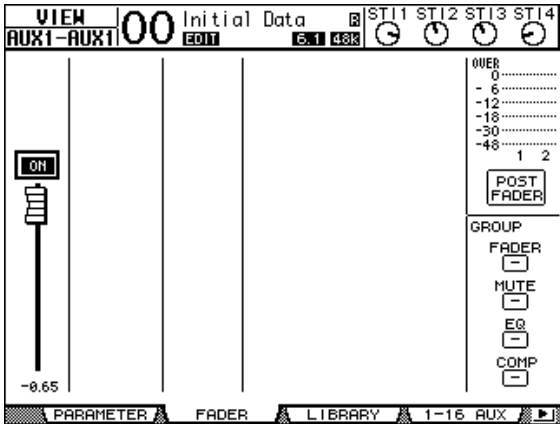

- **ON/OFF (开 / 关)**  
用此按钮打开或关闭当前所选 AUX 输出 (1-8)。与主控层相应的 [ON] (1-8) 按钮关联。
- **推子**  
用此推子设置当前所选 AUX 输出 (1-8) 的电平。与主控层相应的推子 (1-8) 链接。将推子设为 0.0 dB 时，推子旋钮高亮度显示。

## 用控制界面设置 AUX 输出 1-8

您可以使用推子、[SEL] 按钮以及上方面板上 SELECTED CHANNEL 部分的各种按钮和控制旋钮直接控制 AUX 输出 1-8 的某些参数。

### 设置电平

如要设置 Aux 输出 1-8 的电平，请在 LAYER 部分中按下 [MASTER] 按钮选择主控层，然后移动推子 1-8。这时您可以用对应的 [ON] 1-8 按钮打开或关闭 Aux 输出 1-8。

### EQ 设置

若要控制 AUX 输出 1-8 的 EQ 参数，用相应的 [SEL] 按钮或推子选择所需的 AUX 输出 (1-8)，然后使用 SELECTED CHANNEL 部分的按钮和控制旋钮。此页面上的参数（和设置步骤）与输入通道相同（请参见第 21 页）。

## 设置 AUX 发送电平

您可以调整从输入通道引导到对应 AUX 输出 (1-8) 的信号电平。

### 从屏幕设置发送电平

您可以在屏幕上查看多个通道的 AUX 发送电平并单独进行调整。

1. 按 FADER MODE [AUX 1]-[AUX 8] 按钮选择 AUX。

2. 确认 01V96i 出现 Aux | Send 页面。

该页面可调整从各输入通道跳线到步骤 1 中选定的 Aux 的信号的电平。

如果未显示 Send 页面，请反复按在第 1 步中按下的按钮直到出现 Send 页面。

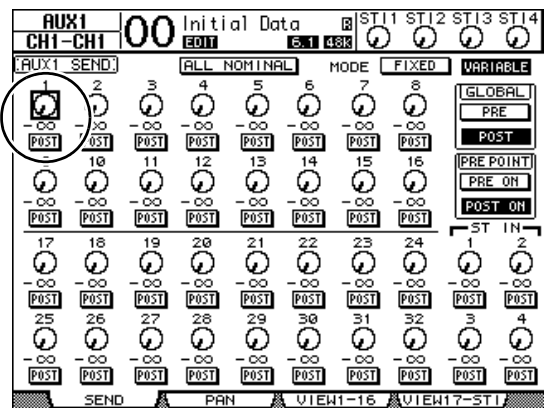

- **AUX 发送控制旋钮**

用这些控制旋钮调整输入通道的 AUX 发送电平。控制旋钮的下方将出现当前电平数值。

- **PRE/POST**

可以用这些按钮指定 AUX 信号来源点。用 PRE 按钮可以发送推子前信号，用 POST 按钮可以发送推子后信号。

- **MODE**

Aux 发送有两种决定信号如何发送的操作模式：Fixed（固定）（Aux 发送电平固定）；和 Variable（可变）（Aux 发送电平可变）。

- **GLOBAL**

可以用 GLOBAL PRE 和 POST 按钮将所选 AUX 的所有输入通道同时设为推子前或推子后。

- **PRE POINT**

PRE POINT PRE ON 和 POST ON 按钮可以让您将推子前通道设定成推子前打开 ([ON] 按钮之前) 或者推子后打开 ([ON] 按钮之后)。

**注：**在固定模式下，将出现 AUX 发送 ON/OFF 按钮而不是 AUX 发送控制旋钮、PRE/POST 按钮、GLOBAL PRE/POST 按钮和 PRE POINT PRE ON/POST ON。用这些 ON/OFF 按钮打开或关闭当前所选 AUX 发送的每个输入通道。

3. 将光标移动到当前所选 AUX 发送的 MODE 部分的 FIXED 或 VARIABLE 按钮，选择一种模式。

**固定模式**

在这种模式下，AUX 发送电平固定为标称值 (0.0 dB)。而且将出现通道的 ON/OFF 按钮而不是发送电平的控制旋钮和 PRE/POST 按钮。

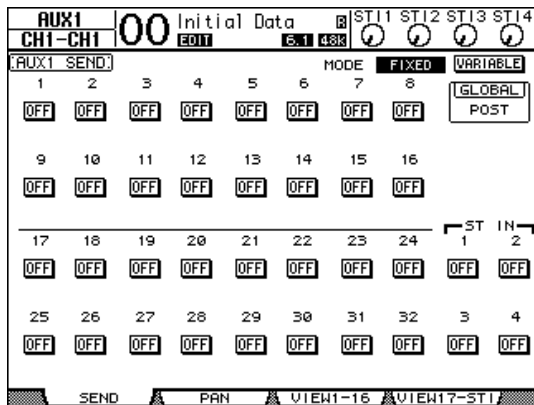

**可变模式**

在这种模式下，AUX 发送电平可变，信号源点可能位于推子前，也可能位于推子后。通道发送电平控制旋钮和 PRE/POST 按钮出现在屏幕上。

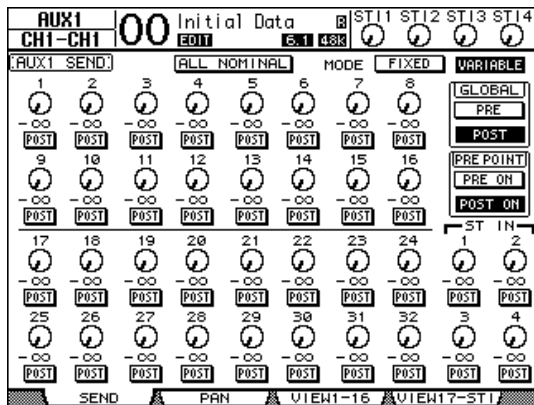

**小技巧：**您可以对 8 个 AUX 中的每一个发送单独选择可变模式或固定模式。

**注：**

- 在固定模式下，所有 ON/OFF 按钮都关闭。
- 切换到可变模式时，信号源点被设为推子后 (PRE/POST 按钮被设为 POST)，发送电平的控制旋钮被复位成 -∞。

4. 如果在步骤 3 中切换到固定模式，用 ON/OFF 按钮可打开或关闭当前选定的 AUX 发送的每个输入通道。

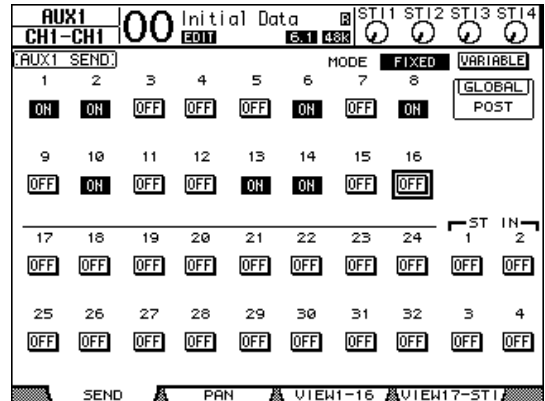

**注：**在固定模式下，成对输入通道的 AUX 开/关参数相互间不关联。

5. 如果在步骤 3 中切换到可变模式，可以用 PRE/POST 按钮和发送电平的控制旋钮调整信号源点和发送电平。

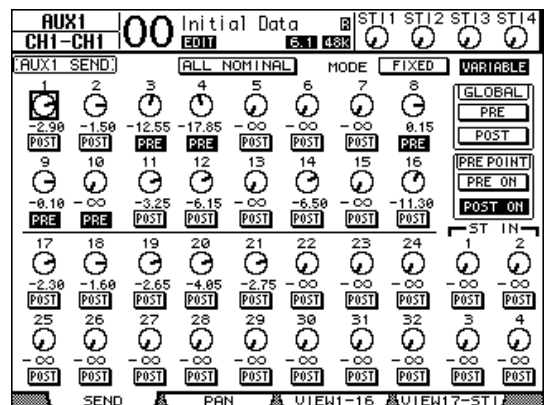

即使在可变模式下，也可以打开或关闭当前所选 AUX 发送的每个输入通道。为此，请将光标移动到所需发送电平的旋钮，然后按 [ENTER]。(已关闭通道的控制旋钮会变灰。)

**小技巧：**

- 在可变模式下，成对输入通道的 AUX 发送电平、AUX 开/关和 AUX 发送前/AUX 发送后参数相互关联。
- 可以用 GLOBAL PRE/POST 按钮将所有输入通道 (包括当前页面上未显示的通道) 同时设为推子前或推子后。

**注:**

- 切勿提高效率返回通道的 *AUX* 发送电平（被跳线到效果处理器）。
- 例如，在默认情况下，*AUX 1* 被引导到内部效果处理器 1 的输入口，*ST IN* 通道 1 的 *L* 和 *R* 被跳线到处理器的输出口。在这些情况下，如果将发送信号电平从 *ST IN* 通道 1 增大到 *AUX 1*，则信号会返回 *ST IN* 通道 1，形成信号回路，这可能损坏音箱。

## 查看多个通道的 *Aux* 发送设置

您可以查看所有 *AUX* 发送 1-8 的参数，包括设置电平和 *AUX* 发送前 /*AUX* 发送后参数。

如果希望查看所有 *AUX* 发送设置或同时调整某些引导到 *AUX*1-8 的通道的电平，此功能很方便。

### 1. 重复按 **FADER MODE [AUX 1] - [AUX 8]** 按钮之一，直到出现以下包含所需通道的页面。

• **View1-16 页面**

此页面显示输入通道 1-16 的 *AUX* 发送电平。

• **View17-STI 页面**

此页面显示输入通道 17-32 和 *ST IN* 通道 1-4 的 *AUX* 发送电平。

这些页面以矩阵形式显示来源输入通道和对应的 *AUX* 发送信号。这两个页面的参数（和设置步骤）相同。

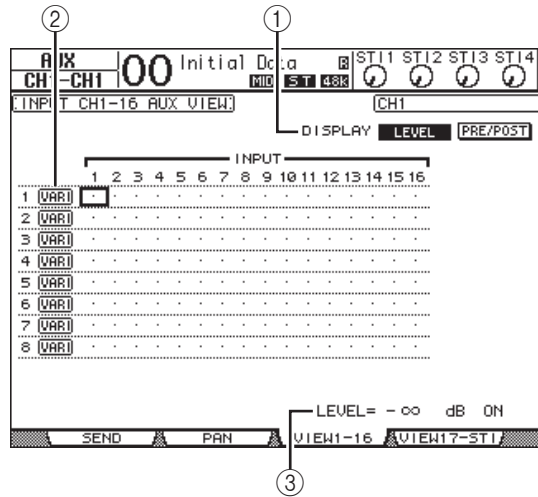

① **DISPLAY**

使用以下按钮显示所需参数。

- **LEVEL** ..... 选择 **LEVEL** 按钮可以显示引导到 *AUX*1-8 的输入通道的发送电平的条形图。
- **PRE/POST** ..... 选择 **PRE/POST** 按钮将显示引导到 *AUX*1-8 的输入通道的信号源点。

② **FIX/VARI**

这些按钮显示 *AUX* 输出 1-8 的 *AUX* 模式（固定或可变），且只能用于显示。



## ③ LEVEL

此框以 dB 显示当前用光标选定的 AUX 发送的电平。

2. 将光标移动到 **DISPLAY LEVEL** 按钮或 **PRE/POST** 按钮，然后按 **[ENTER]** 显示电平或前 / 后参数。

3. 如果在步骤 2 中选择了 **PRE/POST** 按钮，将光标移动到所需输入通道和 **AUX** 的交汇点，然后按 **[ENTER]** 按钮改变信号源点。

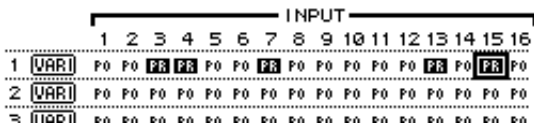

**注：**您只能在设置为可变模式的 Aux 发送前和 Aux 发送后之间进行切换。设为固定模式的 AUX 发送将出现“FIX”指示灯，不能切换 AUX 发送前/AUX 发送后。

4. 如果在步骤 2 中选择了 **LEVEL** 按钮，将光标移动到所需输入通道和 **AUX** 交汇点，然后编辑发送电平，也可以打开或关闭当前选择的 **AUX** 发送。转动参数轮或按 **[INC]/[DEC]** 按钮设置发送电平，然后按 **[ENTER]** 按钮打开或关闭当前选择的 **AUX** 发送。

根据当前的 **AUX** 模式，将出现以下一种指示灯。

- 固定模式的 Aux 发送

打开的 Aux 发送会出现“FIX”标志，关闭的 Aux 发送会出现“.”标志。

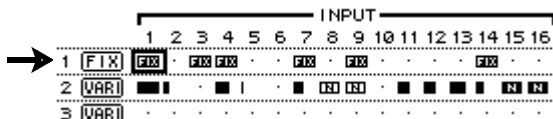

- 可变模式的 Aux 发送

当前发送电平以条形图案表示。如果电平被设为标称值 (0.0 dB)，条形图案上将出现“N”标志。关闭的 **AUX** 发送条将高亮度显示。

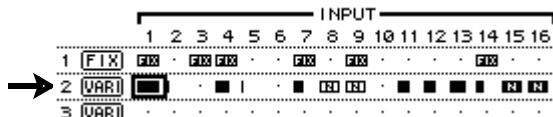

## 调整 Aux 发送的声像

您可以对相邻的奇偶数（符合此顺序）**AUX** 发送进行配对，用于立体声操作。这样可以对从输入通道到成对 **AUX** 发送的信号进行声像设置。

1. 将所需的两个 **AUX** 发送进行配对。（有关配对通道的详细信息，请参见第 33 页。）

2. 用 **FADER MODE [AUX 1]-[AUX 8]** 按钮从成对的 **AUX** 发送中选择其一。

3. 重复按在第 2 步中按下的按钮以显示出现 **Aux | Pan** 页面。

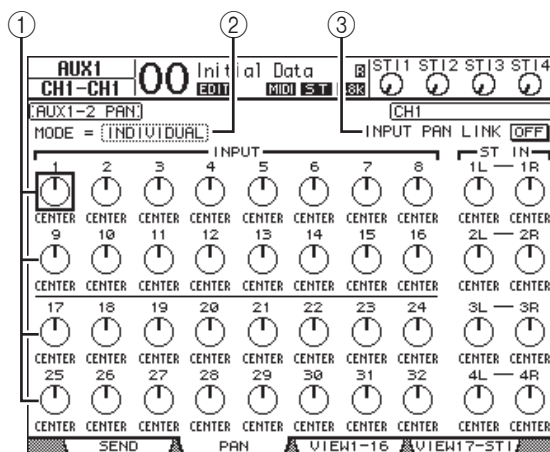

① **AUX** 声像控制旋钮

用这些控制旋钮调整从输入通道引导到成对 **AUX** 母线的信号的声像设置。

② **MODE**

**MODE** 参数可以决定如何对成对的输入通道进行声像设置。

③ **INPUT PAN LINK**

此参数打开时，**AUX** 发送信号会保持输入通道信号的声像。

4. 将光标移动到所需输入通道的 **AUX** 声像控制旋钮，然后转动参数轮设置声像值。

5. 如果需要，将光标移动到 **MODE** 参数框，再转动参数轮选择 **INDIVIDUAL**、**GANG** 或 **INV GANG**，然后按 **[ENTER]**。

如果 **INPUT PAN LINK ON/OFF** 按钮关闭，此模式设置将与 **Pan** 页面上的模式参数无关。（有关模式选项的详细信息，请参见第 22 页。）

6. 若要使输入通道的声像设置与 AUX 发送的声像设置链接相关联，请将光标移动到 INPUT PAN LINK ON/OFF 按钮，然后按 [ENTER]。

Pan 页面上的声像位置会被复制到 AUX 声像设置，使两个页面上的声像控制旋钮相互关联。

**小技巧：**

- 如果成对的 AUX 发送处于可变模式，成对输入通道的 AUX 发送电平、AUX 开 / 关和 AUX 发送前 / 发送后参数会相互关联。
- 如果成对的 AUX 发送处于固定模式，成对输入通道的 AUX 开 / 关参数没有相互关联。

## 将通道推子的位置复制到 AUX 发送

AUX 发送处于可变模式时，可以将一层的所有输入通道的推子位置复制到相应的 AUX 发送。

如果希望向乐手监听设备发送与立体声输出信号具有相同平衡设置的信号时，此功能很方便。

1. 按住复制来源层（LAYER [1-16] 或 [17-32]）的按钮。

**注：**如果在执行步骤 2 之前松开 LAYER 部分的按钮，将无法完成复制操作。

2. 按 FADER MODE [AUX 1]-[AUX 8] 按钮中的一个按钮选择所需的 AUX 发送复制目标。

将出现复制操作的确认窗口。

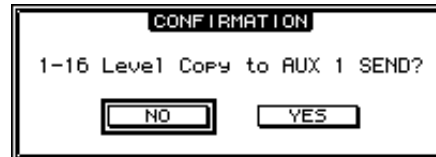

3. 若要执行复制操作，请将光标移动到 YES 按钮，然后按 [ENTER]。

若要取消复制操作，请将光标移动到 NO 按钮，然后按 [ENTER]。

**小技巧：**如果复制目标的输入通道已与另一层的垂直对应通道配对，推子位置将被复制到配对通道的 AUX 发送。

# 输入和输出跳线设置

本章将介绍如何将 01V96i 内的信号路径跳线（指定）给其输入、输出和插槽通道。

## 输入跳线设置

将 INPUT 接口 1-16、ADAT IN 接口、2TR IN DIGITAL 接口和插槽 I/O 卡的输入信号跳线设置到输入通道使用。

跳线设置示例：

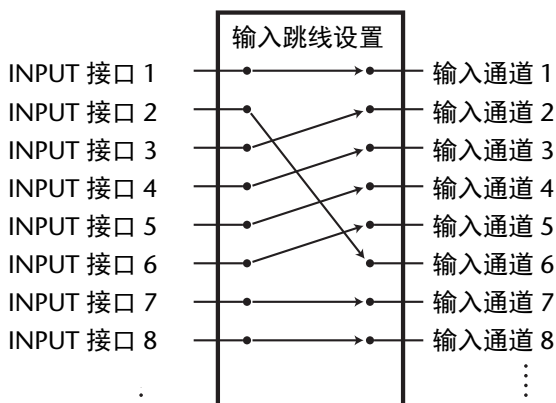

在默认情况下，输入通道按如下方式跳线：

输入通道	输入接口和插槽通道
1 - 16	INPUT 接口 1-16
17 - 24	ADAT IN 输入通道 1-8
25 - 32	插槽通道 1-8
ST IN 通道 1-4	内部效果处理器 1-4 的输出 1-2

如果需要，可以更改这些跳线设置。

## 输入跳线设置

请按照以下步骤更改输入跳线设置。

1. 重复按 DISPLAY ACCESS [PATCH] 按钮，直到出现 Patch | In Patch 页面。

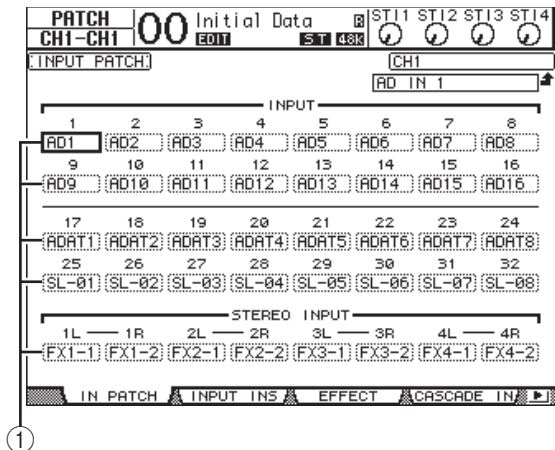

通道编号下方的参数框 (①) 中将显示当前为输入通道指定的输入、ADAT IN 通道、TO HOST USB 通道和插槽通道。参数指示器说明如下：

参数值	说明
-	未指定
AD1 - AD16	INPUT 接口 1-16
ADAT1 - ADAT8	ADAT IN 输入通道 1-8
SL-01 - SL-16	插槽通道 1-16
FX1-1 和 FX1-2	内部效果处理器 1 的输出 1 和 2
FX2-1 和 FX2-2	内部效果处理器 2 的输出 1 和 2
FX3-1 和 FX3-2	内部效果处理器 3 的输出 1 和 2
FX4-1 和 FX4-2	内部效果处理器 4 的输出 1 和 2
2TD-L 和 2TD-R	2TR DIGITAL IN (L/R)
USB1 - USB16	TO HOST USB 端口输入通道 1 - 16

2. 将光标移动到要更改的输入跳线设置参数处，然后转动参数轮或按 [INC]/[DEC] 按钮修改跳线设置。



当前所选通道的长名显示在屏幕的右上角 (①)。通道名称的下方是所选输入通道的长名 (②)。(有关更改通道名称的信息，请参见第 28 页。)

3. 按 [ENTER] 确认更改。

### 小技巧：

- 您可以将输入信号跳线设置到多个输入通道。
- 可以将输入跳线设置存储到输入跳线库。有关更多信息，请参见第 74 页“库”。

## 输出跳线设置

可以将 01V96i 的立体声输出、母线输出 1-8、AUX 输出 1-8 信号跳线到任何输出、ADAT OUT 输出通道和插槽输出通道。

跳线设置示例：

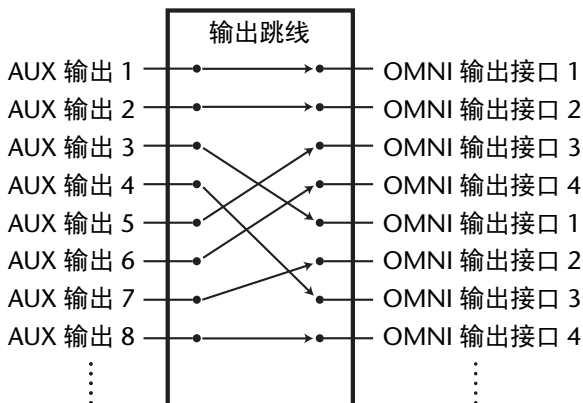

在默认情况下，以下信号路径被跳线到输出、ADAT OUT 输出通道和插槽输出通道：

输出接口和插槽通道	信号流
<b>ADAT OUT 输出通道 1-8</b>	母线输出 1-8
<b>插槽通道 1-8</b>	母线输出 1-8
<b>插槽通道 9-16</b>	母线输出 1-8
<b>OMNI OUT 接口 1-4</b>	AUX 输出 1-4
<b>2TR OUT DIGITAL (L)</b>	立体声输出 L
<b>2TR OUT DIGITAL (R)</b>	立体声输出 R

**小技巧：**

- 您可以将信号跳线设置到多个输出。
- 您可以将输出跳线设置存储到输出跳线设置库。有关更多信息，请参见第 74 页“库”。

如果需要，可以更改这些跳线设置。将信号跳线设置到输出的步骤因输出接口和插槽的不同而异。

## 将信号路径更改为 ADAT OUT 接口、插槽或 OMNI OUT 接口

按照下列步骤更改跳线到 ADAT OUT 接口、插槽中安装的选购 mini-YGDAI 卡或 OMNI OUT 接口的信号路径。

1. 重复按 DISPLAY ACCESS [PATCH] 按钮，直到出现 Patch | Out Patch 页面。

每个参数框显示当前跳线设置的信号路径。

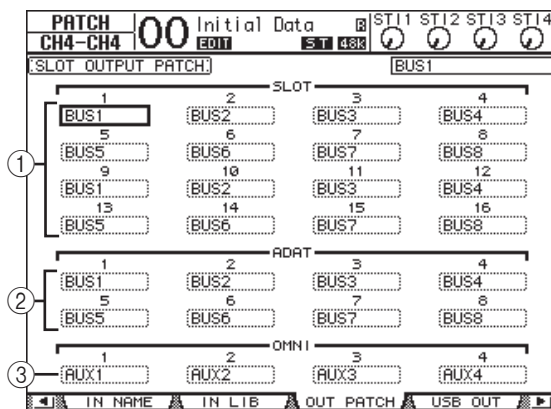

- SLOT 1-16**  
这些参数框设置插槽通道 1-16 信号的跳线。
- ADAT 1-8**  
这些参数框设置 ADAT OUT 接口输出通道 1-8 信号的跳线。
- OMNI 1-4**  
这些参数框设置 OMNI OUT 接口 1-4 信号的跳线。  
参数指示器说明如下：

参数值	说明
-	未指定
<b>BUS1-BUS8</b>	母线输出 1-8 信号
<b>AUX1-AUX8</b>	AUX 输出 1-8 信号
<b>ST L/R</b>	立体声输出信号
<b>INS CH1-INS CH32</b>	输入通道 1-32 的插入输出
<b>INS BUS1-INS BUS8</b>	母线输出 1-8 的插入输出
<b>INS AUX1-INS AUX8</b>	AUX 输出 1-8 的插入输出
<b>INS ST-L/ST-R</b>	立体声输出的插入输出
<b>CAS BUS1-BUS8</b>	母线 1-8 的级联输出
<b>CAS AUX1-AUX8</b>	AUX 母线 1-8 的级联输出
<b>CAS ST-L/ST-R</b>	立体声母线的级联输出
<b>CASSOLOL/CASSOLOR</b>	独奏母线的级联输出

2. 将光标移动到要更改的跳线设置参数处，然后转动参数轮或按 [INC]/[DEC] 按钮修改跳线设置。

### 3. 按 [ENTER] 确认更改。

**小技巧：** 您可以将输出跳线设置存储到输出跳线设置库。有关更多信息，请参见第74页“库”。

## 跳线 USB 输出

默认状态下，下列输出信号被分配到 USB OUT。

输出	信号
<b>USB OUT1-8</b>	母线输出 1-8 信号
<b>USB OUT9-16</b>	母线输出 1-8 信号

如果您想改变或修改这种跳线，请按如下方式操作。

### 1. 重复按 DISPLAY ACCESS [PATCH] 按钮，直到出现 Patch | USB OUT 页面。

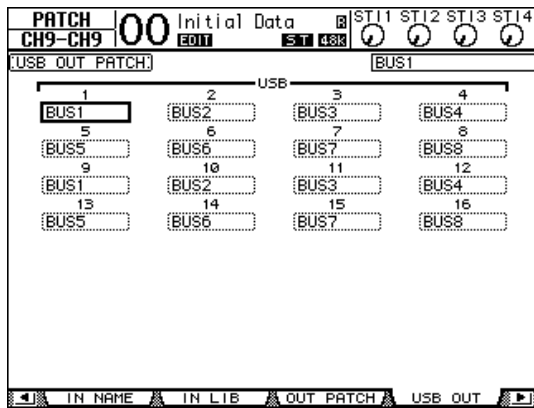

代表当前已分配信号路径的每个编号下方的参数框。这些指示器介绍如下。

参数值	说明
-	未指定
<b>BUS1 - BUS8</b>	母线输出 1-8 信号
<b>AUX1 - AUX8</b>	Aux 输出 1 - 8 信号
<b>ST L/R</b>	立体声输出信号
<b>INS CH1 - INS CH32</b>	输入通道 1-32 的插入输出
<b>INS BUS1 - INS BUS8</b>	母线输出 1-8 的插入输出
<b>INS AUX1 - INS AUX8</b>	AUX 输出 1-8 的插入输出
<b>INS ST-L/ST-R</b>	立体声输出的插入输出

### 2. 将光标移动到参数框，然后用参数轮 ( 或 [INC]/[DEC] ) 修改跳线设置。

### 3. 按 [ENTER] 确认更改。

## 跳线设置 2TR 数字输出

按照下列步骤更改跳线到 2TR OUT DIGITAL 接口的信号路径。

### 1. 重复按 DISPLAY ACCESS [PATCH] 按钮，直到出现 Patch | 2TR Out 页面。

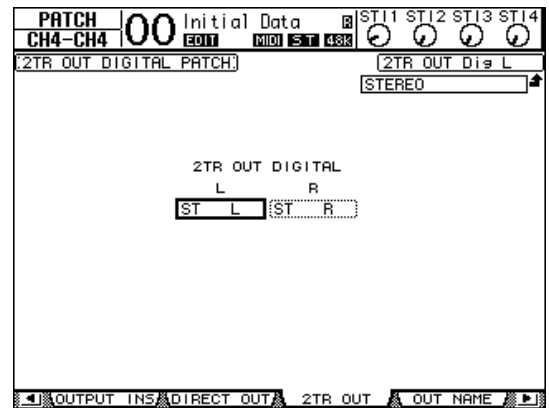

在 Out Patch 页面上指定的信号也可以在本页面上指定。

### 2. 将光标移动到要更改的跳线设置参数处，然后转动参数轮或按 [INC]/[DEC] 按钮修改跳线设置。

### 3. 按 [ENTER] 确认更改。

## 跳线设置直接输出

可以将输入通道 1-32 的信号直接跳线到任何输出或插槽输出，以及独奏输出 1-8 和立体声输出。如果希望将每个输入通道的信号录制在所连接的 DAW 的各单独音轨上，这种跳线设置功能很方便。

1. 重复按 **DISPLAY ACCESS [PATCH]** 按钮，直到出现 **Patch | Direct Out** 页面。

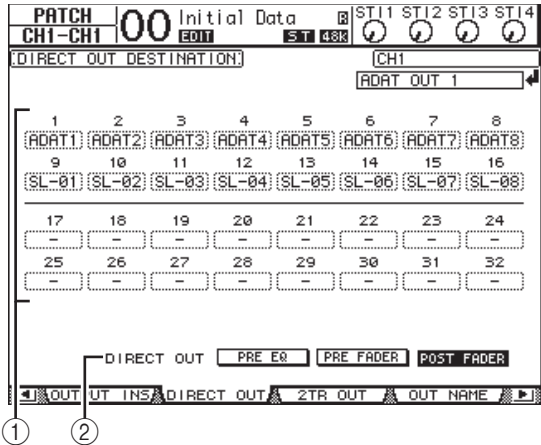

此页面上的参数说明如下：

- ① **1-32**  
这些框显示输入通道 1-32 的直接输出目标（输出、ADAT OUT 输出通道和插槽输出通道）。
- ② **DIRECT OUT**  
从以下 3 个选项中确定直接输出信号源的位置：
  - **PRE EQ**..... 紧接输入通道 EQ 之前。
  - **PRE FADER** ..... 紧接在输入通道的推子之前
  - **POST FADER** ..... 紧跟在输入通道的推子之后
2. 将光标移动到要更改的跳线设置参数（1-32）处，然后转动参数轮或按 **[INC]/[DEC]** 按钮选择目标。  
如果需要，可以用 **DIRECT OUT** 参数指定信号源的位置。
3. 按 **[ENTER]** 确认更改。

**注：**如果您选择一个已被其它的输出跳线设定使用的目标，并且打开直接输出，那么输出跳线设定将被禁用。要恢复输出跳线设定，请选择另一个直接输出目标或者关闭直接输出。

4. 重复按 **DISPLAY ACCESS [PAN/ROUTING]** 按钮，直到出现其中一个想要跳线到直接输出的页面。

- **Rout1-16** 页面..... 可以用此页面更改输入通道 1-16 的跳线。
- **Rout17-STI** 页面. 可以用此页面更改输入通道 17-32 和 ST IN 通道 1-4 的跳线。

**小技巧：**有关这些页面的详细信息，请参见第 22 页。

5. 将光标移动到想要跳线到直接输出的通道的 **D** 按钮，然后按 **[ENTER]**。

现在直接输出跳线设置开始生效，信号被跳线到被指定的输出、ADAT OUT 通道或插槽输出通道。

## 插入跳线设置

01V96i 的输入通道和输出通道（立体声输出、插入输出 1-8、AUX 输出 1-8）的插入输入和 Insert out 相互独立。可以将输入、输出、ADAT 接口通道、插槽通道以及内建效果器的输入和输出跳线到输出通道的插入输入和 out。这样可以将信号发送到外接效果器进行处理或插入内部效果。

### 单独的插入跳线设置

您可以将 01V96i 的输入、输出、ADAT 接口通道、插槽通道以及效果器的输入和输出跳线到插入输入和插入输出。该步骤同时适用于输入通道和输出通道。

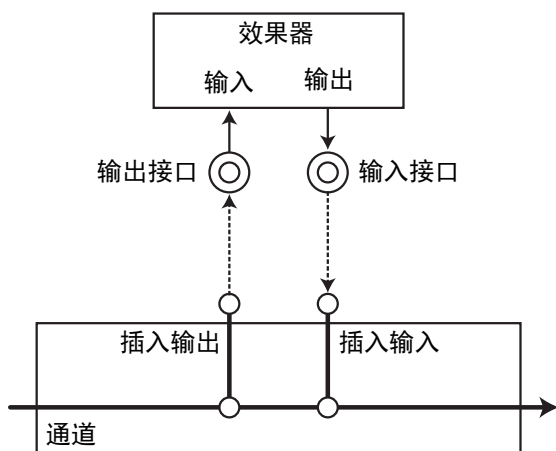

1. 按输入通道或输出通道的 [SEL] 按钮进行插入跳线设置。
2. 重复按 [ $\phi$ /INSERT/DELAY] 按钮，直到出现  $\phi$ /INS/DLY | Insert 页面。

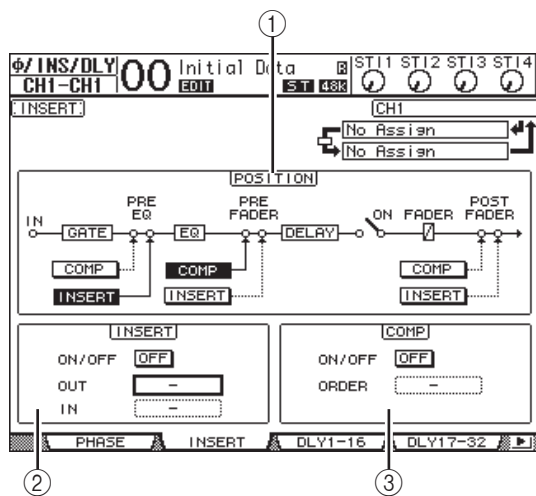

此页面包含下列参数：

#### ① POSITION

此参数确定插入跳线或压缩的插入位置。插入位置用高亮度显示的 COMP 或 INSERT 按钮指示。

#### ② 插入部分

##### • ON/OFF（开/关）

用此按钮打开 / 关闭插入功能。

##### • OUT

可以用此参数选择输出、ADAT OUT 通道、插槽输出通道或内部效果输入作为插入输出目标。

##### • IN

可以用此参数选择输入、ADAT IN 通道、插槽输入通道或内部效果输出作为插入输入来源。

#### ③ COMP 部分

##### • ON/OFF（开/关）

用此按钮打开 / 关闭压缩功能。

##### • ORDER

此参数确定插入跳线和压缩被插入到相同信号路径点时的顺序。采用“COMP → INS”设置时，信号先通过压缩，然后再到插入。采用“INS → COMP”设置时，信号先通过插入，然后再到压缩。

3. 将光标移动到 OUT 参数框，转动参数轮或按 [INC]/[DEC] 按钮选择要被跳线到插入输出的所需输出、插槽通道或内部效果输入。

参数指示器说明如下：

参数值	说明
-	未指定
ADAT 1-ADAT 8	ADAT OUT 输出通道 1-8
SL-01 - SL-16	插槽通道 1-16
OMNI1-OMNI4	OMNI OUT 接口 1 - 4
2TD-L/2TD-R	2TR OUT DIGITAL (L/R)
FX1-1/FX1-2	内部效果处理器 1 的输入 1 和 2
FX2-1/FX2-2	内部效果处理器 2 的输入 1 和 2
FX3-1/FX3-2	内部效果处理器 3 的输入 1 和 2
FX4-1/FX4-2	内部效果处理器 4 的输入 1 和 2
USB1 - USB16	TO HOST USB 端口输出通道 1 - 16

4. 按 [ENTER] 确认更改。

如果将光标移动到另一参数框或显示另一页面后再按 [ENTER] 按钮，此页面上的所有设置都将被取消。

5. 将光标移动到所需的 IN 参数框，然后转动参数轮或按 [INC]/[DEC] 按钮选择要被跳线到插入输入的输入、ADAT IN 通道或插槽输入通道。有关参数值的更多信息，请参见说明（请参见第 43 页）。
6. 按 [ENTER] 确认更改。

**小技巧：** 将光标移动到空的 OUT 或 IN 参数框，然后按 [ENTER] 按钮。将出现 Patch Select 窗口。转动参数轮或按光标按钮选择要被跳线的项目，然后按 [ENTER]。将光标移动到 YES 按钮，然后按 [ENTER]。现在所选项目被跳线。

7. 若要启用指定的插入跳线，请将光标移动到 INSERT 部分的 ON/OFF 按钮，然后按 [ENTER] 将其打开或关闭。

## 查看和更改插入输入跳线设置

您可以查看和更改被跳线到所有输入通道（或所有输出通道）插入输入的项目。如果希望了解是否有多个通道具有相同的跳线设置，可以使用此功能。

1. 若要查看输入通道的插入输入，重复按 [PATCH] 按钮，直到出现 Patch | Input Ins 页面。此页面显示输入通道 1-32 的插入输入跳线设置。

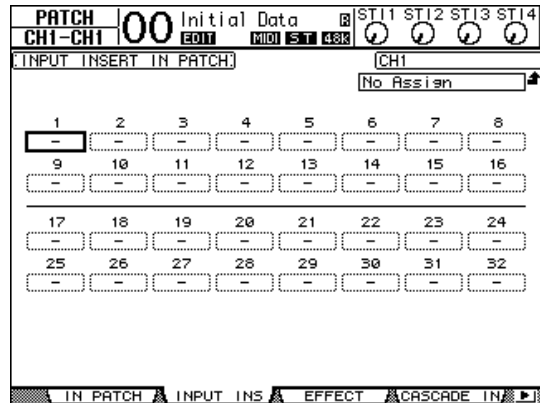

2. 将光标移动到要更改的通道跳线设置参数框，然后转动参数轮或按 [INC]/[DEC] 按钮修改跳线设置。
3. 按 [ENTER] 确认更改。
4. 若要查看输出通道的插入输入，重复按 [PATCH] 按钮，直到出现 Patch | Output Ins 页面。

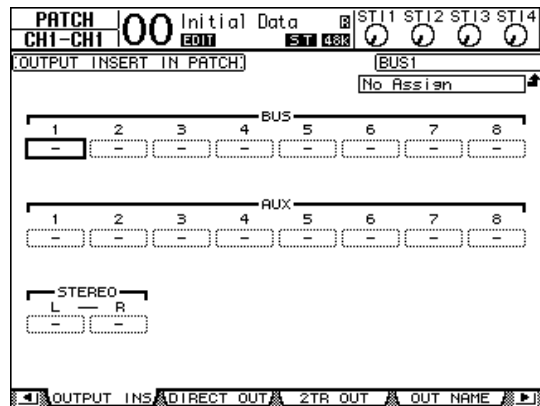

5. 将光标移动到要更改的通道跳线设置参数框，然后转动参数轮或按 [INC]/[DEC] 按钮修改跳线设置。
6. 按 [ENTER] 确认更改。



# 监听

本章将介绍如何设置监听和使用 01V96i 上的独奏功能。

## 监听

01V96i 具有可进行监听的立体声信号路径。监听信号源被跳线到 MONITOR OUT 接口 L 和 R 以及 PHONES 接口。

下图是监听信号流。

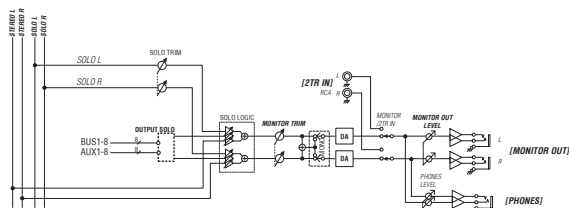

### • SOLO 母线

此专用母线可以绕过母线 1-8 和立体声母线，将独奏的输入通道引导到监听输出。

### • OUTPUT SOLO

此部分将独奏的输出通道（AUX 输出 1-8、母线输出 1-8）引导到监听输出。

**注：**不能同时独奏监听输入通道和输出通道。最后设置独奏的通道的独奏功能被启用。

### • MONITOR TRIM

本部分介绍调整数字范畴中的监听信号电平。

### • MONITOR OUT LEVEL

用上方面板上的 MONITOR [MONITOR OUT] 旋钮调整模拟电路中的监听信号电平。

### • MONITOR/2TR IN

作为监听信号，可以选择 01V96i 内部信号或 2TR IN 数字输入。

### • PHONES

监听信号也被馈送到 PHONES 插孔。您可以单独设置电平。

# 监听和独奏设置

若要进行监听和独奏设置，重复按 DISPLAY ACCESS [DIO/SETUP] 按钮，直到出现 DIO/Setup | Monitor 页面。

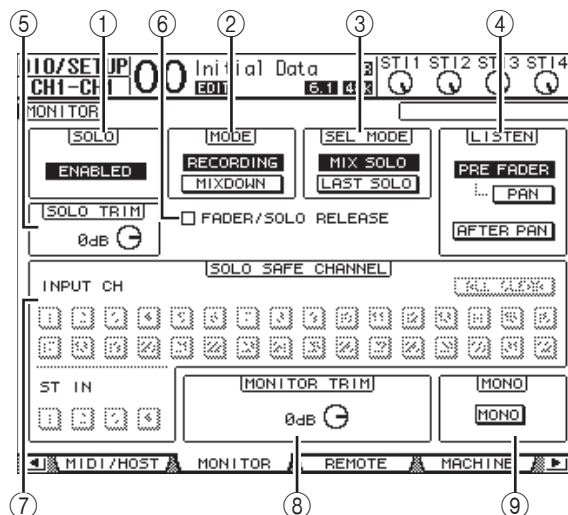

此页面包含下列参数：

### ① SOLO

此参数可以打开或关闭独奏功能。在默认情况下，该功能被设为启用。

### ② MODE

此参数可以决定独奏功能的工作方式。有两个选项。该设置只对输入通道有影响。

### • RECORDING

在录音独奏模式下，独奏输入通道的信号通过控制室输出被馈送到独奏母线和输出。其它母线（立体声母线和母线 1-8）不受此模式的影响。

### • MIXDOWN

在缩混独奏模式下，立体声输入通道的信号通过控制室输出被馈送到独奏母线和输出。启用独奏功能时，非独奏输入通道不被馈送到立体声母线。

### 小技巧：

- 如果希望在录音时监听某些输入通道，录音独奏模式很方便，因为立体声母线和母线 1-8 的信号不受影响。
- 如果希望在缩混时使非独奏输入通道静音并且将独奏输入通道的信号馈送至立体声母线，可以使用缩混独奏模式。

## ③ SEL MODE

此参数可以决定按每个通道的 [SOLO] 按钮时输入通道的独奏方式。有两个选项。

## • MIX SOLO

在混音独奏模式下，可以同时独奏任意个通道。

## • LAST SOLO

在最近一个独奏模式下，按 [SOLO] 按钮后，一次只能独奏一个通道。上次对通道启用的独奏功能将被自动取消。

## ④ LISTEN

该参数可以决定输入通道独奏信号的来源：推子前和推子后声像。当选择 Pre Fader 时，打开 Pre Fader 选项下面的 PAN 按钮，可以独奏一个带有 Pan 设置项所指定声像位置的通道，即使声源在推子之前。此参数只在录音独奏模式下起作用。

## ⑤ SOLO TRIM

可以用此参数在 -96 dB 至 +12 dB 的范围内微调独奏信号的电平。

## ⑥ FADER/SOLO RELEASE

如果勾选此复选框，可以通过提高在独奏功能打开时处于  $-\infty$  电平的通道推子，来取消通道独奏。如果推子被设成高于  $-\infty$ ，将不能取消通道独奏。这个设定在缩混独奏模式下无效，并且对输出通道不起作用。

**注：**如果您打开 FADER/SOLO RELEASE 复选框，独奏设定将被暂时取消。

## ⑦ SOLO SAFE CHANNEL

对于缩混独奏模式，可以单独配置输入通道，使这些通道在其它输入通道独奏时不被静音（独奏安全功能）。不管通道独奏功能的状态如何，SOLO SAFE CHANNEL 按钮打开的输入通道的信号始终被馈送到立体声母线。您可以按 ALL CLEAR 按钮清除所有安全独奏设置。

**小技巧：**例如，如果将内部效果器的返回信号设为独奏安全，就可以监听独奏的“被处理（或湿）”信号。

## ⑧ MONITOR TRIM

可以用此参数在 -96 dB 到 +12 dB 的范围内微调监听信号的电平。

## ⑨ MONO

用此按钮可以将监听信号切换为单通道。

## 使用监听

## 1. 把监听系统连接到 MONITOR OUT 接口。

若要通过耳机监听信号，将耳机连接到 PHONES 插孔。

## 2. 按 MONITOR 部分中的监听源选择按钮来选择监听信号源。

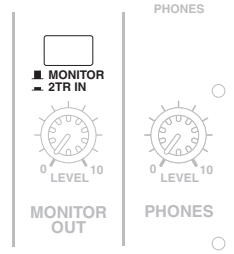

若要监听 01V96i 的内部信号，请关闭选择按钮（该按钮应处于弹起状态）。若要监听 2TR IN 接口的信号，请打开选择按钮（该按钮应按下）。

## 3. 在播放声源的同时用 MONITOR [MONITOR LEVEL] 旋钮调整监听电平。

若要通过耳机调整监听信号的电平，请转动 [PHONES LEVEL] 旋钮。

## 使用独奏功能

您可以用上方面板上的 [SOLO] 按钮独奏和监听输入通道、AUX 输出 1-8 和母线输出 1-8。

- 1. 重复按 [DIO/SETUP] 按钮，直到出现 DIO/Setup | Monitor 页面。**
- 2. 将 SOLO 参数设置为 On。**

如果需要，还可以在页面上设置其它参数。
- 3. 若要独奏和监听输入通道，按相应的 LAYER 按钮选择包含所需通道的层，然后按该通道的 [SOLO] 按钮。**

该通道的 [SOLO] 按钮指示灯和 SOLO [SOLO] 指示灯亮起。只有独奏输入通道的信号被馈送监听输出。

*小技巧：如果在 DIO/Setup | Monitor 页面上将 SEL MODE 参数设为 Mix Solo，可以同时独奏多个通道。*
- 4. 若要独奏和监听输出通道，按 LAYER [MASTER] 按钮，然后按该通道的 [SOLO] 按钮。**

不能同时独奏监听输入通道和输出通道 (AUX 输出 1-8、母线输出 1-8)。例如，如果独奏输入通道，然后又独奏输出通道，第一个独奏通道将被取消。

如果先独奏输出通道，然后又独奏输入通道，取消输入通道的独奏将激活输出通道的独奏。
- 5. 您可以按所有点亮的通道 [SOLO] 按钮来取消所有已独奏通道的独奏功能。**

按钮指示灯熄灭。也可以按 SOLO [CLEAR] 按钮来取消所有独奏通道的独奏。

# 环绕声声像

本章将介绍环绕声声像设置，该功能用来确定输入通道信号在立体声场中的声像移动方式。

## 关于环绕声声像

环绕声声像功能应用多通道播放系统，将声像放在一个二维场中，使声像相对于听音位置向前、向后、向左、向右移动。若要移动立体声声像，可以使用参数轮或 [INC]/[DEC] 按钮。

如果每个通道的声像跟随（请参见第 24 页）都被关闭，那么无论环绕声声像如何设置，都可以将信号引导到相应的母线输出。当您希望将环绕声源或环绕声效果返回指定给各种母线时，这会很方便。

如果勾选了 Prefer1 页面中的“Nominal Pan”（请参见第 109 页），将以声像被设定到极左或极右的输入通道的电平作为标称电平。如果这个复选框没有被打开，标称电平将为 +3dB。

也可以将环绕声声像设置保存在场景中。除标准的立体声模式外，01V96i 还提供以下 3 种环绕声模式：

• 3-1

此模式使用 4 个通道，包括前左、前右、前中和后。

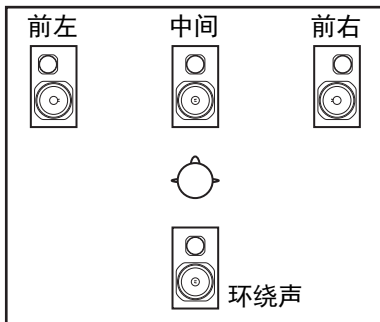

• 5.1

此模式使用 6 个通道，包括前左、前右、后左、后右、前中和超低音音箱。

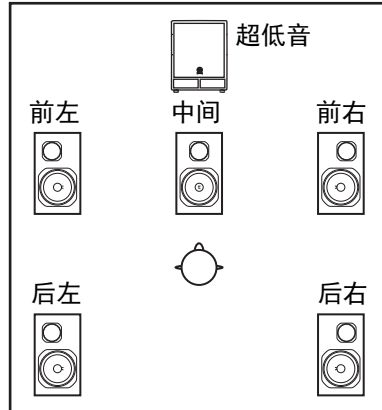

• 6.1

此模式使用 7 个通道，包括 5.1 模式的 6 个通道外加后中。

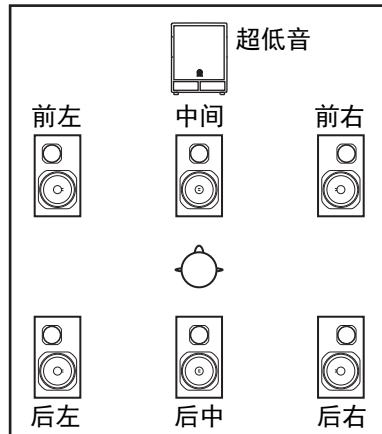

选择其中一种环绕声模式时，每个环绕声通道将被输出为在 DIO/Setup | Surr Bus 页面上指定的母线输出（请参见第 54 页）。

下表列出了在每种环绕声模式下出厂默认的环境声通道到母线输出的指定情况。

环绕声模式	BUS1	BUS2	BUS3	BUS4	BUS5	BUS6	BUS7
3-1	L	R	C	S	—	—	—
	前左	前右	中间	环绕声			
5.1	L	R	Ls	Rs	C	LFE	—
	前左	前右	后左	后右	中间	超低音	
6.1	L	R	Ls	Rs	C	Bs	LFE
	前左	前右	后左	后右	中间	后中	超低音

**小技巧：**您在设置环绕声声像时，既可设置成与标准声像无关，也可以使它们相互关联。

## 设置和选择环绕声声像模式

若要配置环绕声环境，请选择 01V96i 的 3-1、5.1 或 6.1 环绕声模式，并将多通道监听系统连接到 01V96i。

1. 重复按 DISPLAY ACCESS [PAN/ROUTING] 按钮，直到出现 Pan/Route | Surr Mode 页面。

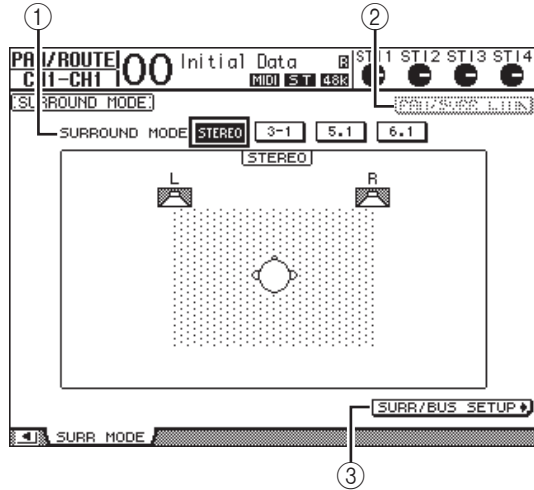

### ① SURROUND MODE

此参数可以使您用以下按钮选择环绕声模式。打开（高亮度显示）的按钮表示当前选择的环绕声模式。

- STEREO ..... 01V96i 采用标准立体声模式（默认）。
- 3-1 ..... 选择 3-1 环绕声模式。
- 5.1 ..... 选择 5.1 环绕声模式。
- 6.1 ..... 选择 6.1 环绕声模式。

### ② PAN/SURR LINK

此按钮打开时，输入通道声像与立体环绕声声像相互关联。

### ③ SURR/BUS SETUP

按此按钮将显示 Surr/Bus Setup 页面，可以在该页面上更改环绕声通道到母线输出的分配方案。

2. 将光标移动到要使用的环绕声模式按钮。

将光标移动到其中一个按钮时，将出现扬声器图标，表示标准听音位置和环绕声通道到母线输出的配置。

### • 3-1 环绕声

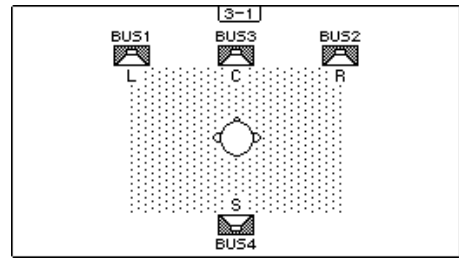

### • 5.1 环绕声

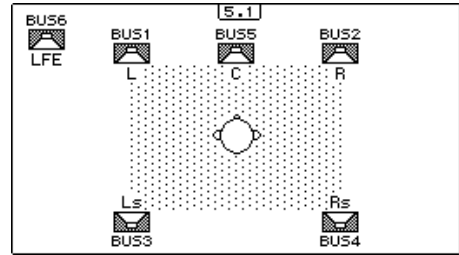

### • 6.1 环绕声

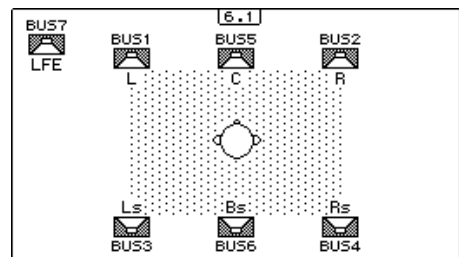

3. 按 [ENTER] 按钮。

将出现更改环绕声模式的确认窗口。

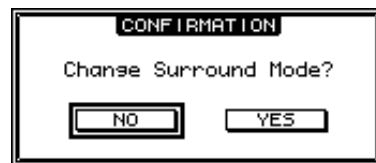

4. 将光标移动到 YES 按钮，然后按 [ENTER]。

01V96i 进入所选择的环绕声模式。

5. 若要使输入通道的声像设置与立体环绕声声像设置关联，将光标移动到 PAN/SURR LINK 按钮，然后按 [ENTER]。

PAN/SURR LINK 按钮打开时，调整输入通道的声像设置将同时更改立体环绕声声像设置，反之亦然。

6. 若要更改环绕声通道到母线输出的指定，将光标移动到 SURR/BUS SETUP 按钮，然后按 [ENTER]。

将出现 DIO/Setup | Surr Bus 页面。

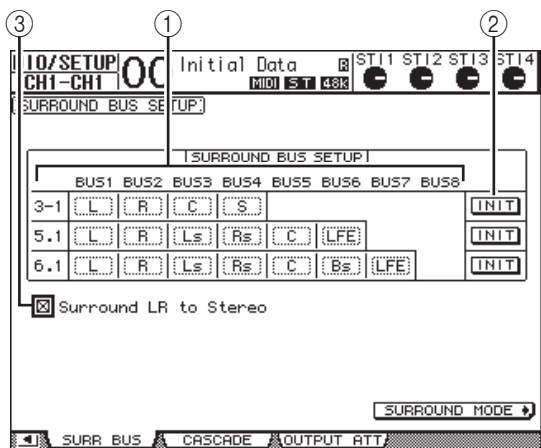

① BUS1 - BUS8

用这些参数选择在 3-1、5.1 和 6.1 环绕声模式下要被指定到母线输出的通道。

② INIT

用这些按钮使通道指定恢复为默认设置。

③ 环绕声 LR 到立体声

选择该复选框时，环绕声通道的左前和右前信号从 STEREO L/R 接口输出。

7. 若要更改指定，将光标移动到所需的母线参数，转动参数轮选择通道，然后按 [ENTER]。

通道在所选母线与被指定到所选母线的通道上次被指定到的母线之间切换。

小技巧:

- 重复按 *DISPLAY ACCESS [SETUP]* 按钮也可以显示 *Surr Bus* 页面。
- 可用的母线输出因环绕声模式的不同而异。例如，在 3-1 环绕声模式中，可以使用母线输出 1-4。在 5.1 环绕声模式中，可以使用母线输出 1-6；在 6.1 环绕声模式中，可以使用母线输出 1-7。

8. 根据所选环绕声模式或应用，将母线输出信号跳线到输出、ADAT OUT 通道或插槽输出通道。将播放设备或 MTR 连接到输出接口。

■ 环绕声声像录音

如要将环绕声声像的移动录制到 DAW，可以将对应的母线输出跳线到 TO HOST USB 端口的输出通道，然后将它们发送到 DAW 的音频轨。

以下图表即为使用 5.1 环绕声模式时将各通道信号录制到 DAW 的实例。

01V96i

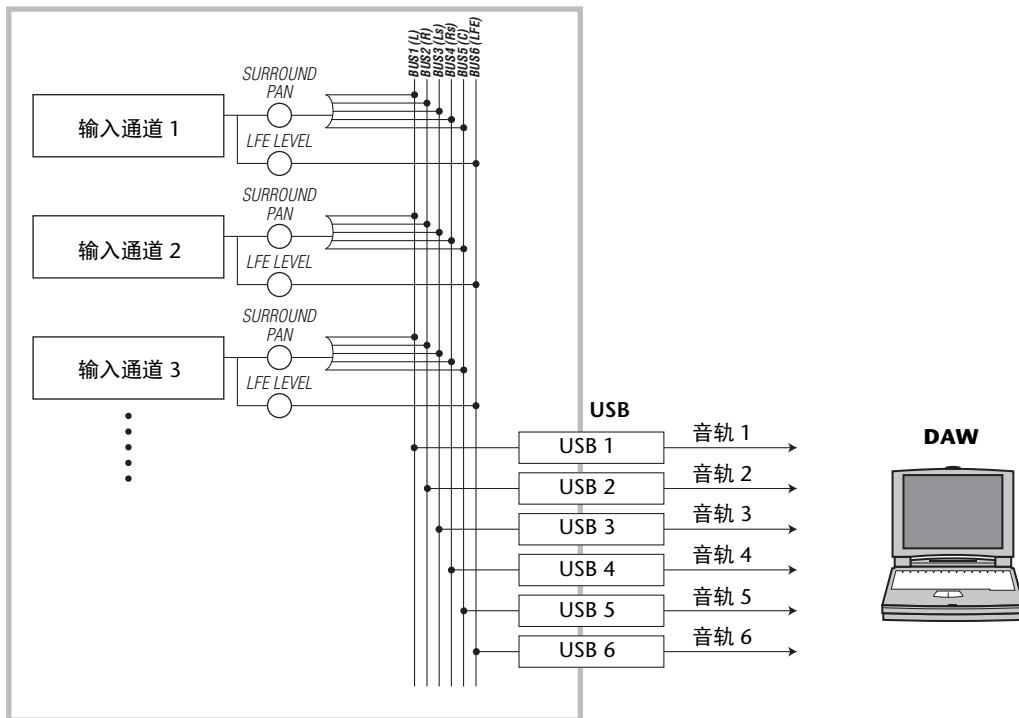

■ 环绕声声像监听

若要监听环绕声声像移动，将母线输出跳线到已连接的监听系统的模拟输出口。

下图示例中，母线输出 1/2（左前和右前通道）信号从 STEREO OUT L/R 接口输出；母线输出 3-6 信号在 5.1 环绕声模式中从 OMNI OUT 1-4 接口输出。

01V96i

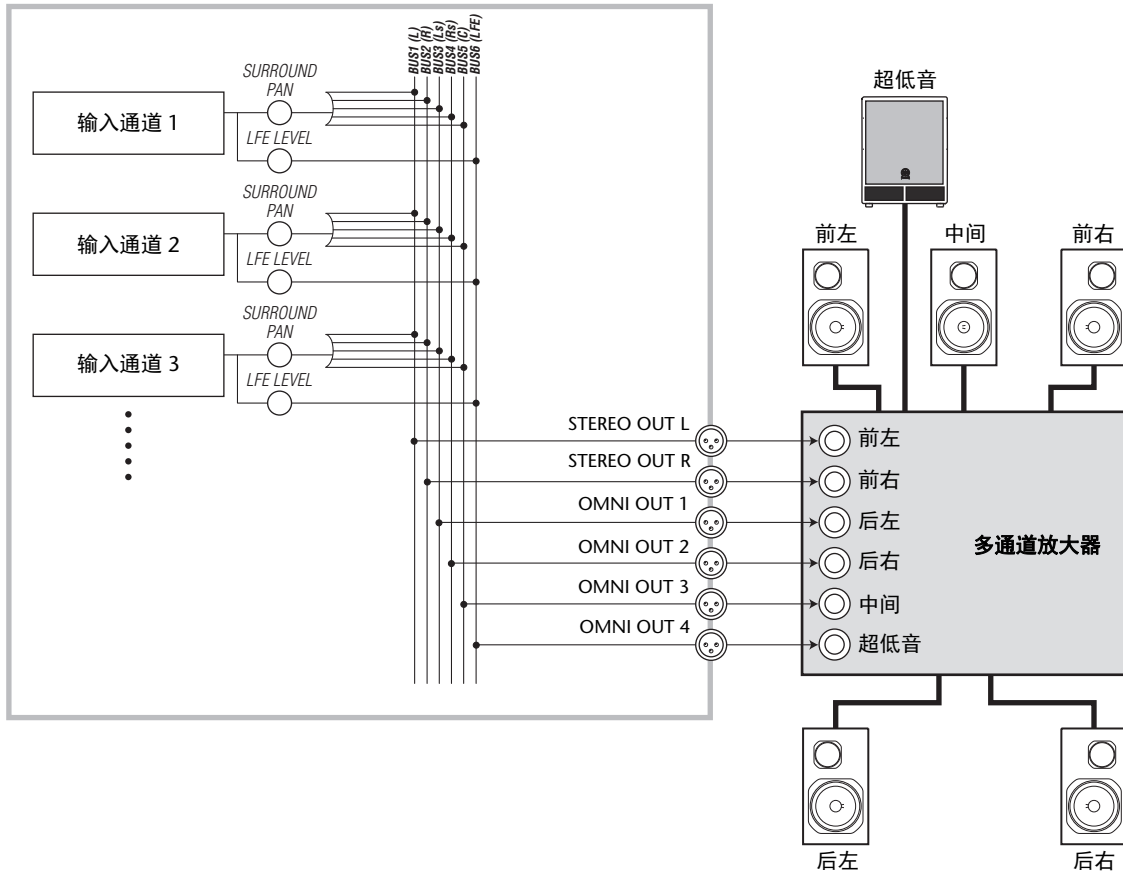

**小技巧：** 若要从 STEREO OUT L/R 接口输出环绕声通道的左前和右前信号，请在 Surr Bus 页面上打开 Surround LR to Stereo 复选框。

## 环绕声声像

您可以设置每个输入通道的环绕声声像参数。

1. 确认 01V96i 处于除立体声之外的任何一种环绕声模式下，然后按要设置环绕声声像通道的 [SEL] 按钮。

2. 重复按 **DISPLAY ACCESS [PAN/ROUTING]** 按钮，直到出现 **Pan/Route | Ch Edit** 页面。

Ch Edit 页面显示所选输入通道，及其环绕声声像设置和可用的配对通道。

以下屏幕页面是 6.1 环绕声模式下的示例。

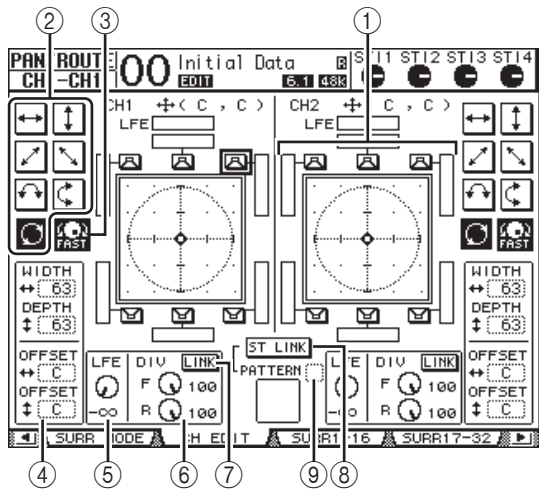

此页面上有以下参数：

### ① 环绕声声像图

此图显示二维场中的声像位置，听音位置在中间。小菱形 (◆) 表示当前环绕声声像位置。选择其图标、再按 [ENTER]，可以将当前环绕声声像位置 (◆) 直接移动到其中一个扬声器图标。

### ② 轨迹模式

这些按钮代表确定转动参数轮或按 [INC]/[DEC] 按钮时环绕声声像移动方式的 7 个轨迹模式。

### ③ FAST

打开此按钮将增大用参数轮移动声像的速度。

### ④ 轨迹模式参数

用这些参数微调环绕声声像的轨迹模式。

- **WIDTH** ↔ ..... 此参数设置所选轨迹模式的左右宽度。
- **DEPTH** ↕ ..... 此参数设置所选轨迹模式的前后宽度。

- **OFFSET** ↔ ..... 此参数调整所选轨迹模式的左右方向。
- **OFFSET** ↕ ..... 此参数调整所选轨迹模式的前后方向。

### ⑤ LFE

此参数控制旋钮设置被跳线到超低音音箱的 LFE (低频效果) 通道信号，该参数控制旋钮只在 5.1 和 6.1 环绕声模式下出现。

### ⑥ F/R

在 6.1 环绕声模式下将出现 F 和 R 参数控制旋钮。F 参数控制旋钮确定前中信号被馈送到左右通道的方式，R 参数控制旋钮确定后环绕声信号被馈送到左右环绕声通道的方式。

### ⑥ DIV

此参数控制旋钮，而非 F/R 参数控制旋钮出现在 3-1 或 5.1 环绕声模式，并确定中间信号被馈送到左、右、中间通道的方式。用 0 至 100% 之间的百分比表示。将此参数设为 100 时，中间信号只能被馈送到中间通道。将此参数设为 0 时，中间信号只能被馈送到左右通道。将此参数设为 50 时，中间信号被等量地馈送到左、右、中间通道。

### ⑦ LINK

只有在 6.1 环绕声模式下才能使用此按钮。打开此按钮时，F 和 R 控制旋钮被设为相同数值，并且相互关联。

### ⑧ ST LINK

打开此按钮将使当前页面上显示的两个输入通道的环绕声声像参数相互关联 (立体声关联功能)。不管两个通道是否成对，都可使其环绕声声像参数相互关联。

### ⑨ PATTERN

用立体声关联功能关联输入通道时，此处的 7 个可选模式确定用参数轮和 [INC]/[DEC] 按钮使关联的环绕声声像移动的方式。



3. 打开相应的轨迹模式按钮，从 7 个轨迹模式中选择一个。

可以选择以下模式：

-  ..... 声像在左右之间移动。

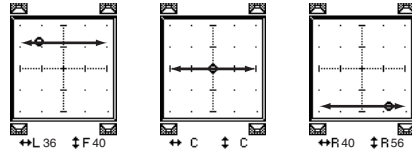

-  ..... 声像在前后之间移动。

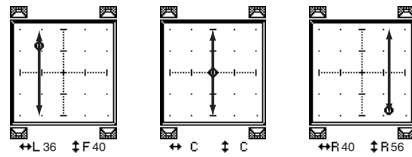

-  ..... 声像从前左移动到后右。选择此模式时，还可以用 WIDTH、DEPTH、OFFSET (↑↓) 和 OFFSET (↔) 参数微调轨迹。

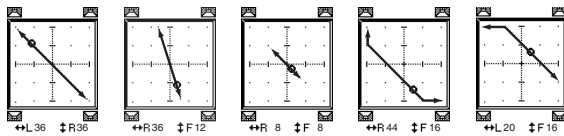

-  ..... 声像从前右移动到后左。选择此模式时，还可以用 WIDTH、DEPTH、OFFSET (↑↓) 和 OFFSET (↔) 参数微调轨迹。

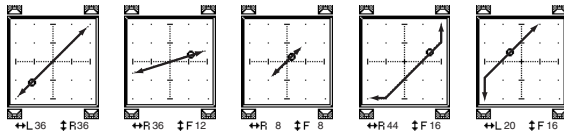

-  ..... 声像按照弧线在左右之间移动。选择此模式时，还可以用 WIDTH、DEPTH、OFFSET (↑↓) 和 OFFSET (↔) 参数微调弧线的半径和形状。

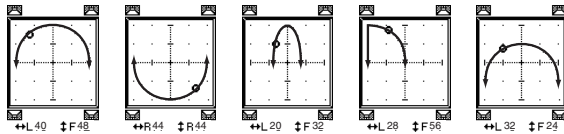

-  ..... 声像按照弧线在前后之间移动。选择此模式时，还可以用 WIDTH、DEPTH、OFFSET (↑↓) 和 OFFSET (↔) 参数微调弧线的半径和形状。

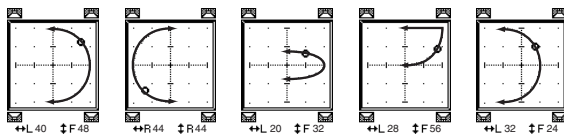

-  ..... 声像按照圆形或椭圆形移动。选择此模式时，还可以用 WIDTH、DEPTH、OFFSET (↑↓) 和 OFFSET (↔) 参数微调圆或椭圆的半径和形状。

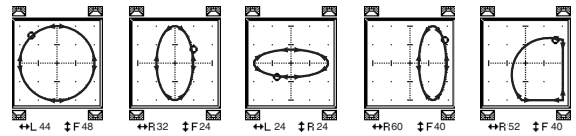

4. 如果需要，可编辑 WIDTH、DEPTH、OFFSET (↑↓) 和 OFFSET (↔) 参数值微调轨迹。







































































- 5. 若要移动声像，将光标移动到参数框以外的任何位置，然后转动参数轮。  
所选通道的声像沿着所选轨迹模式移动。

**小技巧：**也可以通过将环绕声参数指定到 MIDI 控制变更（请参见第 104 页）来调整前和后或左和右移动、外部 MIDI 设备的轨迹模式和其参数。

6. 若要使页面上显示的两个通道的环绕声声像设置相互关联，打开 ST LINK 按钮。

用 ST LINK 按钮下方的 PATTERN 参数框指定关联声像的移动方式。

下表列出了各种不同的轨迹模式与立体声关联模式组合时两个关联通道的声像移动方式。实线表示所选通道的移动轨迹，虚线表示与其关联的通道移动轨迹。

轨迹模式							
							
							
							
							
							
							
							
							

7. 若要列出多个通道的环绕声声像设置，重复按 [PAN/ROUTING] 按钮，直到出现 Pan/Route | Surr1-16、Surr17-32 或 Surr ST IN 页面。

这些页面显示并使您能编辑 16 个通道的环绕声声像设置。

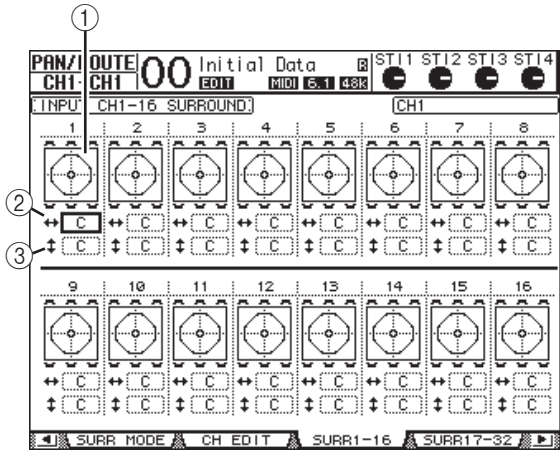

① 环绕声声像图

这些声像图显示轨迹模式和输入通道的当前声像位置。

② ↔ 参数框

可以用此参数框左右移动所选通道的环绕声声像设置。

③ ↑↓ 参数框

可以用此参数框前后移动所选通道的环绕声声像设置。

8. 若要在这些页面上移动每个通道的声像，将光标移动到所需通道，然后转动参数轮。

通道的声像设置随着轨迹模式变更。按 [ENTER] 显示当前所选通道的 CH Edit 页面。

# 通道编组和参数关联

本章将介绍如何对多个通道的推子或 [ON] 按钮进行编组并使 EQ 或压缩参数相互关联以便同时操作。

## 编组和关联

在 01V96i 上，您可以对多个输入通道（输入通道 1-32、ST IN 通道 1-4）或多个输出通道（母线输出 1-8、AUX 输出 1-8、立体声输出）的推子或 [ON] 按钮进行编组并使 EQ 或压缩参数相关联。

可以在输入通道或输出通道内对以下要素进行编组或关联。

### • 推子组

可以对输入通道或输出通道的推子（或电平控制旋钮）进行编组。有 8 个输入通道推子组和 4 个输出通道推子组。通道推子或电平控制旋钮被编组后，操作其中一个推子可以在保持相对电平差的同时控制组内其它编组推子的电平。

另外，01V96i 具有 Fader Group Master（推子组主）功能，可以让您在维持通道之间的相对电平平衡的同时，使用 Group Master 的电平控制所有编组通道的电平。

### • 静音组

可以对输入通道或输出通道的 [ON] 按钮进行编组。有 8 个输入通道静音组和 4 个输出通道静音组。通道的 [ON] 按钮被编组后，按其中任何一个按钮都可以打开或关闭组内所有通道的 [ON] 按钮。一个静音组可同时包含打开的通道和关闭的通道，按组内任何一个 [ON] 按钮都可以分别关闭或打开这些通道。

另外，01V96i 具有 Mute Group Master（静音组主）功能，可以让您使用 Master Mute 按钮静音编组通道。

### • EQ 关联

可以关联输入或输出通道的 EQ 参数。输入通道和输出通道分别有 4 个 EQ 关联。

EQ 关联中的所有通道共用相同的 EQ 参数设置。更改其中一个关联通道的 EQ 参数值时，该更改将应用到所有其它关联通道。

### • 压缩关联

可以关联输入或输出通道的压缩参数。输入通道和输出通道分别有 4 个压缩关联。

压缩关联中的所有通道共用相同的压缩参数设置。更改其中一个关联通道的压缩参数值时，该更改将应用到所有其它关联通道。

**小技巧：**由于压缩关联不具有压缩功能，ST IN 通道中并没有该项。

## 使用推子组和静音组

按照以下步骤对输入通道或输出通道的推子或 [ON] 按钮进行编组。

### 1. 重复按 DISPLAY ACCESS [PAIR/GROUP] 按钮，直到出现其中一个包含所需组和通道的页面。

#### • In Fader 页面

可以用此页面设置输入通道 1-32 和 ST IN 通道 1-4 的推子组（A-H）。

#### • Out Fader 页面

可以用此页面设置母线输出（1-8）、AUX 输出（1-8）和立体声输出的推子组（Q-T）。

#### In Fader 页面

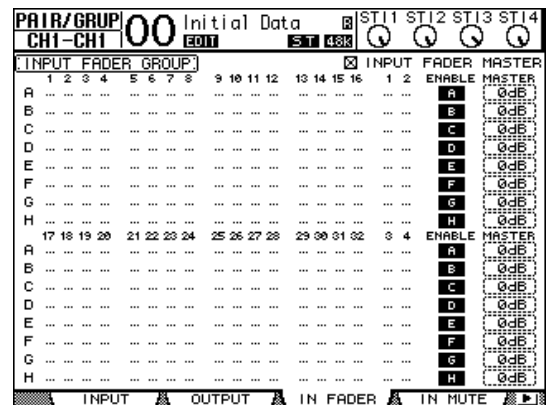

#### • In Mute 页面

可以用此页面分别设置输入通道 1-32 和 ST IN 通道 1-4 的静音组（I-P）。

• **Out Mute 页面**

可以在此页面上设置母线输出（1-8）、AUX 输出（1-8）和立体声输出的静音组（U-X）。

**In Mute 页面**

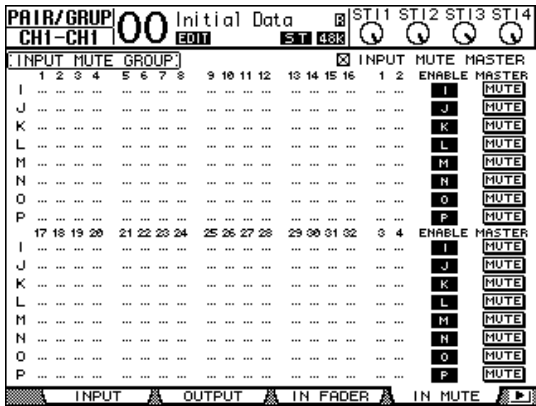

**2. 按向上 (▲) 或向下 (▼) 按钮选择一个组。**

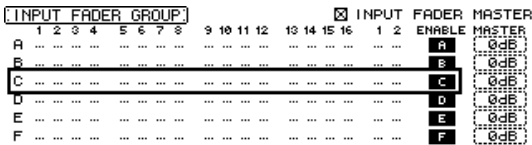

**3. 按要添加到组中的通道的 [SEL] 按钮。**

所选通道标有 “●”，该通道被添加到组中。

示例：输入通道 1-4、7、8 和 15、16 已被添加到推子组 C 中。

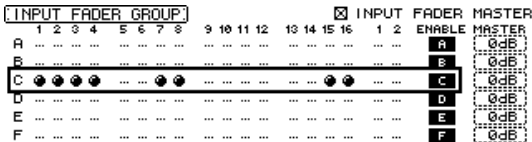

**小技巧:**

- 如果将对通道中的一个通道添加到一个组中，成对通道中的另一个通道将被自动添加到该组中。
- 您还可以通过切换层来选择另一层上的通道。

**4. 以同样的方式按要添加到组中的其它通道的 [SEL] 按钮。**

组内通道的推子的相对电平由通道被添加到组中的推子位置所决定。

组内通道的开 / 关状态由通道被添加到组中的 [ON] 开关状态所决定。

**5. 若要打开或关闭组，将相应的按钮移动到 ENABLE 栏，然后按 [ENTER]。**

组的 Enable 按钮关闭时，相应的组将被暂时取消。

**6. 若要使用推子组，请操作组内通道中的一个推子或电平控制旋钮。**

**注:**

- 如果希望在显示此页面时更改组内通道之间的相对电平平衡，请先关闭 Enable 按钮或将要更改电平的通道从组中移出。
- 如果显示其它页面，按住所需通道的 [SEL] 按钮将这些通道从组中暂时移出，然后更改电平平衡。

**7. 若要使用静音组，按组内通道中的一个 [ON] 按钮。**

组内所有通道都将切换其开 / 关状态。

**注:**

- 启用静音组时，不能打开或关闭成组通道的子集。
- 如果希望打开或关闭成组通道的子集，请先关闭 Enable 按钮，或将要打开或关闭的通道从组中移出。

## 使用推子组主控

01V96i 具有推子组主控功能，可以让您在保持通道之间相对平衡的同时，使用推子组主控电平控制所有通道的电平，与模拟调音台的 VCA 组非常类似。当这个功能被启用时，通道推子操作不会影响相应推子组中的通道电平。

1. 执行第 59 页的“使用推子组和静音组”中的步骤 5 后，用光标按钮选择 **INPUT FADER MASTER** 复选框或 **OUTPUT FADER MASTER** 复选框，然后按 **[ENTER]** 打开推子组主控功能。

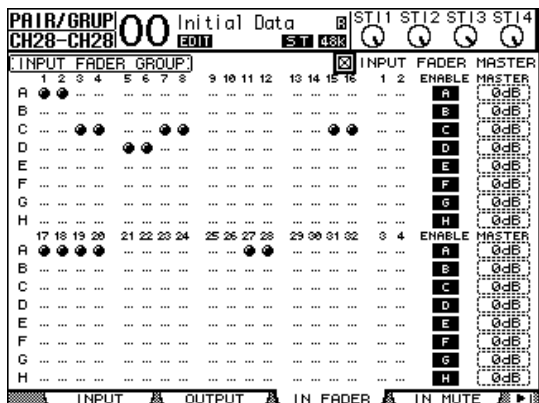

2. 勾选 **Fader Master** 复选框后，可以在 **Master** 栏内设置推子组的通道电平。

选中 **Master** 栏后，重复按 **[ENTER]** 按钮将打开、关闭推子组。

您也可以在 **In Master** 页面或者 **Out Master** 页面中进行设定，如下所示。

3. 重复按 **DISPLAY ACCESS [GROUP]** 按钮，直到出现 **Group | In Master** 或 **Group | Out Master** 页面。

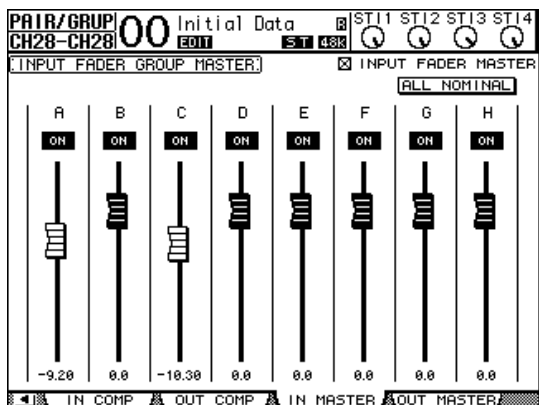

4. 用光标按钮选择参数，然后用参数轮、**[INC]/[DEC]** 按钮或 **[ENTER]** 按钮设置参数。

### • INPUT/OUTPUT FADER MASTER

选择这个复选框后，您可以设定推子组的主电平。所得通道电平等于相应的通道推子电平加上 **Group Master** 电平。

### • ALL NOMINAL

该按钮可将所有推子组的主电平重设为标称值。

### • ON/OFF (开/关)

该按钮可打开或关闭各输入推子组。这个功能类似于模拟混音控制台上的 VCA 静音。

### • 推子

用这些推子调整推子组的主电平。当将推子设定成 0.0 dB 时，推子旋钮便会被高亮度显示。按 **[ENTER]** 将当前选中的推子设定成 0.0 dB。

您也可以通过使用遥控层的 **User Assignable Layer** (用户指定层)，从下述控制界面上的控制条控制这些参数。有关用户指定层的信息，请参见第 110 页。

### • [SEL] 按钮

用这些按钮在 **In Master** 页面或 **Out Master** 页面上移动光标。

### • [SOLO] 按钮

用这些按钮打开和关闭每个推子组的独奏功能。您可以监听每个推子组中的所有通道。

### • 通道推子

可以用通道推子设置每个推子组的主电平。

## 使用静音组主控

除了连接通道 [ON] 按钮操作的静音组功能外，01V96i 还有一个 Mute Group Master (静音组主) 功能，可以让您使用 Master Mute 按钮静音成组通道，其使用方式与使用模拟混音控制台上的静音组相似。在这个功能被启用时，成组通道的 [ON] 按钮将不会被连接。

1. 执行第 59 页的“使用推子组和静音组”中的步骤 5 后，用光标按钮选择 INPUT MUTE MASTER 复选框或 OUTPUT MUTE MASTER 复选框，然后按 [ENTER] 打开静音组主控功能。

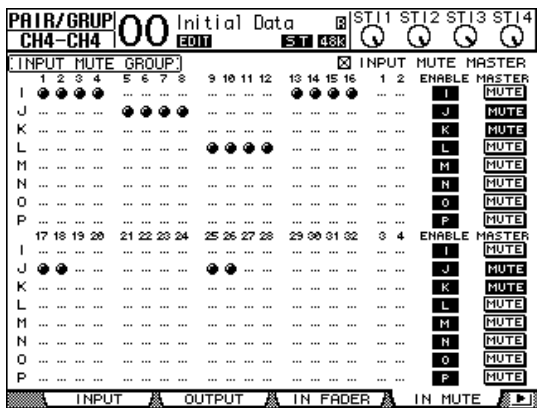

2. 勾选 Mute Master 复选框后，使用静音组的 MASTER MUTE 按钮使静音组静音或者取消静音组的静音。

如果已通过 Mute Master 功能使通道静音，通道 [ON] 按钮指示灯将闪烁。将 MASTER MUTE 按钮指定给用户自定义键按钮会很实用。

## 关联 EQ 和压缩参数

按照以下步骤对输入通道或输出通道的 EQ 或压缩参数进行关联。可以用此功能同时将多个通道的 EQ 或压缩参数设为相同的数值。

1. 重复按 DISPLAY ACCESS [PAIR/GROUP] 按钮，直到出现以下页面之一。

- In EQ 页面  
可以用此页面设置输入通道 1-32 和 ST IN 通道 1-4 的 EQ 关联 (a-d)。

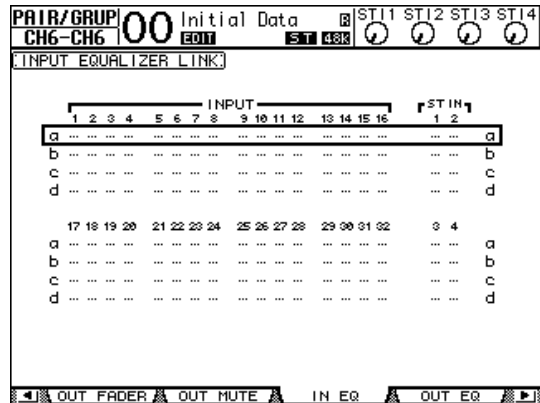

- Out EQ 页面  
可以在此页面上设置母线输出 (1-8)、AUX 输出 (1-8) 和立体声输出的 EQ 关联 (e-h)。

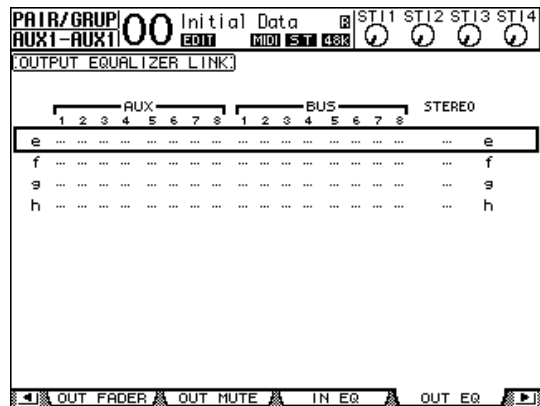

• In Comp 页面

可以在此页面上设置输入通道 1-32 的压缩关联 (i-l)。

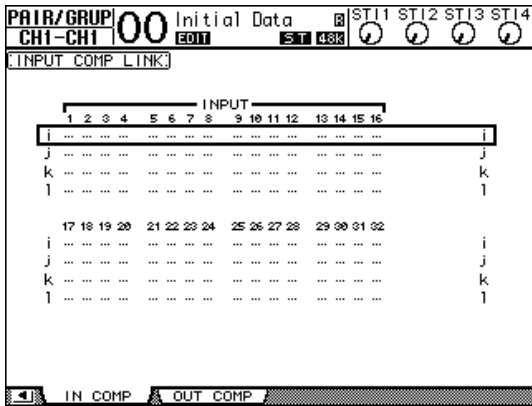

• Out Comp 页面

可以在此页面上设置母线输出 (1-8)、AUX 输出 (1-8) 和立体声输出的压缩关联 (m-p)。

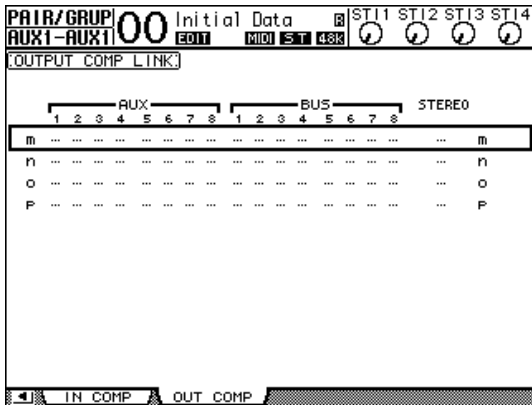

2. 按向上 (▲) 或向下 (▼) 光标按钮选择要添加通道的关联。

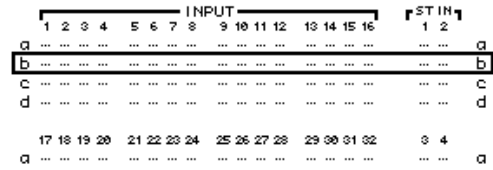

3. 按要添加到 EQ 或压缩关联的通道的 [SEL] 按钮。所选通道标有 “●”，该通道被添加到关联中。

示例：输入通道 1-4、7、8、12 和 14 已被添加到 EQ 关联 b 中。

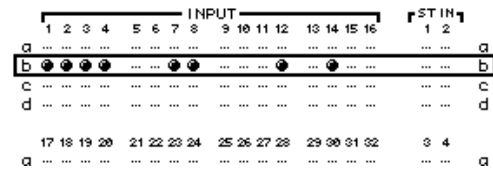

**小技巧:**

- 如果将成对通道中的一个通道添加到一个关联中，成对通道中的另一个通道将被自动添加到该关联中。
- 您还可以通过切换层来选择另一层上的通道。

4. 以同样的方式按要求添加到关联中的其它通道的 [SEL] 按钮。

被添加到关联中的第一个通道的 EQ 或压缩设置被应用到所有以后添加的通道中。

5. 所有所需通道被添加到关联后，编辑其中一个关联通道的 EQ 或压缩参数。

EQ 或压缩参数的编辑将被应用到其它关联通道中。

# 内部效果

本章将介绍如何使用 01V96i 的内部效果处理器。

## 关于内部效果

01V96i 具有 4 个内部多效果处理器。这些效果处理器提供大量的效果类型，包括混响、延时、调制效果以及专门用于环绕声的组合效果。

**注：**当 01V96i 以很高的采样频率（88.2 kHz 或 96 kHz）工作时，只有效果处理器 1 和 2 可以使用。

可以将处理器输入和输出跳线到各种源。例如，可以将效果处理器输入从 AUX 发送和输出馈送到 ST IN 通道（效果发送 / 返回）。还可以将效果处理器插入输入通道、母线输出、AUX 输出或立体声输出中。

**效果处理器 1 至 4 创建 1- 输入 /2- 输出或 2- 输入 /2- 输出效果。**

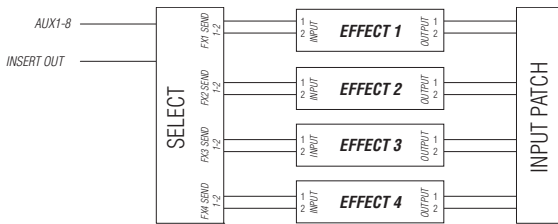

01V96i 还拥有效果库，其中包含 56 个预置程序（包括 Add-On Effects）和 72 个用户程序。

## 通过 AUX 发送使用效果处理器

可以将效果处理器输入跳线到 AUX 发送、将效果处理器输出跳线到 ST IN 通道，然后通过 AUX 发送使用效果处理器。

### 1. 调用要使用的效果程序。

有关调用效果程序的详细信息，请参见第 76 页。

### 2. 重复按 DISPLAY ACCESS [PATCH] 按钮，直到出现 Patch | Effect 页面。

可以在此页面上跳线效果处理器 1-4 的所有输入和输出。

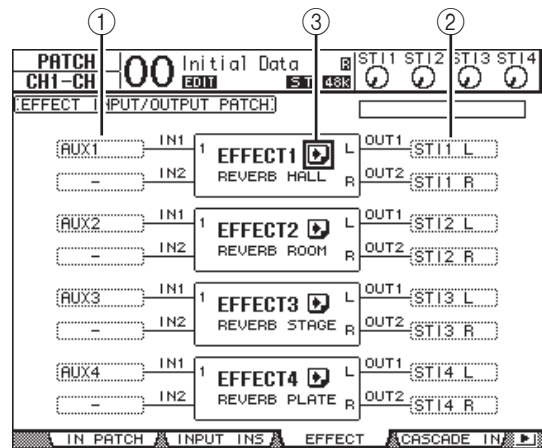

此页面包含以下参数：

- ① **IN**  
用这些参数框选择要被馈送到效果处理器的信号。
- ② **OUT**  
用这些参数框选择效果处理器信号的输出目标。
- ③ **按钮**  
用此按钮调出 FX1 Edit-FX4 Edit 页面，您可以在这些页面上调整效果参数。



3. 若要选择输入到效果处理器的信号，将光标移动到所需的 **IN** 参数框，从以下选项中选择信号，然后按 **[ENTER]**。

- ..... 未指定
- AUX1-8 ..... Aux 发送 1-8
- INS CH1-32 ..... 输入通道 1-32 的插入输出
- INS BUS1-8 ..... 母线 1-8 的插入输出
- INS AUX1-8 ..... Aux 发送 1-8 的插入输出
- INS ST-L/R ..... 立体声输出的插入输出

若要通过 AUX 发送使用内部效果处理器，请选择 AUX 1-8（在大多数情况下）。

您可以将不同的信号跳线到 2-in/2-out 输出效果程序的其它输入。

**小技巧：**

- 您可以将信号跳线到多个效果输入。
- 将光标移动到 IN 参数框，然后按 **[ENTER]** 按钮。将出现 Patch Select 窗口。可以在此窗口中快速选择输入源。

4. 若要跳线从效果处理器输出的信号，将光标移动到所需的 **OUT** 参数框，从以下选项中选择信号目标，然后按 **[ENTER]**。

- ..... 未指定
- CH1-32 ..... 输入通道 1-32
- ST IN 1L-ST IN 4R ..... ST IN 通道 1L-4R
- INS CH1-32 ..... 输入通道的插入输入
- INS BUS1-8 ..... 母线 1-8 的插入输入
- INS AUX1-8 ..... AUX1-8 的插入输入
- INS ST-L & INS ST-R ..... 立体声母线的插入输入

若要通过 AUX 发送使用内部效果处理器，请选择 CH 1-32 或 ST IN 1-4（在大多数情况下）。在此指定的通道将变成效果返回通道。

可以将不同的通道跳线到 1- 输入 /2- 输出或 2- 输入 /2- 输出效果程序的其它输出来创建立体声效果。

**小技巧：**

- 如果将 ST IN 通道选择为目标位置，可以分别跳线 L 和 R 通道信号。
- 还可以如步骤 3 所述，使用 Patch Select 窗口设置 OUT 参数框。
- 可用于每种效果的输入数，因最初调用的效果程序类型的不同而异。

**注：** 您不能选择一个通道作为多个效果信号的目标。如果选择已在另一 OUT 参数框中选择的通道，该 OUT 参数框将使其指示灯变为“-”（未指定）。

5. 调整跳线到效果处理器的 **AUX** 发送电平。

有关设置 AUX 发送的信息，请参见第 36 页的“AUX 输出”。

**注：** 切勿提高效果返回通道的 AUX 发送电平（被跳线到效果处理器的输入）。否则，信号将返回该通道，导致信号循环，并可能损坏扬声器。

**小技巧：** 用主控层推子调整最终 AUX 发送的输出电平。此时，可以在 Meter | Master 页面上查看电平。

6. 调整跳线到效果输出的输入通道的电平、声像和 EQ。

**小技巧：** 若要将通过 AUX 发送返回的效果音与原始干音混合，请将效果的 MIX BALANCE 参数设为 100%（只能输出效果音）。

## 将内部效果插入通道中

您可以将内部效果插入某些输入通道或输出通道（母线 1-8、AUX 母线 1-8、或立体声母线）。

**注：**

- 无法使用 ST IN 通道的插入输入和输出。
- 如果效果被插入通道中，将无法通过 AUX 发送使用这些效果或将其插入其它通道中。

1. 选择一个内部效果处理器（1-4），然后调用所需的程序。

2. 按要插入所选效果的输入通道或输出通道的 **[SEL]** 按钮。

**小技巧：** 重复按下 STEREO **[SEL]** 按钮可以在左右立体声母线通道之间切换。

3. 重复按下 **DISPLAY ACCESS**

**[ $\phi$  / INSERT / DELAY]** 按钮，直到出现  $\phi$  / Ins/Dly | Insert 页面。

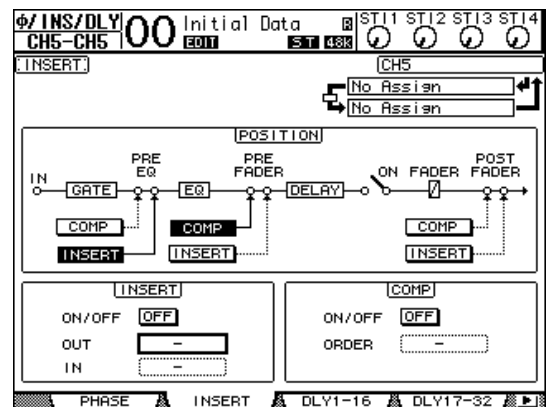

4. 用 POSITION 部分的 INSERT 按钮选择效果插入位置。
5. 将光标移动到 INSERT 部分的 OUT 参数框, 然后选择在步骤 1 中选定的效果处理器的输入。
  - FX1-1 和 FX1-2... 内部效果处理器 1 的输入 1 和 2
  - FX2-1 和 FX2-2... 内部效果处理器 2 的输入 1 和 2
  - FX3-1 和 FX3-2... 内部效果处理器 3 的输入 1 和 2
  - FX4-1 和 FX4-2... 内部效果处理器 4 的输入 1 和 2
6. 按 [ENTER] 确认设置。
7. 将光标移动到 INSERT 部分的 IN 参数框, 选择在步骤 1 中选定的效果处理器的输出, 然后按 [ENTER] 确认设置。
8. 将光标移动到 INSERT 部分的 ON/OFF 按钮, 然后按 [ENTER] 打开该按钮。  
现在效果插入被启用。

**小技巧:**

- 将效果插入通道中后, 根据用途和效果类型调整效果的 MIX BALANCE 参数。
- 将光标移动到空的 IN 或 OUT 参数框, 然后按 [ENTER] 按钮。将出现 Patch Select 窗口, 可以在此窗口中快速选择可用的信号路径。

## 编辑效果

若要编辑调入内部效果处理器 1-4 的效果程序, 请重复按 DISPLAY ACCESS [EFFECT] 按钮, 直到出现要编辑的效果处理器的 Edit 页面。

效果处理器 1-4 与以下页面对应:

- 效果处理器 1 ..... FX1 Edit 页面
- 效果处理器 2 ..... FX2 Edit 页面
- 效果处理器 3 ..... FX3 Edit 页面
- 效果处理器 4 ..... FX4 Edit 页面

这些 Edit 页面包含以下效果参数。

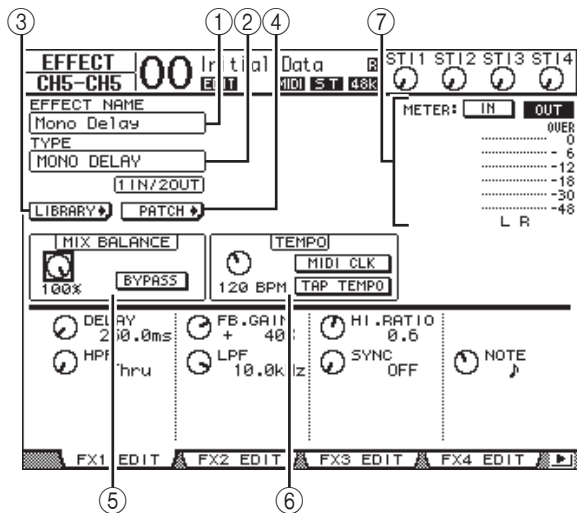

- ① **EFFECT NAME**  
此参数显示效果处理器当前使用的效果程序的名称。
- ② **TYPE**  
此参数显示效果处理器当前使用的效果程序的类型。效果程序的 I/O 配置显示在此参数的下方。
- ③ **LIBRARY** 按钮  
将光标移动到此参数, 然后按 [ENTER] 显示所选效果处理器的 Library 页面。
- ④ **PATCH** 按钮  
将光标移动到此按钮, 然后按 [ENTER] 显示 Patch | Effect 页面, 可以在此页面上将信号指定到效果处理器 1-4 的输入和输出。
- ⑤ **MIX BALANCE**  
可以用此参数旋钮设置湿信号与干信号之间的平衡。参数设为 0% 时, 只能听到干信号。设为 100% 时, 只能听到湿信号。打开 BYPASS 按钮可以旁通当前选择的效果处理器。
- ⑥ **TEMPO**  
本部分可让您设置所选效果的节拍和间隔, 并只有在选择特定效果类型时显示某些参数。用本部分左侧上的参数控制旋钮在 25BPM 和 300BPM 之间调整数值。MIDI CLK 按钮打开时, 01V96i 可根据在 MIDI IN 端口接收的 MIDI 时钟信息更新 TEMPO 数据 (BPM)。您还可以将光标移动到 TAP TEMPO 按钮并双击 [ENTER] 按钮来指

定速度。01V96i 根据在 [ENTER] 按钮上击两拍（点击）之间的时间间隔来计算速度。

**小技巧：** 如果选择冻结效果，TEMPO 部分将显示使用该效果所需的录音和播放按钮、录音数据条件和显示当前状态的进度条。

### ⑦ 电平表

这些电平表可以显示当前所选效果处理器的输入或输出电平。选择 IN 按钮或 OUT 按钮将分别显示输入电平或输出电平。

**小技巧：** 还可以在 Meter | Effect 1 - 4 页面上查看效果处理器的输入和输出电平。

将光标移动到要更改的参数处，然后转动参数轮或按 [INC]/[DEC] 按钮调整设置。您可以将编辑好的设置作为新程序存储在效果库中（请参见第 76 页）。

**注：** 您不能在此页面上更改效果类型。若要更改效果类型，请从效果库中调出使用所需效果类型的程序。

## 关于 Add-On 效果

01V96i 带有预安装的 Add-On 效果，该效果用 VCM 技术创建，能用数字处理器忠实地模仿出模拟电路的效果声。Add-On 效果将被存储在预设 #45 和随后的预设程序中，并从这些程序中调入。您也可以用户在用户程序 #57 和随后的用户程序中存储经过编辑的效果。

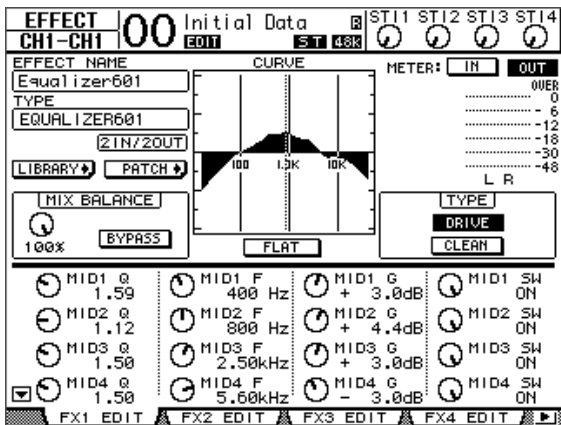

## 关于扩展

如果在插槽中安装了支持效果功能的 mini-YGDAI 卡，除了内部效果处理器以外，您还可以使用扩展效果。

您可以将母线信号或通道插入输出跳线到扩展输入。也可以将扩展输出跳线到输入通道或通道的插入输入。

若要使用扩展效果，重复按 [EFFECT] 按钮，直到出现 Effect | P-In Edit 页面。

有关使用扩展效果的详细信息，请参见扩展卡附带的用户说明书。

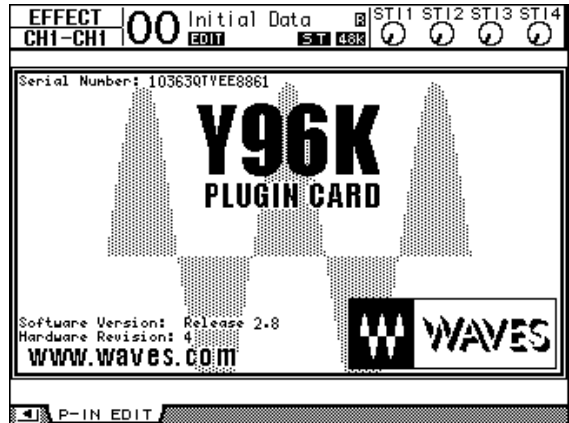

# 场景记忆

本章将介绍存储 01V96i 混音和效果设置的场景记忆。

## 关于场景记忆

场景记忆使您能将 01V96i 通道混音设置和内建效果器设置作为“场景”存在一个特殊的存储区域中。共有 99 个场景记忆，可以用屏幕页面或上方面板的控制旋钮调用任何场景。

### 小技巧:

- 您还可以从外接 MIDI 设备发送 Program Change 信息来调用场景（请参见第 103 页）。
- 您可以用 MIDI 批量转储功能将场景记忆备份在外接 MIDI 设备中（请参见第 107 页）。

## 用场景存储哪些内容?

可以用场景存储以下参数设置:

场景	参数
混音参数	所有通道推子（和电平控制旋钮）
	通道到 AUX 输出 1-8 的发送电平
	AUX 输出 1-8 和母线输出 1-8 的电平
	所有通道的 [ON] 按钮设置
	所有通道的相位设置
	所有通道的衰减器设置
	所有通道延时设置（不包括 ST IN 通道）
	所有通道压缩设置（不包括 ST IN 通道）
	输入通道门限设置（不包括 ST IN 通道）
	所有通道的 EQ 设置
	所有通道的声像设置
	所有通道的跳线设置
	推子组、静音组、推子组主控、静音组主控、EQ 链接和压缩关联
	所有通道对设置
效果参数	为效果处理器 1-4 及其参数设置调用的效果程序
遥控层	推子和 [ON] 按钮的状态（只有当遥控目标设为 USER DEFINED 时）
场景设置	场景标题和渐入时间设置
输入跳线设置	当前所选输入跳线设置库编号
输出跳线	当前所选输出跳线设置库编号

### 注:

- 场景能拍摄存储时使用的输入和输出跳线设置库编号的快照，但不包含当前（编辑好的）输入和输出跳线设置。
- 如果不将编辑好的输入和输出跳线设置存储到跳线设置库中，调用场景会改变当前跳线设置。

## 关于场景编号

场景记忆以 #U 或从 #00 到 #99 进行编号。您可以将场景记忆存储为 #01 - 99。调出一个场景时，场景记忆号码会出现在显示页面顶部。

场景记忆 #00 是一个特殊的只读记忆，其中包含了所有混音参数的默认设置。若要将 01V96i 上的所有混音参数恢复为初始数值或默认值，可调用场景记忆 #0。

另外，Setup | Prefer1 页面（请参见第 109 页）上的 Initial Data Nominal 复选框使您能在调用场景记忆 #0 时指定将输入通道的推子设为 0 dB 或  $-\infty$  dB。

场景记忆“Ud”是一个特殊的只读记忆，它包含紧接在您最后调用或存储的场景前的有效混音设置。若要撤销或恢复场景记忆的调用和存储操作，请调用场景记忆 #U。

如果在调用场景后调整参数，将出现编辑指示灯（屏幕上方的“EDIT”），表示混音设置不再与最后调用的场景一致。01V96i 关闭时，编辑缓存（存储当前混音设置的位置）的内容仍被保留。当您打开电源时，可以使 01V96i 恢复所编辑的混音设置。

所调用的场景记忆 #2 的内容与 01V96i 上的当前设置一致，编辑指示灯始终关闭。

显示屏

02 My scene

编辑标志

所调用的场景记忆 #2 的参数已被编辑。因此，编辑标志出现，表示 01V96i 的当前设置与场景记忆 #2 不一致。

## 存储和调用场景

可以按上方面板的按钮或使用屏幕上的专用场景记忆页面来存储和调用场景。

### 注:

- 存储场景时，确认不想存储的编辑缓存中没有任何设置。确认没有无意识地调整任何设置，尤其是推子。
- 如果无法确认编辑缓存的内容，请调用最后一个场景，进行所需要的调整，然后再存储该场景。您可能希望将当前场景存储到不用的场景记忆中以防万一。

## 使用 SCENE MEMORY 按钮存储和调用场景

可以使用 SCENE MEMORY 按钮存储和调用场景。

1. 将 01V96i 的混音参数调整到能存为场景的状态。
2. 按 SCENE MEMORY 的向上 [▲] 或向下 [▼] 按钮选择场景记忆编号。  
如果选择除当前调用的场景以外的场景记忆，其编号将在屏幕上方闪烁。  
场景记忆 #U(“Ud”) 和 #0(“00”) 是特殊的只读记忆，不能在其中存储场景。另外，您不能将场景存储到有写保护的场景记忆中。

3. 按 SCENE MEMORY [STORE] 按钮。

将出现 Title Edit 窗口，可用来命名要存储的场景。

**小技巧:** 您可以在 DIO/Setup | Prefer1 页面上关闭存储确认参数来禁用此窗口（请参见第 109 页）。在这种情况下，所存储的场景名称将与最后调用的场景名称相同。

4. 编辑标题，将光标移动到 OK 按钮，然后按 [ENTER]。

Title Edit 窗口关闭，当前场景被存储到选定场景记忆中。

5. 若要调用场景，请按 SCENE MEMORY 的向上 [▲] 或向下 [▼] 按钮选择场景记忆编号，然后按 SCENE MEMORY [RECALL] 按钮。

**小技巧:** 如果在 DIO/Setup | Prefer1 页面上打开调用确认参数，在调用场景前将出现用于场景调用的场景调用确认窗口（请参见第 109 页）。

## 使用 Scene Memory 页面存储和调用场景

您可以在 Scene Memory 页面上存储、调用、写保护、删除和编辑场景的标题。

1. 将 01V96i 的混音参数调整到能存为场景的状态。
2. 重复按 DISPLAY ACCESS [SCENE] 按钮，直到出现 Scene | Scene 页面。

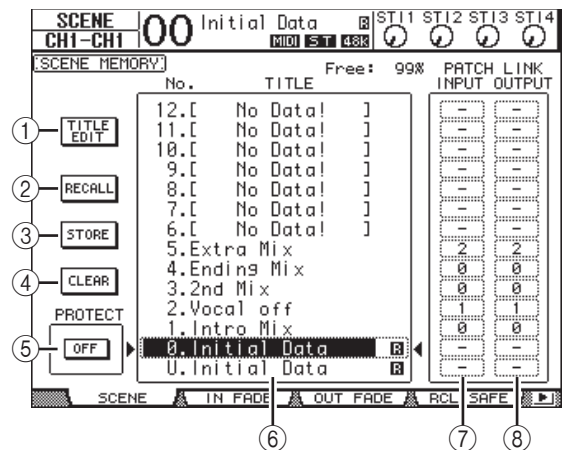

3. 转动参数轮或按 [INC]/[DEC] 按钮选择场景记忆，将光标移动到以下其中一个按钮，然后按 [ENTER]。

- ① **TITLE EDIT**  
选择此按钮显示 Title Edit 窗口，您可以在此窗口中编辑所选场景的标题。
- ② **RECALL**  
用此按钮调用所选场景记忆的内容。
- ③ **STORE**  
用此按钮将当前场景存储到所选场景记忆中。在默认情况下，存储场景前将出现确认窗口。
- ④ **CLEAR**  
用此按钮删除所选场景记忆的内容。
- ⑤ **PROTECT ON/OFF**  
用此按钮打开和关闭所选场景记忆内容的写保护。被写保护的场景记忆的标题旁将出现一个挂锁图标 (🔒)。

## ⑥ 库列表

场景记忆 01-99 列在库记忆标题列表中。所保存场景的标题在标题栏中显示。空库记忆的标题栏中将显示信息 “No Data!”。所选记忆将出现在 ▶ 和 ◀ 标记的虚线框内。

## ⑦ PATCH LINK INPUT

显示与每个场景关联的输入跳线设置库编号。存储场景时，最后调用或存储的输入跳线设置的编号将自动与该场景相关联。调用该场景时，此跳线设置库编号也被自动调用。您还可以将光标移动到参数框来更改跳线设置库编号。

## ⑧ PATCH LINK OUTPUT

显示与每个场景关联的输出跳线设置库编号。存储场景时，最后调用或存储的输出跳线设置的编号将自动与该场景相关联。调用该场景时，此跳线设置库编号也被自动调用。您还可以将光标移动到参数框来更改跳线设置库编号。

## 场景记忆的自动更新

如果勾选了 Setup | Prefer1 页面（请参见第 109 页）上的 Scene MEM Auto Update 复选框，参数编辑将自动存储在影像记忆中，可用于每个场景。称为自动更新功能。

如果启用了自动更新功能，调用场景后所做的参数编辑将被存储在场景的影像记忆中。重新调用该场景时，将交替调用原始记忆和影像记忆的内容。

因此，即使调用原始场景记忆，您也可以从影像记忆中调出编辑好的版本来恢复最后的编辑。

如果 “EDIT” 指示出现在屏幕上方，从影像记忆中所编辑的版本会被调用。



如果调用影像记忆，存储场景时将存储编辑好的版本。（然后原始记忆和影像记忆的内容将变得相同。）

## 场景渐入

您可以指定在场景调用时输入和输出通道的推子移动到各自新位置时所用的时间。这称为 Fade Time（渐入渐出时间），并且对每个通道都可以在 00.0 到 30.0 秒的范围之间进行设置（以 0.1 秒为单位）。您可以单独设定每个场景的渐入时间，也可以在全局上设定所有场景的渐入时间。

### 输入通道的渐入设置

若要设置输入通道 1-32 和 ST IN 通道 1-4 的渐入时间，重复按 DISPLAY ACCESS [SCENE] 按钮，直到出现 Scene | In Fade 页面。将光标移动到所需通道的参数框，然后转动参数轮或按 [INC]/[DEC] 按钮修改渐入时间设置。

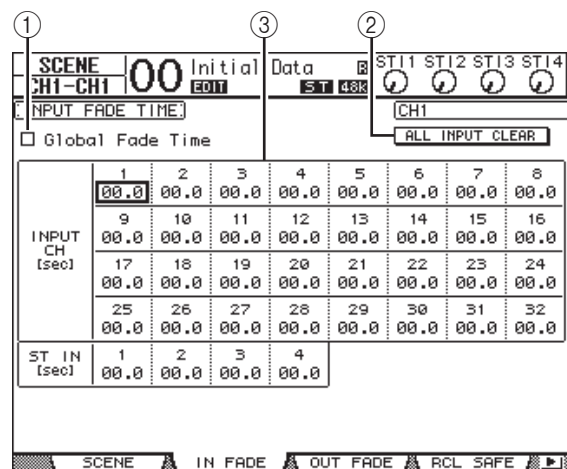

## ① 全局渐入时间

勾选此复选框时，场景用当前指定的渐入时间调用。（存储在调用场景中的渐入时间设置被暂时忽略。）此复选框设置与 Out Fade 页面同时使用。

## ② ALL INPUT CLEAR

用此按钮使页面上所有通道的渐入时间恢复为 00.0 秒。

## ③ INPUT CH1-32/ST IN 1-4

可以用这些参数在 00.0 至 30.0 秒的范围内设置每个输入通道的渐入时间。通道对中的一个通道的渐入时间设置与另一通道同时使用。

#### 小技巧:

- 如果在渐入通道时操作了推子，推子的渐入时间设置会被暂时忽略。
- 您可以双击 [ENTER] 按钮显示复制窗口，将当前所选输入通道的渐入时间设置复制到所有输入通道。如果希望同时设置所有通道的渐入时间，此功能很方便。

## 输出通道的渐入设置

若要设置输出通道（立体声输出、母线输出 1-8、AUX 输出 1-8）的渐入时间，重复按 DISPLAY ACCESS [SCENE] 按钮，直到出现 Scene | Out Fade 页面。

基本操作与 In Fade 页面上的操作相同。

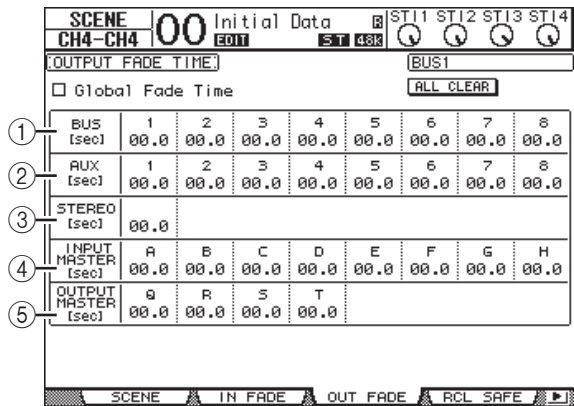

- ① **BUS1-8**  
可以用这些参数在 00.0 至 30.0 秒的范围内设置每个母线输出（1-8）的渐入时间。
- ② **AUX1-8**  
可以用这些参数设置 AUX 输出 1-8 的渐入时间。
- ③ **STEREO**  
可以用此参数设置立体声输出的渐入时间。
- ④ **INPUT MASTER A - H**  
设定输入推子组主 A - H 的渐入时间。
- ⑤ **OUTPUT MASTER Q - T**  
设定输出推子组主 Q - T 的渐入时间。

**小技巧：**您可以双击 [ENTER] 按钮，将当前所选输出通道的渐入时间设置复制到所有输出通道。

## 安全调用场景

调用场景时，所有混音参数都被相应地设置。但在有些情况下，您可以用安全调用功能保留某些通道的某些参数的当前设置。您可以单独设定每个场景的安全调入功能参数，也可以在全局上设定所有场景的安全调入功能参数。

若要设置安全调用功能，重复按 DISPLAY ACCESS [SCENE] 按钮，直到出现 Scene | Rcl Safe 页面。

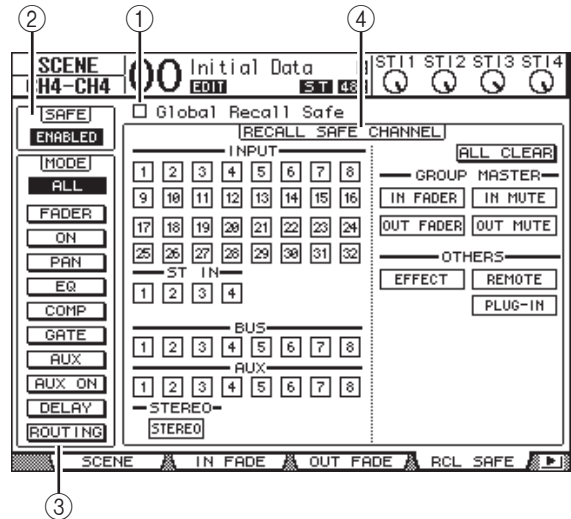

- ① **全局完全调用**  
勾选此复选框时，存储在场景记忆中的安全调用设置将被忽略，当前设置仍被保留。
- ② **SAFE**  
可以用此参数启用或禁用安全调用功能。
- ③ **MODE**  
以下 MODE 按钮确定哪些安全通道的参数始终不受场景调用的影响。MODE 按钮与以下参数相对应：
  - ALL..... 所有参数
  - FADER..... 通道推子（或电平控制旋钮）
  - ON..... 通道打开 / 关闭参数
  - PAN..... 通道声像参数、立体声输出平衡
  - EQ..... 通道 EQ 参数
  - COMP..... 通道压缩参数
  - GATE..... 通道门限参数
  - AUX..... 通道 AUX 发送电平，发送前 / 后
  - AUX ON..... AUX 发送打开 / 关闭参数
  - DELAY..... 通道延时参数
  - ROUTING..... 通道跳线参数

**小技巧：**ALL 按钮与其它按钮相互排斥。

## ④ RECALL SAFE CHANNEL 部分

可以用此部分选择哪些通道始终不受场景调用的影响，其中包括输入通道 1-32、ST IN 通道 1-4、母线输出 1-8、AUX 输出 1-8、立体声输出、内建效果、用户自定义遥控层和扩展效果。安全调用功能对按钮打开的通道和功能有效。

## 场景排序

您可以对场景记忆中的场景进行排序。

### 1. 重复按 DISPLAY ACCESS [SCENE] 按钮，直到出现 Scene | Sort 页面。

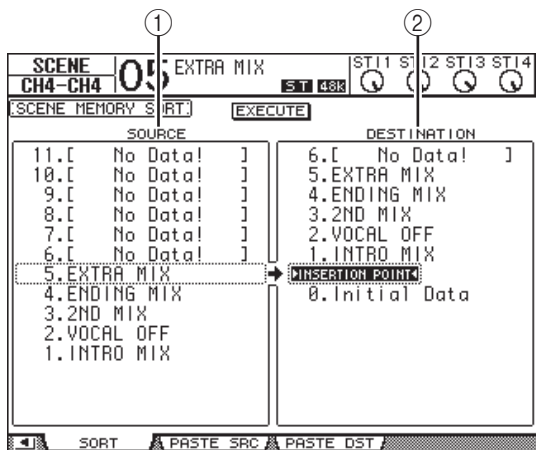

2. 将光标移动到左栏的 SOURCE 列表 (①)，然后转动参数轮或按 [INC]/[DEC] 按钮选择要移动的场景记忆。

3. 将光标移动到右栏的 DESTINATION 列表 (②)，然后转动参数轮或按 [INC]/[DEC] 按钮选择要将源场景记忆移到的位置。

4. 按 [ENTER] 将源场景记忆移动到指定目标。  
场景记忆编号被相应地更新。

## 复制和粘贴场景（全局粘贴）

可以将当前场景的任何通道或参数设定复制并粘贴到一个或多个场景中。如果您希望将当前场景中编辑好的参数设置应用到其它场景时，可以使用此功能。

### 1. 重复按 DISPLAY ACCESS [SCENE] 按钮，直到出现 Paste SRC 页面。

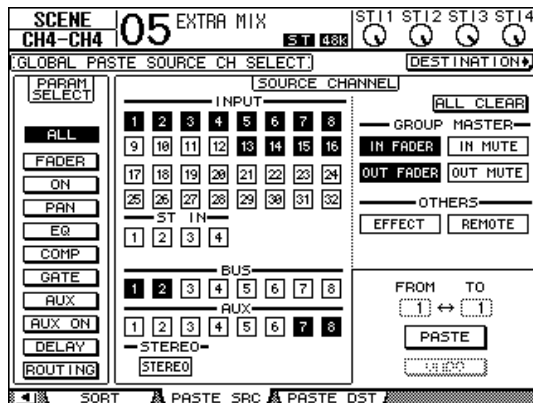

2. 使用光标按钮、[SEL] 按钮或者参数轮选择通道类别，然后使用 [ENTER] 按钮或 [INC]/[DEC] 按钮选择复制源通道。

源通道的编号将高亮度显示。

您也可以选择组主、内部效果和用户自定义遥控层作为复制源。

3. 使用光标按钮或者参数轮选择复制源参数，然后按 [ENTER] 按钮。

4. 重复按 DISPLAY ACCESS [SCENE] 按钮，直到出现 Paste DST 页面。

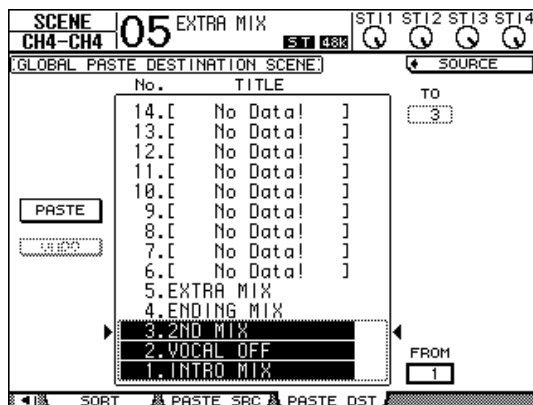



**5. 使用参数轮或 [INC]/[DEC] 按钮选择目标场景。**

在 FROM 与 TO 之间的场景（包括本数）将成为粘贴目标。一次最多可以粘贴 10 个场景。

**6. 使用光标按钮选择 PASTE 按钮，然后使用 [ENTER] 按钮粘贴设置。**

无法将设定粘贴到写保护的场景。

若要恢复粘贴操作之前存在的先前设定，请按 UNDO 按钮，然后按 [ENTER]。但是，如果场景中的参数在粘贴操作之后已被改变（例如通过保存、清除或排序场景，或者经由 MIDI Bulk Dump 接收场景数据等），那么 UNDO 功能将无法使用。还请注意，在您关闭控制台的电源之后，您将无法取消操作。

# 库

本章将介绍 01V96i 的各种库。

## 关于库

01V96i 有 7 个库，您可以用这些库存储通道、输入跳线设置、输出跳线设置、效果和其它数据。还可以从库中快速地调用这些数据以恢复先前的参数值。

01V96i 提供以下库：

- 通道库
- 输入跳线设置库
- 输出跳线设置库
- 效果库
- 门限库
- 压缩库
- EQ 资料库

### 小技巧：

- 您可以使用附带的 *Studio Manager* 软件将库数据存储在计算机硬盘中。务必备份重要数据。
- 您还可以用 MIDI 批量转储功能将库数据存储在 MIDI 数据滤波器等外接 MIDI 设备中（请参见第 107 页）。

## 库的一般操作

对于每个库来说，大多数库功能是相同的。

### 1. 使用上方面板的按钮查找所需的库页面。

查找库页面的步骤因库的不同而异。有关如何显示所需库页面的更多信息，请参见本章的后半部分。

下例假设您已经找到了输入跳线设置库页面。

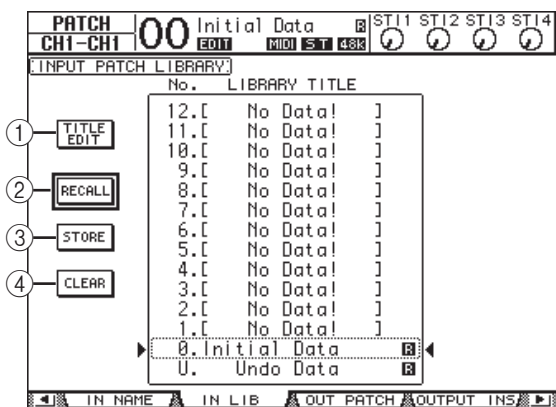

库记忆的标题列表显示在页面的中间。空库记忆的标题栏中将显示信息 “No Data!”。

只读预设记忆名称的旁边将显示 “R” 图标。您不能存储、清除或编辑这些记忆的标题。

记忆 #0 和 #U 是特殊的只读记忆。调用记忆 #0 将使参数设置恢复为初始值。调用 #U 将撤销记忆的调用和存储操作。

### 2. 转动参数轮或按 [INC]/[DEC] 按钮选择所需的记忆。

所选记忆将出现在虚线框内。

### 3. 将光标移动到以下功能按钮中的一个按钮，然后按 [ENTER]。

#### ① TITLE EDIT

用此按钮显示 Title Edit 窗口，您可以在此窗口中编辑所需记忆的标题。将光标移动到 OK 按钮，然后按 [ENTER] 确认所编辑的标题。有关输入字符的更多信息请参考使用说明书（印刷版）中的 “标题编辑窗口” 章节。

#### ② RECALL

用此按钮调用所选库记忆的内容。如果在 DIO/Setup | Prefer1 页面上打开调用确认参数，01V96i 将显示记忆调用确认窗口。

#### ③ STORE

用此按钮将设置存储到所选记忆中。存储设置之前，您可以用 Title Edit 窗口输入或编辑标题。您可以在 DIO/Setup | Prefer1 页面上关闭存储确认参数来禁用 Title Edit 窗口。如果您不使用 Edit Title 窗口，将使用名称 “New Data” 作为场景记忆的标题。

#### ④ CLEAR

用此按钮删除所选记忆的内容。按下 [ENTER] 后，01V96i 将显示确认窗口。若要执行删除操作，请将光标移动到确认窗口中的 YES 按钮，然后按 [ENTER]。

**注：**如果选择已包含设置的记忆并执行删除操作，设置将会丢失。确认您没有意外地删除重要设置。

# 使用库

## 通道库

可以用通道库存储和调用输入通道和输出通道的参数设置。该库包含两个预设记忆和 127 个用户（可读写）记忆。

您可以从通道库中只调用当前所选通道的设置。例如，您无法将输入通道 1-32 的设置调入 ST IN 通道 1-4，母线输出 1-8、AUX 输出 1-8 或立体声输出，除非可以将记忆 #0 和 #1 调入任何通道。

请按照以下步骤使用通道库。

1. 重复按 **DISPLAY ACCESS [VIEW]** 按钮，直到出现 **View | Library** 页面。

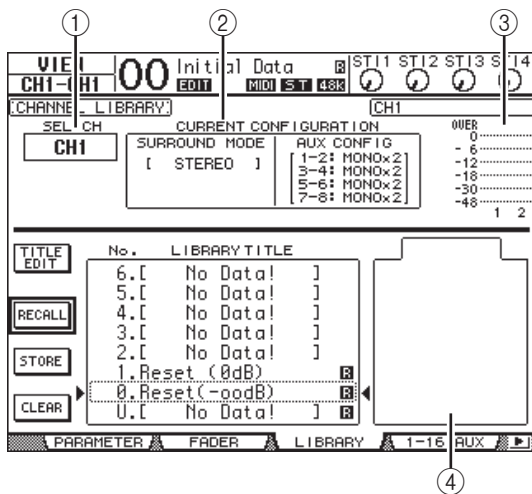

- ① **SEL CH**  
此参数显示当前所选通道。
- ② **CURRENT CONFIGURATION** 部分  
如果当前所选通道是输入通道（1-32）或 ST IN 通道（1-4），将在此处显示其环绕声模式和 AUX 配置信息。
- ③ **电平表**  
这些电平表显示当前所选通道及其配对通道的电平。
- ④ **STORED FROM**  
此参数显示其设置原来存储在所选库记忆中的通道。如果当前所选库记忆中包含输入通道 1-32 和 ST IN 通道 1-4 设置，其环绕声模式和 AUX 配对信息也同时显示在此参数的下方。

2. 用 **LAYER** 按钮选择层，然后按 **[SEL]** 按钮选择通道。

有关存储和调用功能的详细信息，请参见第 74 页的“库的一般操作”。

如果所选记忆的通道类型与目标通道的类型不一致，STORED FROM 参数旁将出现一个警告标志 (⚠) 和“CONFLICT”字样。这些警告标志表示您试图将不可调用的通道设置调入当前所选通道中。

原来存储在记忆中的环绕声模式、AUX 配对和其它非通道参数设置与目标通道不一致时，也会出现警告指示。但是，如果记忆的通道类型与目标通道一致，即使出现警告指示，您也可以调用这些设置。（对于不一致的参数设置，01V96i 将使用要调用的记忆中的设置。）

以下预设记忆可用于通道库。

No.	预设程序名称	说明
0	Reset (-∞dB)	此预设记忆可以将当前所选通道的所有参数恢复为初始数值，并将通道推子的电平设为 (-∞dB)
1	Reset (0 dB)	此预设记忆可以将当前所选通道的所有参数恢复为初始数值，并将通道推子的电平设为 0 dB（即标称电平）。

## 输入跳线设置库

可以用输入跳线设置库存储和调用所有输入跳线设置。该库包含一个预设记忆和 32 个用户（可读写）记忆。

若要访问输入跳线设置库，重复按 **DISPLAY ACCESS [PATCH]** 按钮，直到出现 **Patch | IN LIB** 页面。有关存储和调用记忆的详细信息，请参见第 74 页的“库的一般操作”。

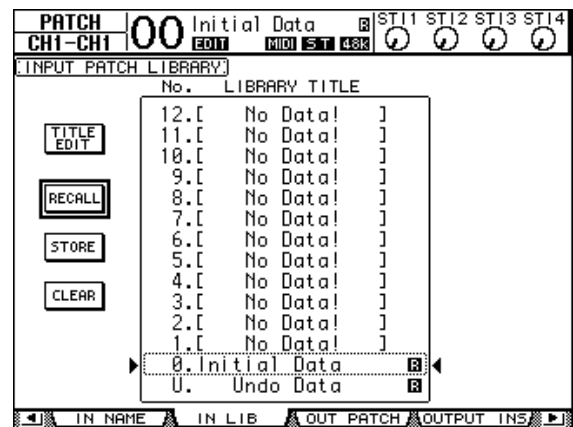

输入跳线预设记忆 #0 中包含以下设置：

输入通道 1-16	INPUT 接口 1-16
输入通道 17-24	ADAT IN 通道 1-8
输入通道 25-32	插槽通道 1-8
ST IN 通道 1-4	内部效果处理器 1-4 的输出 1 和 2

## 输出跳线库

可以用输出跳线设置库存储和调用所有输出跳线设置。该库包含一个预设记忆和 32 个用户（可读可写）记忆。

若要访问输出跳线设置库，重复按 DISPLAY ACCESS [PATCH] 按钮，直到出现 Patch | Out LIB 页面。

有关存储和调用记忆的详细信息，请参见第 74 页的“库的一般操作”。

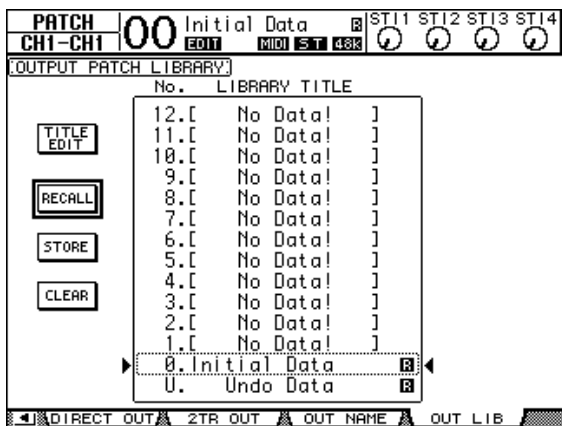

输出跳线设置预设记忆 #0 中包含以下设置：

插槽输出通道 1-8	母线输出 1-8
插槽输出通道 9-16	母线输出 1-8
ADAT OUT 通道 1-8	母线输出 1-8
OMNI OUT 接口 1 - 4	AUX 输出 1-4

## 效果库

可以用效果库存储和调用效果处理器 1-4 的程序。该库包含 56 个预设程序（包括 Add-On Effects）和 72 个用户（可读可写）程序。

**注：**效果库可以由效果器 1-4 共享，但是，只有效果处理器 1 和 2 可以调用效果 19 “HQ Pitch” 和效果 42 “Freeze”。

若要将设置存储在库中或从库中调出，必须找到相应的效果处理器页面。

若要访问效果库，重复按 DISPLAY ACCESS [EFFECT] 按钮，直到出现所需效果处理器的库页面。

每个效果处理器都有以下库页面：

- 内建效果器 1 的库 ..... FX1 Lib 页面
- 内建效果器 2 的库 ..... FX2 Lib 页面
- 内建效果器 3 的库 ..... FX3 Lib 页面
- 内建效果器 4 的库 ..... FX4 Lib 页面

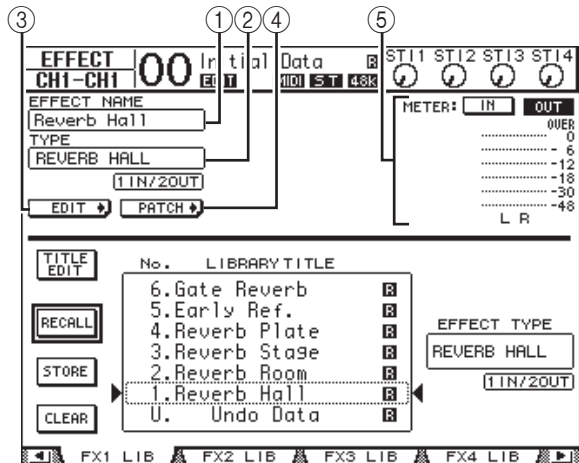

### ① EFFECT NAME

此参数显示效果处理器当前选择的效果程序的名称。

### ② TYPE

此参数显示效果处理器当前使用的效果类型。TYPE 参数下方将出现当前所用效果的输入和输出通道数。

### ③ EDIT

将光标移动到此按钮，然后按 [ENTER] 显示 Effect | FX1 Edit、FX2 Edit、FX3 Edit 或 FX4 Edit 页面以调整效果参数。

### ④ PATCH

将光标移动到此按钮，然后按 [ENTER] 显示 In Patch | Effect 页面以指定效果处理器 1-4 的输入和输出信号。

### ⑤ 电平表

这些电平表显示当前所选效果处理器的输入或输出电平。选择 IN 按钮或 OUT 按钮将分别显示输入电平或输出电平。

有关存储和调用程序的详细信息，请参见第 74 页的“库的一般操作”。

下表列出了效果库中的预设效果程序：

• 混响

No.	预设程序名称	类型	说明
1	Reverb Hall	REVERB HALL	用门限模拟音乐厅混响
2	Reverb Room	REVERB ROOM	用门限模拟房间混响
3	Reverb Stage	REVERB STAGE	用于人声的混响（使用门限）
4	Reverb Plate	REVERB PLATE	用门限模拟金属板混响
5	Early Ref.	EARLY REF.	没有后续混响的早期反射
6	Gate Reverb	GATE REVERB	用门限实现早期反射
7	Reverse Gate	REVERSE GATE	用门限实现颠倒早期反射

• 延时

No.	预设程序名称	类型	说明
8	Mono Delay	MONO DELAY	简单单通道延时
9	Stereo Delay	STEREO DELAY	简单立体声延时
10	Mod.delay	MOD.DELAY	使用调制的简单反复延时
11	Delay LCR	DELAY LCR	3 拍（左、中、右）延时
12	Echo	ECHO	带交叉左 / 右反馈的立体声延时

• 调制效果

No.	预设程序名称	类型	说明
13	Chorus	叠奏	Chorus
14	Flange	FLANGE	镶边
15	Symphonic	SYMPHONIC	Yamaha 专有的效果，可产生比普通合唱更丰富、更复杂的调制
16	Phaser	PHASER	16 段立体声移相器
17	Auto Pan	AUTO PAN	自动声像
18	TREMOLO	TREMOLO	Tremolo
19	HQ.Pitch	HQ.PITCH	单移调，产生稳定效果（可用于内部效果 1 和 2）
20	Dual Pitch	DUAL PITCH	立体声移调器
21	Rotary	ROTARY	模拟旋转扬声器
22	Ring Mod.	RING MOD.	铃声调节器
23	Mod.Filter	MOD.FILTER	调制滤波器

• 吉他效果

No.	预设程序名称	类型	说明
24	Distortion	DISTORTION	失真
25	Amp Simulate	AMP SIMULATE	模拟吉他放大器

• 动态效果

No.	预设程序名称	类型	说明
26	Dyna.Filter	DYNA.FILTER	动态可控滤波器
27	Dyna.Flange	DYNA.FLANGE	动态控制镶边
28	Dyna.Phaser	DYNA.PHASER	动态控制的移相器

## • 组合效果

No.	预设程序名称	类型	说明
29	Rev+Chorus	REV+CHORUS	混响与合唱并联
30	Rev->Chorus	REV->CHORUS	混响与合唱串联
31	Rev+Flange	REV+FLANGE	混响与镶边并联
32	Rev->Flange	REV->FLANGE	混响与镶边串联
33	Rev+Sympho.	REV+SYMPHO.	混响与交响乐并联
34	Rev->Sympho.	REV->SYMPHO.	混响与交响乐串联
35	Rev->Pan	REV->PAN	混响与自动声像串联
36	Delay+ER.	DELAY+ER.	延时与早期反射并联
37	Delay->ER.	DELAY->ER.	延时与早期反射串联
38	Delay+Rev	DELAY+REV	延时与混响并联
39	Delay->Rev	DELAY->REV	延时与混响串联
40	Dist->Delay	DIST->DELAY	失真与延时串联

## • 其它

No.	预设程序名称	类型	说明
41	Multi.Filter	MULTI.FILTER	3 段并联滤波器 (24 dB/ 八度)
42	Freeze	FREEZE	简单采样器 (可用于内部效果 1 和 2)
43	Stereo Reverb	ST REVERB	立体声混响
44	M.Band Dyna.	M.BAND DYNA.	3 频段动态处理器

## • Add-On 效果

No.	预设程序名称	类型	说明
45	Comp276	COMP276	该压缩可以模仿已成为录音棚标准的模拟压缩器的特性。
46	Comp276S	COMP276S	这是立体声型号的 Comp276。
47	Comp260	COMP260	该压缩模仿已成为现场扩声标准的 70 年代中期压缩器 / 限幅器的特性。
48	Comp260S	COMP260S	这是立体声型号的 Comp260。
49	Equalizer601	EQUALIZER601	该 EQ 模仿 1970 年代的模拟均衡器的特性。
50	OpenDeck	OPENDECK	这是一种模仿开盘磁带机产生的磁带压缩效果的母带效果。
51	REV-X Hall	REV-X HALL	REV-X 混响可提供一种高密度、丰富的混响音质，还带有平滑的衰减，并加强了原始声的宽度和深度。 有 3 种可用：Hall (大厅)、Room (房间)、Plate (金属板)
52	REV-X Room	REV-X ROOM	
53	REV-X Plate	REV-X PLATE	
54	Max100	MAX100	该效果模仿尽在 70 年代后半期生产的 vintage 相位器效果。
55	Vintage Phaser	VNTG PHASER	本身不限于模仿的任何流行的效果器型号，该相位器在创建相位效果声方面提供了极大的自由度。
56	Dual Phaser	DUAL PHASER	这种相位器可以模仿 1970 年代中期出产的 vintage 效果。

## 门限库

可以用门限库存储和调用输入通道的门限设置。该库包含 4 个预设记忆和 124 个用户（可读可写）记忆。

请按照以下步骤使用门限库。

1. 按 **DISPLAY ACCESS [DYNAMICS]** 按钮，然后按 **[F2]** 按钮。  
将出现 Dynamics | Gate Lib 页面。

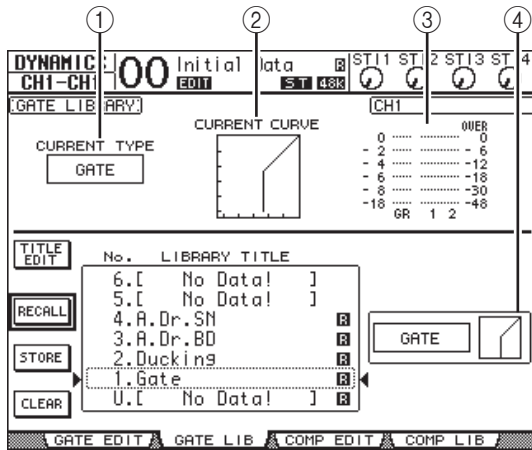

- ① **CURRENT TYPE**  
此参数显示当前所选通道的门限类型（门限或闪避）。
- ② **CURRENT CURVE**  
此图显示当前通道的门限曲线。
- ③ **GR 电平表**  
这些电平表显示门限应用的增加和减少量，以及当前所选通道和成对通道中另一通道的门限后电平。
- ④ **类型和曲线部分**  
在此处显示当前所选记忆的类型（门限或闪避）和曲线。

**小技巧：** 如果选择了没有门限的 ST IN 通道 (1-4)、AUX 输出 (1-8)、母线输出 (1-8) 或立体声输出，01V96i 将显示 “XXX has no gate!”。（“XXX” 代表通道名称。）

2. 用 **LAYER** 按钮选择层，然后按 **[SEL]** 按钮选择通道。  
您现在可以存储所选通道的门限设置或将门限库记忆调入通道了。有关存储和调用记忆的详细信息，请参见第 74 页的“库的一般操作”。

下表列出了门限库中的预设记忆：

No.	预设程序名称	类型	说明
1	Gate	GATE	门限模板
2	Ducking	DUCKING	闪避模板
3	A. Dr. BD	GATE	用于原声底鼓的门限预设
4	A. Dr. SN	GATE	用于原声军鼓的门限预设

## 压缩库

可以用压缩库存储和调用输入通道、母线输出 1-8、AUX 输出 1-8 和立体声输出的压缩设置。该库包含 36 个预设记忆和 92 个用户（可读可写）记忆。

请按照以下步骤使用压缩库。

1. 按 **DISPLAY ACCESS [DYNAMICS]** 按钮，然后按 **[F4]** 按钮。  
将出现 Dynamics | Comp Lib 页面。

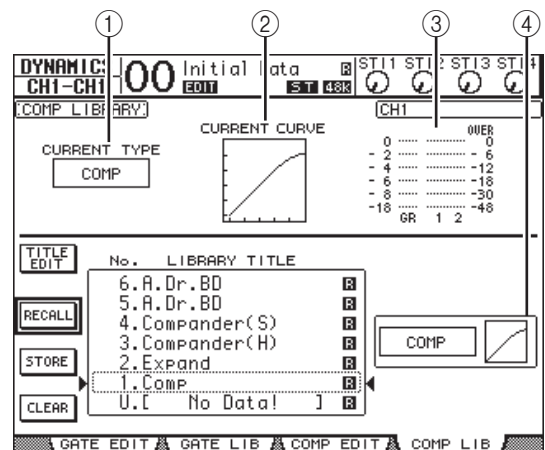

- ① **CURRENT TYPE**  
此参数显示当前所选通道的压缩类型（压缩、扩展、软压缩扩展、硬压缩扩展）。
- ② **CURRENT CURVE**  
此图显示当前的压缩曲线。
- ③ **GR 电平表**  
这些电平表显示压缩应用的增益减少量，以及当前所选通道和成对通道中另一通道的压缩后电平。
- ④ **类型和曲线部分**  
在此处显示当前所选记忆的类型和曲线。

2. 用 **LAYER** 按钮选择层，然后按 **[SEL]** 按钮选择通道。  
您现在可以存储所选通道的压缩设置、将压缩库记忆调入通道了。有关存储和调用记忆的详细信息，请参见第 74 页的“库的一般操作”。由于 ST IN 通道不具有压缩，如果选择了 ST IN 通道，则在屏幕上会出现信息 “Stereo in has no Comp!”。

下表列出了压缩库中的预设记忆:

No.	预设程序名称	类型	说明
1	Comp	COMP	用于降低总体音量的压缩。在缩混时用于立体声输出或用于成对的输入或输出通道。
2	Expand	EXPAND	扩展模板。
3	Compander (H)	COMPAND-H	硬拐压缩模板。
4	Compander (S)	COMPAND-S	软拐压缩模板。
5	A. Dr. BD	COMP	用于原声低音鼓的压缩。
6	A. Dr. BD	COMPAND-H	用于声学低音鼓的硬拐压缩扩展。
7	A. Dr. SN	COMP	用于原声军鼓的压缩。
8	A. Dr. SN	EXPAND	用于原声军鼓的扩展。
9	A. Dr. SN	COMPAND-S	用于声学军鼓的软拐压缩扩展。
10	A. Dr. Tom	EXPAND	用于原声桶鼓的扩展,可以在未演奏桶鼓时自动降低音量,改善话筒的分离度。
11	A. Dr. OverTop	COMPAND-S	用 overhead 话筒录音时,软拐压缩器用于加强镲片的起音和背景效果。不演奏镲片时它会降低音量,提高话筒的分离度。
12	E. B. Finger	COMP	用于调节指弹低音电吉他的起音和音量的压缩。
13	E. B. Slap	COMP	用于调节 slap 贝斯吉他的起音和音量的压缩。
14	Syn.Bass	COMP	用于控制或加强合成贝司电平的压缩。
15	Piano1	COMP	用于使钢琴音色更加明亮的压缩。
16	Piano2	COMP	预设 15 的变种,使用深阈值改变总体起音和电平。
17	E. Guitar	COMP	用于电吉他的“切音”或琶音式伴奏的压缩。可以通过播放不同的风格改变音色。
18	A. Guitar	COMP	用于原声吉他的“扫弦”或琶音风格伴奏的压缩。
19	Strings1	COMP	用于弦乐的压缩。
20	Strings2	COMP	预设 19 的变种,用于中提琴或大提琴。
21	Strings3	COMP	预设 20 的变种,用于具有极低音域的弦乐器,例如大提琴或低音提琴。
22	BrassSection	COMP	用于起音快而强的铜管乐的压缩。
23	Syn. Pad	COMP	用于发出柔声的乐器的压缩,这些柔声能根据音调扩散,例如 synth pad。用于防止声音扩散。
24	SamplingPerc	COMPAND-S	让采样打击乐声音更像真实原声打击乐声音的压缩器。
25	Sampling BD	COMP	预设 24 的变种,用于采样的底鼓声。
26	Sampling SN	COMP	预设 25 的变种,用于采样的军鼓声。
27	Hip Comp	COMPAND-S	预设 26 的变种,用于采样的循环和乐句。
28	Solo Vocal1	COMP	用于主要人声的压缩。
29	Solo Vocal2	COMP	预设 28 的变种。
30	Chorus	COMP	预设 28 的变种,用于合唱。
31	Click Erase	EXPAND	用于从乐手耳机中移除可能传出的节拍音轨的扩展。
32	Announcer	COMPAND-H	用于在广播员说话时降低音乐电平的硬拐压缩扩展。
33	Limiter1	COMPAND-S	缓慢释放的软拐压缩扩展。
34	Limiter2	COMP	“峰值停止”压缩。
35	Total Comp1	COMP	用于降低总体音量的压缩。在缩混时用于立体声输出或用于成对的输入或输出通道。
36	Total Comp2	COMP	预设 35 的变种,但具有更大的压缩。



## EQ 库

可以用 EQ 库存储和调用输入通道、母线输出 1-8、AUX 输出 1-8 以及立体声输出的 EQ 设置。该库包含 40 个预设记忆和 160 个用户（可读可写）记忆。请按照以下步骤使用 EQ 库。

### 1. 按 DISPLAY ACCESS [EQ] 按钮，然后按 [F2] 按钮。

将出现 EQ | EQ Library 页面。

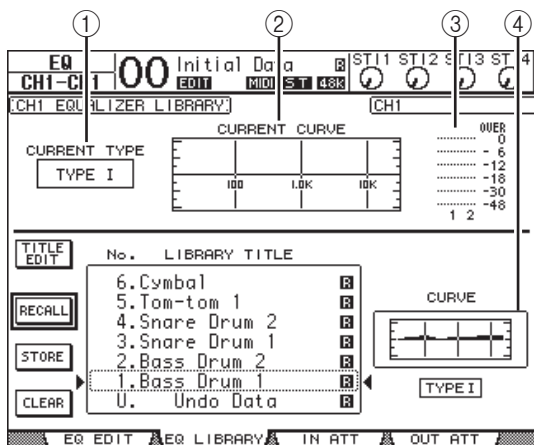

### ① CURRENT TYPE

此参数显示当前所选通道的 EQ 类型（类型 I 或类型 II）。

### ② CURRENT CURVE

此图显示当前的 EQ 曲线。

### ③ 电平表

这些电平表显示当前所选通道以及通道对中另一通道的 EQ 后电平。

### ④ 类型和曲线部分

在此处显示当前所选 EQ 程序的类型和曲线。

### 2. 用 LAYER 按钮选择层，然后按 [SEL] 按钮选择通道。

您现在可以存储所选通道的 EQ 设置或将 EQ 库记忆调入通道了。有关存储和调用记忆的详细信息，请参见第 74 页的“库的一般操作”。

下表列出了 EQ 库中的预设记忆：

No.	预设程序名称	说明
1	Bass Drum 1	加强低音鼓的低频范围和踩锤产生的起音。
2	Bass Drum 2	在 80 Hz 左右创建峰值，产生鼓皮紧绷、坚硬的声音。
3	Snare Drum 1	加强“明快”感和边击声。
4	Snare Drum 2	加强经典摇滚军鼓声的各种音域。
5	Tom-tom 1	加强中音鼓的起音，创建“有鼓皮感”的长衰减。
6	Cymbal	加强 crash 吊镲的起音，延长带有“金属碎片飞溅”感觉的衰减。
7	High Hat	用于密集的踩镲，加强中高频音域。
8	Percussion	加强起音，使沙锤、卡巴萨和康加鼓等乐器的高频音域更加清晰。
9	E. Bass 1	通过滤掉极低频率以产生紧凑的电贝司声。
10	E. Bass 2	与预设 9 不同，此预设加强电贝司的低频音域。
11	Syn.Bass 1	用于加强低频音域的合成贝司。
12	Syn.Bass 2	加强合成贝司所特有的起音。
13	Piano 1	使钢琴音色更加明亮。
14	Piano 2	与压缩配合使用，此预设加强钢琴的起音和低频音域。
15	E. G. Clean	用于电吉他或插电原声吉他的线路信号录音，以获得略微有力的声音。
16	E. G. Crunch 1	调整略带失真的吉他声的音质。
17	E. G. Crunch 2	预设 16 的变种。
18	E. G. Dist. 1	使强烈失真的吉他声更清晰。
19	E. G. Dist. 2	预设 18 的变种。
20	A. G. Stroke 1	加强原声吉他的明亮音色。
21	A. G. Stroke 2	预设 20 的变种，还可以将其用于原声转电声尼龙弦吉他。
22	A. G. Arpeg. 1	适用于原声吉他上的琶音演奏。
23	A. G. Arpeg. 2	预设 22 的变种。
24	Brass Sec.	用于小号、长号或萨克斯。用于一种乐器时，请调整 HIGH 或 HIGH-MID 频率。
25	Male Vocal 1	男性人声的 EQ 模板。请根据音质调整 HIGH 或 HIGH-MID 参数。

No.	预设程序名称	说明
26	Male Vocal 2	预设 25 的变种。
27	Female Vo. 1	女性人声的 EQ 模板。请根据音质调整 HIGH 或 HIGH-MID 参数。
28	Female Vo. 2	预设 27 的变种。
29	Chorus&Harmo	使合唱声音更明亮的 EQ 模板。
30	Total EQ 1	在缩混时用于立体声混音。与压缩配合使用会获得更好的效果。
31	Total EQ 2	预设 30 的变种。
32	Total EQ 3	预设 30 的变种，也可以与配对输入或输出通道一起使用。
33	Bass Drum 3	预设 1 的变种，降低了中低频音域。
34	Snare Drum 3	预设 3 的变种，产生更加浑厚的声音。
35	Tom-tom 2	预设 5 的变种，加强中高频音域。
36	Piano 3	预设 13 的变种。
37	Piano Low	加强用立体声录制的钢琴的低频音域。
38	Piano High	加强用立体声录制的钢琴的高频音域。
39	Fine-EQ Cass	录至或录自盒式磁带时，使声音更加清晰。
40	Narrator	适用于录制配音。

# 遥控

本章将介绍遥控功能，您可以使用该功能直接从 01V96i 的上方面板控制外接设备。

## 关于遥控功能

可以用 01V96i 的遥控功能控制外接 DAW（数字音频工作台）设备、MIDI 设备、录音机等。有 2 种遥控功能（遥控、以及 Machine 控制）：

### ■ REMOTE（遥控层）

若要使用这些种遥控功能，必须通过 USB 或插槽中安装的选购 MY16-mLAN 卡将 01V96i 连接到目标设备，操作上方面板上的推子和 [ON] 按钮遥控外接设备。

您可以在 DIO/Setup | Remote 页面上指定目标设备和参数值。打开 LAYER [REMOTE] 按钮时，该层被启用。在遥控操作过程中，您可以用上方面板上的控制旋钮控制外接设备。（您不能调整 01V96i 的参数，除非选择其它层。）

您可以用遥控层将目标设备的功能分配到 01V96i 上方面板上的旋钮。以下目标可用于遥控：

- **Pro Tools**  
您可以遥控 Digidesign Pro Tools 软件。
- **Nuendo**  
您可以遥控 Steinberg Nuendo 软件。
- **Cubase**  
您可以遥控 Steinberg Cubase 软件。
- **General DAW**  
您可以遥控支持 Pro Tools 使用协议的 DAW 软件。
- **User Defined（用户自定义）**  
您还可以将 MIDI 信息指定到推子或 [ON] 按钮来遥控所连接的合成器等 MIDI 设备。
- **User Assignable Layer（用户可指定层）**  
您可以组合 01V96i 的通道，创建一个自定义层。（有关该功能的详细信息，请参见使用说明书。）

### ■ 机器控制

使用 MIDI Machine 控制命令和 DIO/Setup | Machine 页面，便可控制连接在 01V96i 的 MIDI 端口、USB 端口或插槽中所安装的选购 MY16-mLAN 卡上的外接录音机。

**小技巧：**若要从 01V96i 控制外接设备，也可以使用用户定义按钮。有关更多信息，请参见第 109 页的“其它功能”。

## Pro Tools 遥控层

01V96i 有专门用来控制 Pro Tools 的遥控层目标。

### 连接和配置 Pro Tools

请按照以下步骤通过 USB 端口将 01V96i 连接到计算机，使您能从 01V96i 控制 Pro Tools。

**注：**您不能通过 MIDI 连接控制 Pro Tools。必须通过 USB 或安装在 01V96i 插槽中所安装的选购的 MY16-mLAN 卡来连接计算机。

### ■ 配置 Windows 计算机

1. 请从下列网址下载 Yamaha Steinberg USB Driver。  
<http://www.yamahaproaudio.com/>
2. 按照下载文件中包括的安装指南在您的计算机中安装驱动。
3. 用 USB 电缆将 01V96i 的 TO HOST USB 端口连接到 PC 机的 USB 端口。
4. 在 Pro Tools 进行必要的设置。  
有关 Pro Tools 设置的更多信息请参考 Pro Tools 的说明书。

## 配置 Macintosh 计算机

1. 请从下列网址下载 Yamaha Steinberg USB Driver。  
<http://www.yamahaproaudio.com/>
2. 按照下载文件中包括的安装指南在您的计算机中安装驱动。
3. 用 USB 电缆将 01V96i 的 TO HOST USB 端口连接到 MAC 机的 USB 端口。
4. 确认 01V96i 引擎电源已打开。
5. 启动 Pro Tools。
6. 从 Setup 菜单中选择 Peripherals 以打开 Peripherals 窗口。
7. 双击 MIDI Controllers 存储区。
8. 请参见下图的屏幕设置 Type、Receive From、Send To 和 #Ch's 参数。  
01V96i 最多可模拟 2 个 MIDI 控制器。

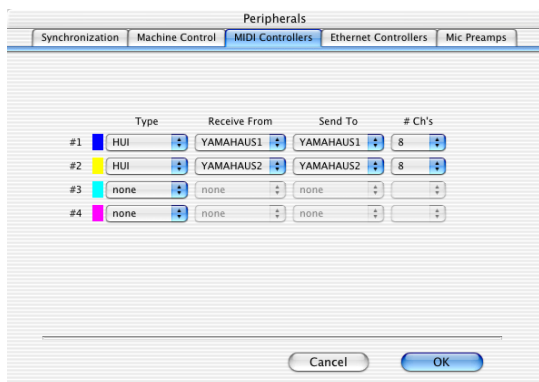

**小技巧：**若要遥控 Pro Tools，每八个音频通道需要一个端口。

9. 参数设置完成后，请关闭窗口。

## 配置 01V96i

请按照以下步骤设置 01V96i，使您能从 01V96i 的遥控层 1 遥控 Pro Tools。

1. 重复按 DISPLAY ACCESS [DIO/SETUP] 按钮，直到出现 DIO/Setup | MIDI/Host 页面。

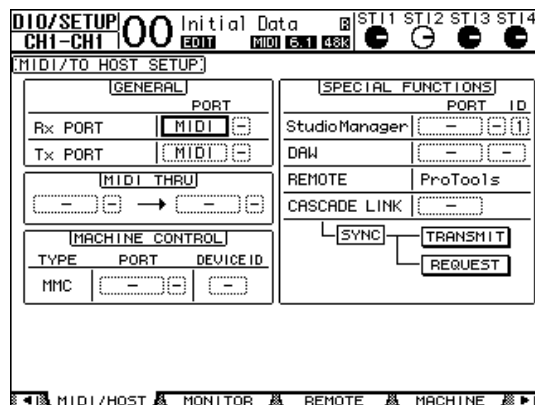

2. 将光标移动到 SPECIAL FUNCTIONS 部分的第一个 DAW 参数框，然后转动参数轮选择 USB 作为端口。
3. 按 [ENTER] 确认设置。
4. 将光标移动到相邻的参数框（在右边），然后转动参数轮指定端口 ID。

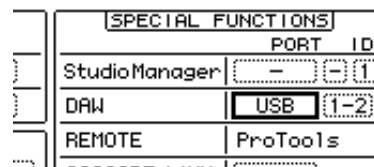

**注：**如果您选择的端口不正确，将无法使用遥控功能。必须使端口 ID 与在 Pro Tools 的 Peripherals 窗口中指定的一致。

5. 重复按 DISPLAY ACCESS [DIO/SETUP] 按钮，直到出现 DIO/Setup | Remote 页面。

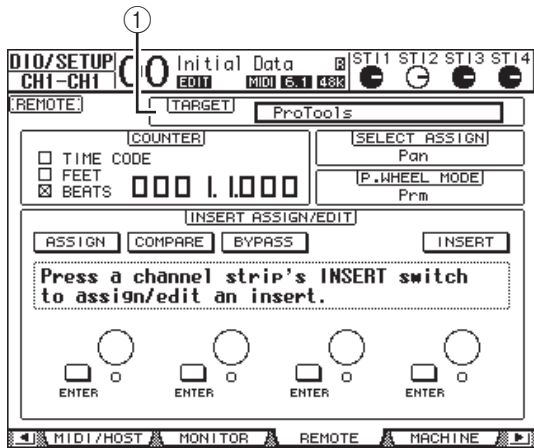

6. 对于位于页面右上角的 Target 参数 (1)，请选择 ProTools (作为目标设备)。  
在默认情况下，遥控层的目标被设为 ProTools。如果选择其它目标，请转动参数轮选择 ProTools。
7. 按 LAYER [REMOTE] 按钮。  
现在可以用遥控层进行控制，使您能遥控 ProTools。

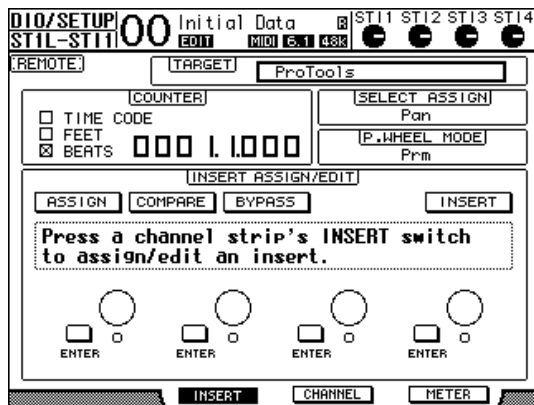

**注：**选择 Pro Tools 遥控层时，用 01V96i 上方面板的推子和其它通道按钮进行遥控。若要控制 01V96i，您需要选择输入通道层或主控层。

## 显示屏

选择 Pro Tools 层时，您可以使用 [F2]-[F4] 按钮和左右 [◀]/[▶] 存储区滚动按钮选择各种显示模式。您可以用这些按钮选择以下显示模式：

### ■ 插入显示模式 ([F2] 按钮)

按 [F2] 按钮选择 Insert Display 模式。在此模式下，您可以指定和编辑扩展。

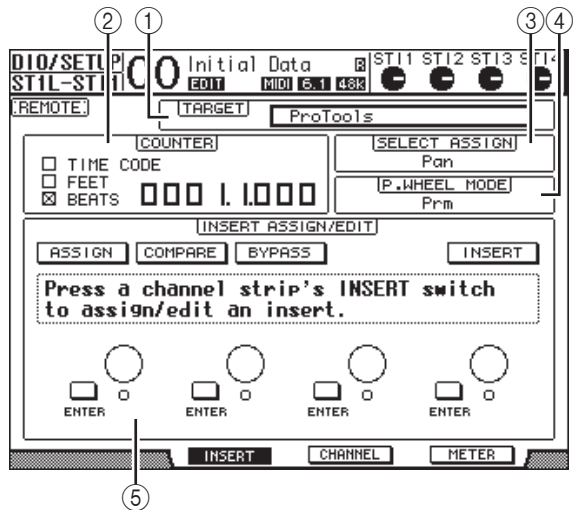

- 1 **TARGET**  
可以用此参数选择遥控目标设备。
- 2 **COUNTER**  
此计数器显示当前位置。此计数器与 Pro Tools 的时间码计数器同步工作。计数器的显示格式在 Pro Tools 中指定。COUNTER 部分的以下 3 个复选框表示当前所选择的格式。
  - **TIME CODE**  
Pro Tools 的时间码格式被设为 “Time Code”。
  - **FEET**  
Pro Tools 的时间码格式被设为 “Feet:Frames”。
  - **BEATS**  
Pro Tools 的时间码格式被设为 “Bars:Beats”。
  - **如果没有勾选**  
Pro Tools 的时间码格式被设为 “Minutes:Seconds” 或 “Samples”。
- 3 **SELECT ASSIGN**  
该参数表示可通过页面上参数旋钮来调整的当前参数。例如 Pan、PanR、SndA、SndB、SndC、SndD 或 SndE (请参见第 87 页)。
- 4 **P.WHEEL MODE**  
此参数显示当前指定到参数轮的功能 (请参见第 87 页)。

⑤ INSERT ASSIGN/EDIT 部分

可以用此部分将扩展插入 Pro Tools 通道和调整扩展设置。用左右 [◀]/[▶] 存储区滚动按钮更改此部分显示的参数。

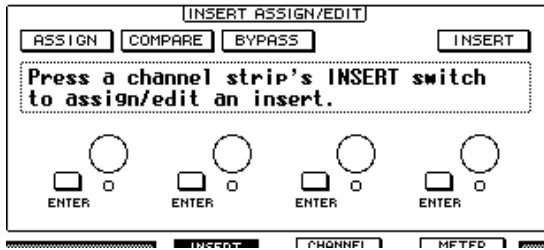

• ASSIGN

打开此按钮将扩展插入 Pro Tools 通道。(如果您使用的是 TDM 系统, 还可以指定外部效果处理器。)

• COMPARE

您可以打开此按钮将您的编辑与原始设置进行对比。此按钮与 Pro Tools Inserts 和 Sends 窗口中的 Compare 按钮同步工作。

• BYPASS

打开此按钮可绕开扩展 (请参见第 92 页)。

• INSERT/PARAM

将此按钮切换到 INSERT 后, 可以用页面上的 4 个控制旋钮指定扩展。将此按钮切换到 PARAM 后, 可以用 4 个控制旋钮调整扩展参数 (请参见第 91 页)。

• 信息框

此信息框显示扩展参数的名称、数值、Pro Tools 的警告信息等。

• 控制旋钮 1-4

可以用这些控制旋钮选择扩展或调整所选择的扩展参数。

■ 通道显示模式 ([F3] 按钮)

按 [F3] 按钮选择此显示模式, 在此模式下可显示音轨 1-16 的参数旋钮。

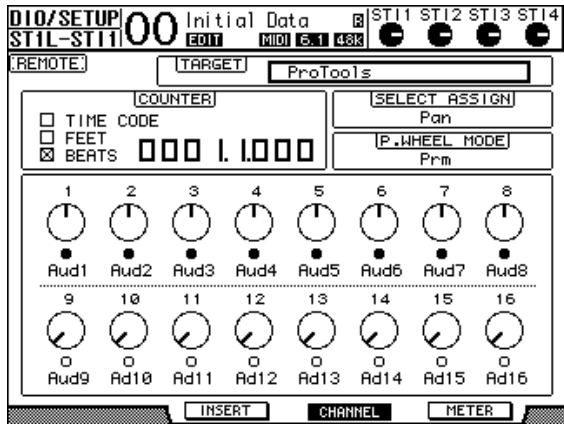

• 参数旋钮 1-16

显示通道参数旋钮, 例如通道 1-16 的声像、发送 A-E 的发送电平。

■ 电平表显示模式 ([F4] 按钮)

按 [F4] 按钮选择此显示模式, 在此模式下可显示音轨 1-16 的电平表。

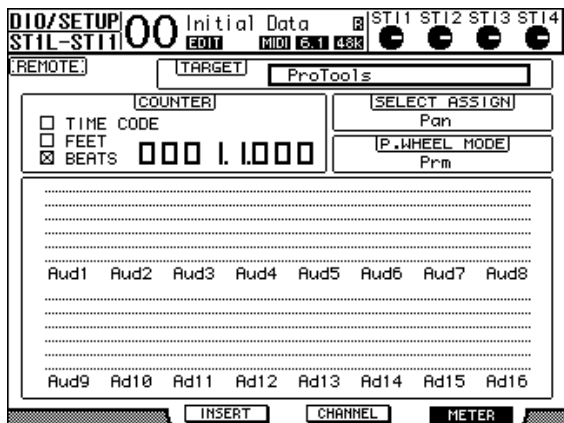

• 通道 1-16

通道 1-16 电平或发送电平将显示。

## 控制界面操作

选择 Pro Tools 遥控层时，01V96i 上方面板上的控制旋钮将进入以下功能：

### ■ 通道条部分

- **[SEL] 按钮**  
用这些按钮选择 Pro Tools 通道、插入和自动控制模式。
- **[SOLO] 按钮**  
用这些按钮使 Pro Tools 通道独奏。已执行独奏操作的通道的按钮指示灯亮起。
- **[ON] 按钮**  
用这些按钮使 Pro Tools 通道静音。
- **推子**  
用推子设置 Pro Tools 通道的电平，包括音频轨、MIDI 音轨、主推子、AUX 输入等。如果 Pro Tools 上显示的通道数不超过 16 个，将从最左边的通道开始指定推子。

### ■ FADER MODE 部分

- **[AUX 1]-[AUX 5] 按钮**  
用这些按钮选择发送 A-E，使您能调整相应的 Pro Tools 通道的发送电平。
- **[AUX 6] 按钮**  
在按住此按钮的同时按所需 [SEL] 按钮使相应的通道推子电平复位。  
将光标移动到屏幕上的参数控制，然后按住此按钮的同时按 [ENTER] 使相应的通道声像恢复到中间位置。按住 [AUX 6] 按钮时，SELECT ASSIGN 参数将显示“DFLT”。
- **[AUX 7] 按钮**  
当此按钮打开时，您可使用 SELECTED CHANNEL [PAN] 控制旋钮调节所选通道声像。如果在选择 Channel Display mode 页面时打开该按钮，则可以使用参数旋钮 1-16 调节每个通道的声像。  
若要调整立体声通道的声像，请反复按此按钮在 L 和 R 通道之间切换。
- **[AUX 8] 按钮**  
将此按钮与所需的 [SEL] 按钮配合使用，将扩展指定到相应的 Pro Tools 通道（请参见第 90 页）。
- **[HOME] 按钮**  
此按钮打开或关闭交替模式（请参见第 90 页）。交替模式可让您使用推子、[ON] 按钮和 [PAN] 控制旋钮调节 AUX 发送参数。

### ■ DISPLAY ACCESS（页面访问）部分

- **[PAIR/GROUP] 按钮**  
在选择 Channel Display mode 或 Meter Display mode 页面时按此按钮，以显示每个通道所属的组 ID。
- **[EFFECT] 按钮**  
按此按钮显示或隐藏 Pro Tools 的 Insert 窗口。

### ■ 显示屏部分

- **[F1] 按钮**  
按此按钮复位 Meter Display mode 页面上的削波和峰值保持指示灯。
- **存储区滚动按钮（[◀]/[▶]）**  
用这些按钮切换 Insert Display mode 页面上的 INSERT ASSIGN/EDIT 参数设置。

### ■ 数据输入部分

- **[ENTER] 按钮**  
用此按钮切换屏幕上按钮的开 / 关状态。
- **左、右、上、下（[◀]/[▶]/[▲]/[▼]）光标按钮**  
用这些按钮使光标在屏幕上移动。
- **[INC] 和 [DEC] 按钮**  
[INC] 按钮的使用方法与计算机键盘上的 Enter 键相同。[DEC] 按钮的使用方法与计算机键盘上的 Esc 键相同。
- **参数轮**  
可以用参数轮调整当前所选参数，或执行拖拽和刮擦操作。在默认情况下，它用来调整当前所选参数的数值（P.WHEEL MODE 参数表示“Prm.”）。

### ■ USER DEFINED KEYS 部分

- **[1]-[8] 按钮**  
您可以向每个按钮指定 194 个参数中的某个参数。尤其是当您 54 个遥控参数中的某个参数分配到这些按钮时，可以操作传送部分并从 01V96i 上方面板选择各种 Pro Tools 模式。将功能分配到按键的更多详情请参考使用说明书（另外的印刷本）“使用用户自定义键”章节。

参数	功能
DAW REC	使 Pro Tools 置于准备录音模式。传送部分停止时，按钮指示灯开始闪烁。录音开始时，指示灯亮起。
DAW PLAY	从当前光标位置开始播放。

参数	功能
DAW STOP	停止播放和录音。
DAW FF	使光标位置快进。
DAW REW	使光标位置快倒。
DAW SHUTTLE	将参数轮模式切换到拖拽。
DAW SCRUB	将参数轮模式切换到刮擦 (Jog)。
DAW AUDITION	您可以在按住分配了该功能的按钮同时, 按下被指定了 DAW PRE、DAW POST、DAW IN 或 DAW OUT 的按钮来试听 pre-roll、post-roll、in-point 区域或 out-point 区域。
DAW PRE	从 pre-roll 点播放到选定区域的开头。
DAW IN	从所选区域的开头播放, 达到指定为 pre-roll 的时间。
DAW OUT	播放到选定区域的末尾, 达到指定为 post-roll 的时间。
DAW POST	从所选区域的末尾播放, 达到指定为 post-roll 的时间。
DAW RTZ	将播放光标移动到工程的开头。
DAW END	将播放光标移动到工程的末尾。
DAW ONLINE	在联机和脱机之间切换。
DAW LOOP	打开与关闭循环播放。
DAW QUICKPUNCH	打开与关闭 QuickPunch。
DAW AUTO FADER	对应到 Automation Overwrite (Auto Enable) 功能。
DAW AUTO MUTE	
DAW AUTO PAN	
DAW AUTO SEND	
DAW AUTO PLUGIN	
DAW AUTO SENDMUTE	选择 Automation 模式。
DAW AUTO READ	
DAW AUTO TOUCH	
DAW AUTO LATCH	
DAW AUTO WRITE	
DAW AUTO TRIM	
DAW AUTO OFF	
DAW AUTO SUSPEND	取消所有通道的 Automation 录音和播放。Automation 中断后, 指示灯闪烁, 通道条控制旋钮保持当前设置。
DAW AUTO STATUS	显示通道自动控制模式 (Read、Tch、Ltch、Wrt 或 Off)。按住被分配了该功能的按钮时, Channel 或 Meter Display 页面上每个通道的底部将出现模式设置。

参数	功能
DAW GROUP STATUS	在 Channel 或 Meter Display 页面上每个通道编号的下方显示 (每个通道所属的) 组 ID (主组采用全大写字母, 子组采用小写字母)。
DAW MONI STATUS	按此键 (被分配了该功能的键) 可以查看当前监听模式和通道条类型。
DAW CREATE GROUP	按此键 (被分配了该功能的键) 可以执行在 Pro Tools Group 列表菜单中指定的功能。
DAW SUSPEND GROUP	暂时挂起所有混音组。再次按此按钮将撤销挂起。
DAW WIN TRANSPORT	显示或隐藏 Transport 窗口。
DAW WIN INSERT	显示或隐藏 Insert 窗口。
DAW WIN MIX/EDIT	在 Mix 窗口与 Edit 窗口之间切换。(两个窗口不能同时显示。)
DAW WIN MEM-LOC	显示或隐藏 Memory Locations 窗口。
DAW WIN STATUS	显示或隐藏 Status 窗口。
DAW UNDO	执行 Edit 菜单的 Undo/Redo 命令。
DAW SAVE	执行 Edit 菜单的 Save 命令。
DAW EDIT MODE	重复按此按钮 (被分配了该功能的按钮), 依此顺序选择 Shuffle、Slip、Spot 或 Grid 编辑模式。
DAW EDIT TOOL	重复按此按钮 (被分配了该功能的按钮), 从 7 个编辑工具 (Zoomer、Trimmer、Selector、Grabber、Smart Tool、Scrubber 和 Pencil, 依此顺序) 中选择一种工具。
DAW SHIFT/ADD	使用方法与 Macintosh 键盘上的键 (Shift、Option、Control 和 Alt) 相同。按其一个按钮 (被指定这些功能的按钮) 和另一按钮可以执行各种命令。
DAW OPTION/ALL	
DAW CTRL/CLUCH	
DAW ALT/FINE	
DAW BANK +	执行 Bank Swap 操作。按此按钮 (被分配了该功能的按钮) 可以切换整个 16 通道库。
DAW BANK -	
DAW Channel +	执行 Channel Scroll 操作。按这些按钮 (被指定这些功能的按钮) 可以使通道水平滚动。
DAW Channel -	



参数	功能
DAW REC/RDY 1	按这些按钮（被指定这些功能的按钮）可以将相应的通道条置于录音准备就绪模式。此时，所按按钮的指示灯闪烁。录音开始时，指示灯亮起。
DAW REC/RDY 2	
DAW REC/RDY 3	
DAW REC/RDY 4	
DAW REC/RDY 5	
DAW REC/RDY 6	
DAW REC/RDY 7	
DAW REC/RDY 8	
DAW REC/RDY 9	
DAW REC/RDY 10	
DAW REC/RDY 11	
DAW REC/RDY 12	
DAW REC/RDY 13	
DAW REC/RDY 14	
DAW REC/RDY 15	
DAW REC/RDY 16	
DAW REC/RDY ALL	如果任何通道条都未处于准备录音模式，按此按钮（被分配了该功能的按钮）将使所有通道条置于准备录音模式。如果任何库内的任何通道条处于准备录音模式，该按钮指示灯将闪烁。在按钮指示灯闪烁时按此按钮将取消所有通道条的准备录音模式。

## 选择通道

若要选择某个 Pro Tools 通道，按下与所需通道对应的 [SEL] 按钮。

若要同时选择多个 Pro Tools 通道，在按住一个 [SEL] 按钮的同时，按要添加的其它通道的 [SEL] 按钮。再次按 [SEL] 按钮将取消选择。

## 设置通道电平

### 1. 确认 FADER MODE [HOME] 按钮指示灯始终亮起。

如果指示灯闪烁，请按下 [HOME] 按钮打开按钮指示灯。

### 2. 操作推子设置通道电平。

在按住 [AUX 6] 按钮的同时按所需 [SEL] 按钮使相应的通道推子电平复位。

## 使通道静音

若要使 Pro Tools 通道静音，按 [ON] 按钮。被静音通道的 [ON] 按钮指示灯熄灭。成组通道被一起静音。

再次按 [ON] 按钮将取消通道静音。被静音通道的 [ON] 按钮指示灯亮起。

Pro Tools 中有两种静音模式：隐式静音和显式静音。您可以查看 [ON] 按钮指示灯来确认静音模式。

#### • 隐式静音

这是一种强制静音模式，在此模式下，通道因其它通道被执行独奏操作而被静音。在此模式下，[ON] 按钮的指示灯闪烁。

#### • 显式静音

在此模式下，用手动方式使通道关闭。在此模式下，[ON] 按钮的指示灯熄灭。

## 通道的声像设置

您可以调整 Pro Tools 通道的声像设置。

### 1. 按 FADER MODE [AUX 7] 按钮。

按钮的指示灯亮起。

### 2. 按 [F3] 按钮选择通道显示模式。

在 Channel Display mode 页面上，用参数旋钮 1-16 显示声像设置。

### 3. 按想要调整想要调节声像设置的通道的 [SEL] 按钮。

若要调整立体声通道声像，按 STEREO [SEL] 按钮，然后按 [AUX 7] 按钮选择 L 或 R 通道。重复按 [AUX 7] 按钮将在左右通道之间切换。左通道被选择时，[AUX 7] 按钮指示灯亮起并且屏幕上的 SELECT ASSIGN 参数显示“Pan”。右通道被选择时，[AUX 7] 按钮指示灯闪烁并且 SELECT ASSIGN 参数显示“PanR”。

**注：**在调整单声道通道声像之前，首先确定 [AUX 7] 按钮指示灯稳定的亮起。如果指示灯闪烁，操作 [PAN] 控制旋钮将无效。

### 4. 使用 SELECTED CHANNEL [PAN] 控制旋钮调整所选通道的声像。

### 5. 若要将相应通道声像复位到中心，将光标移动到屏幕上的参数旋钮，然后按住 [AUX 6] 按钮的同时按 [ENTER]。

只有 [AUX 7] 按钮指示灯稳定亮起时才可以复位声像设置。

## 对通道执行独奏操作

若要使 Pro Tools 对通道执行独奏操作，按所需通道的 [SOLO] 按钮。成组通道将被一起独奏，其它通道则被静音。

再次按 [SOLO] 按钮将取消通道独奏。

## 将发送 A-E 配置为发送前或发送后

您可以将所选发送（A-E）的 Pro Tools 通道设为发送前或发送后。

1. 按 [F3] 按钮选择通道显示模式。
2. 按 FADER MODE [AUX 1]-[AUX 5] 按钮选择所需发送（A-E）。
3. 若要在发送前或发送后之间切换，将光标移动到屏幕上的参数旋钮，然后按 [ENTER]。  
重复按 [ENTER] 将在发送前或发送后之间切换。

## 设置发送电平

您可以按如下方式调整 Pro Tools 发送（A-E）的发送电平。

1. 按 [F3] 按钮选择通道显示模式。
2. 按 AUX SELECT [AUX 1]-[AUX 5] 按钮选择所需发送（A-E）。
3. 将光标移动到想要调整发送电平通道的参数旋钮，然后转动参数轮。  
如果推子、[ON] 按钮和 [PAN] 控制旋钮处于交替模式，您可以操作推子设置发送电平。有关详细信息，请参见“交替模式”。

## 使发送 A-E 静音

如果推子、[ON] 按钮和 [PAN] 控制旋钮处于 Flip 模式，您可以按 [ON] 按钮使发送静音。有关详细信息，请参见“交替模式”。

## 设置发送 A - E 的声像

如果推子、[ON] 按钮和 [PAN] 控制旋钮处于交替模式，转动 SELECTED CHANNEL [PAN] 控制旋钮可将通道信号的声像设置为立体声 AUX 发送。有关详细信息，请参见下一节。

## 交替模式

在交替模式下，您可以按下表所示，使用推子、[ON] 按钮和 [PAN] 控制旋钮控制发送电平、发送前 / 发送后位置和静音设置。

控制旋钮	正常模式	交替模式
推子	通道电平	AUX 发送电平
[ON] 按钮	通道静音	AUX 发送静音
[PAN] 控制器	通道声像	AUX 发送声像

1. 重复按 FADER MODE [HOME] 按钮，使按钮指示灯闪烁。  
屏幕上的 SELECT ASSIGN 参数将显示“FLIP”。
2. 按 FADER MODE [AUX 1]-[AUX 5] 按钮选择所需 AUX 发送（A-E）。  
所选发送的按钮指示灯亮起。
3. 用推子、[ON] 按钮和 [PAN] 控制旋钮控制当前所选 AUX 发送。  
对于立体声 AUX 输入通道，您可以单独设置左右声像。为此，重复按 FADER MODE [AUX 7] 按钮。按钮指示灯持续亮着时，您可以设置左声像。按钮指示灯闪烁时，您可以设置右声像。

## 将扩展分配到 Pro Tools 通道

您可以按如下方式将扩展分配到可用于 Pro Tools 通道的 5 个扩展。

1. 按 [F2] 按钮选择插入显示模式。
2. 按 FADER MODE [AUX 8] 按钮。  
[AUX 8] 按钮指示灯闪烁。现在，您可以选择要插入扩展的通道了。
3. 按每个所需通道的 [SEL] 按钮。
4. 务必在 INSERT ASSIGN/EDIT 部分选择 INSERT/PARAM 按钮 (①)。  
如果选择的是 PARAM 按钮，将光标移动到该按钮，然后按 [ENTER] 选择 INSERT。



5. 将光标移动到 **ASSIGN** 按钮 (②)，然后按 **[ENTER]** 打开该按钮。

现在您可以选择扩展了。如果您在打开 **ASSIGN** 按钮后按另一通道的 **[SEL]** 按钮，该按钮将关闭。如果您希望将扩展指定到其它通道，请再次打开 **ASSIGN** 按钮。

6. 将光标移动到 4 个参数旋钮中的一个，然后转动参数轮选择扩展。

默认情况下，参数旋钮用于选择要被分配到通道插入 #1-#4 的扩展。如要将扩展分配到插入 #5，请按下 **Tab Scroll** 按钮 **[▶]** 改变 **INSERT ASSIGN/EDIT** 部分中的显示结果。

如果您使用的是 **TDM** 系统，还可以指定外接效果处理器。

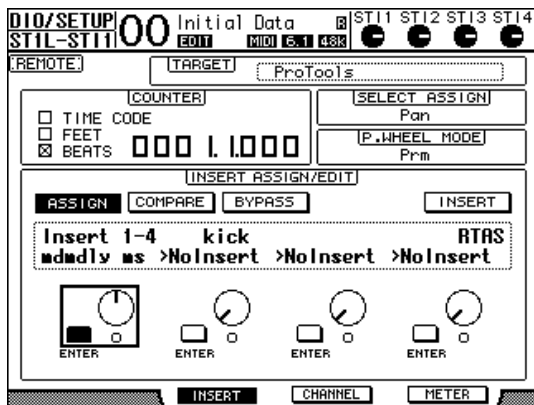

7. 按 **[ENTER]** 确认指定。

重复步骤 6 和步骤 7，将更多的扩展指定到通道条的其它插入位置。

8. 用同样的方法将扩展指定到其它通道。

9. 结束扩展的指定后，按 **[AUX 8]** 按钮。  
按钮指示灯熄灭。

## 编辑扩展

您可以按如下方式编辑插入通道条的扩展。

1. 按 **[F2]** 按钮选择插入显示模式。
2. 按相应的 **[SEL]** 按钮选择被指定要编辑的扩展的通道。
3. 在 **INSERT ASSIGN/EDIT** 部分，将光标移动到参数旋钮 (插入 1-4)，该旋钮上您已经分配了需要编辑的参数。

**注：**若要调整被分配到插入 #5 的扩展，按存储区滚动按钮 **[▶]** 改变 **INSERT ASSIGN/EDIT** 部分的参数显示，然后选择参数旋钮。

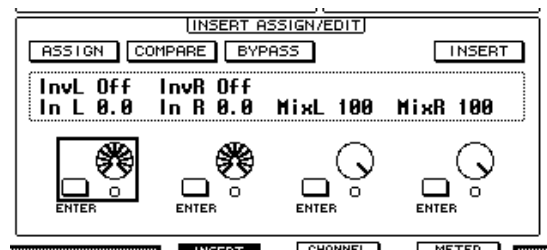

4. 按 **[ENTER]** 显示参数。

在 **INSERT ASSIGN/EDIT** 部分，**PARAM** 按钮将被自动选择，信息框显示所选择的扩展参数。现在您可以使用参数旋钮 1-4 和 **[ENTER]** 按钮来调整参数了。

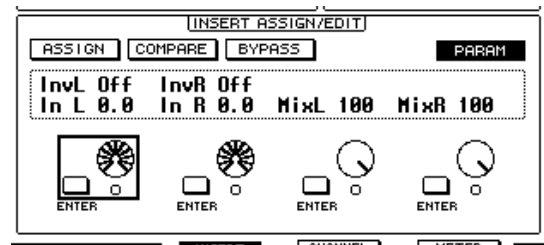

5. 用存储区滚动按钮显示要更改的参数值。

大多数扩展都有至少 5 个参数。若要编辑第 5 个或以后的参数，请使用存储区滚动按钮显示 **INSERT ASSIGN/EDIT** 部分的所需参数及其数值。按存储区滚动按钮后，将立刻出现当前页码和扩展名称。

6. 将光标移动到某个参数旋钮，然后转动参数轮或按 [ENTER] 按钮调整数值。

一个参数旋钮将被指定一至两个参数。若要打开或关闭参数设置，请按 [ENTER]。若要修改参数变量，请转动参数轮。

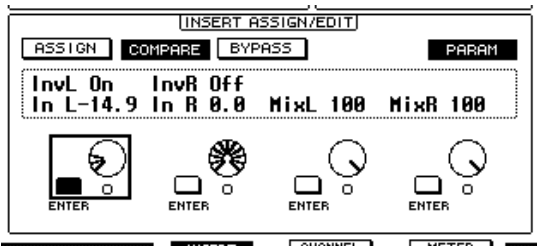

7. 结束参数调整后，将光标移动到 INSERT/PARAM 按钮，然后按 [ENTER] 按钮将其切换到 INSERT。

## 旁通扩展

您可以旁通被指定到 Pro Tools 通道的扩展。

在绕开扩展前，您必须按相应的 [SEL] 按钮选择已被指定扩展的通道，然后按 [F2] 按钮选择插入显示模式。

若要绕开扩展，请在 INSERT ASSIGN/EDIT 部分显示要绕开的扩展的参数，然后打开 BYPASS 按钮。

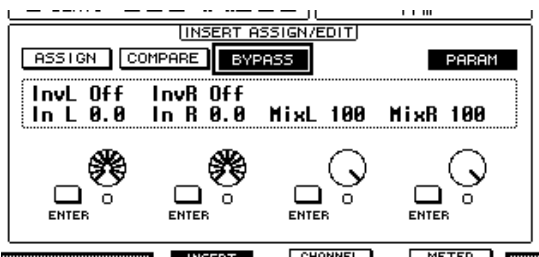

## 刮擦和拖拽

将 DAW SCRUB 参数指定到用户自定义按钮 [1]-[8] 中的一个按钮后，您可以转动参数轮将 Pro Tools 音轨前后刮擦。将 DAW SHUTTLE 参数指定到用户自定义按钮 [1]-[8] 中的一个按钮后，您可以转动参数轮前后拖拽。

1. 将 DAW SCRUB 或 DAW SHUTTLE 参数指定到用户自定义按钮 [1]-[8] 中的一个按钮。

将参数指定到这些按钮之前，您必须切换层以取消遥控功能。分配用户自定义按钮的更多详情请参考使用说明书（另外的印刷本）“使用用户自定义键”章节。

2. 按 LAYER [REMOTE] 按钮启用 Pro Tools 的遥控。

3. 确认 Pro Tools 已停止。

4. 按在步骤 1 中指定 DAW SCRUB 或 DAW SHUTTLE 参数的用户自定义按钮。

现在您可以使用刮擦或拖拽功能了。

5. 转动参数轮。

顺时针转动参数轮将向前刮擦或拖拽。逆时针转动参数轮将向后刮擦或拖拽。

最小刮擦播放步幅因 Pro Tools Edit 窗口中缩放设置的不同而异。

6. 若要取消刮擦或拖拽功能，按用户自定义按钮或在步骤 1 中指定 DAW SCRUB 参数的 DAW SHUTTLE。

也可以按被指定 DAW STOP 参数的用户自定义按钮来取消刮擦或拖拽功能。如果开始播放或快进，刮擦功能将被自动取消。

**注：**刮擦 / 拖拽操作可能因 Pro Tools 而意外停止。因此，只要您使用刮擦或拖拽功能，就必须确保 P.WHEEL MODE 参数显示“SCRUB”或“SHUTTLE”。您可以查看相应的用户自定义按钮的指示灯来确认刮擦 / 拖拽功能的状态。

## 自动控制

若要将控制 Pro Tools 的自动模式（如 DAW Auto Read、DAW Auto Touch 等）的参数指定到用户定义按钮之一，可以使用该用户定义按钮控制每个通道的自动设置。有关将功能分配到用户定义按钮的更多详情请参考使用说明书（另外的印刷本）“使用用户自定义键”章节。

按 STEREO OUT 通道 [SEL] 按钮。按钮指示灯亮起，并且通道 1-16[SEL] 按钮可供自动模式设置使用。

按下预置用户定义按钮的同时按所需通道的 [SEL] 按钮可切换相应的通道自动设置。

通道 [SEL] 按钮可供自动模式设置使用时，按 [SEL] 按钮可让 Fader Touch 或 Untouch 命令传输到 Pro Tools。这对自动 punch in（穿入）和 punch out（穿出）录音时非常有用。

**注：**操作推子也可传输 Fader Touch 命令。另外，传送模式发生变化（如播放和停止）时，Fader Untouch 命令会被传输。

根据当前所选自动模式，通道 [SEL] 按钮指示灯的工作状态如下：

用户自定义按键部分	Pro Tools 自动模式	[SEL] 按钮指示灯
DAW AUTO WRITE	Auto write	闪烁红色（录音准备就绪） 红色（录音）
DAW AUTO TOUCH	Auto touch	
DAW AUTO LATCH	Auto latch	稳定亮起
DAW AUTO READ	Auto read	
DAW AUTO OFF	Auto off	关闭

## Nuendo/Cubase 遥控层

您可以使用遥控层遥控 Nuendo 系统和 Cubase 系统。

### ■ 配置计算机

1. 从下列地址下载 **Yamaha Steinberg USB Driver**，按照安装指南中的介绍内容安装驱动。  
<http://www.yamahaproaudio.com/>
2. 用 USB 连接线连接 01V96i。
3. 确认 01V96i 引擎电源已打开。
4. 启动 Nuendo/Cubase，选择 **Device Setup** 菜单，设置 Nuendo/Cubase，使 01V96i 能与该软件互相传输信息。  
有关设定软件的详细说明，请参考 Nuendo/Cubase 使用说明书。

### ■ 配置 01V96i

1. 请参见第 84 页配置 DIO/Setup | MIDI/HOST 页面。
2. 按 **LAYER [REMOTE]** 按钮将 **TARGET** 参数设为 Nuendo/Cubase。  
您现在便可以使用遥控层遥控 Nuendo/Cubase 系统了。

## 其它 DAW 遥控层

您可以遥控支持 Pro Tools 协议的 DAW 软件。

### ■ 配置计算机

1. 从下列地址下载 **Yamaha Steinberg USB Driver**，按照安装指南中的介绍内容安装驱动。  
<http://www.yamahaproaudio.com/>
2. 启动并设置 DAW 软件，使 01V96i 能与该软件通信。  
有关设置软件的详细信息，请参见 DAW 软件使用说明书。

### ■ 配置 01V96i

1. 请参见第84页配置DIO/Setup | MIDI/HOST页面。
2. 用 USB 连接线连接 01V96i。
3. 按 LAYER [REMOTE] 按钮将 TARGET 参数设为 General DAW。  
现在您可以用遥控层遥控 DAW 软件了。

## MIDI 遥控层

如果您选择 USER DEFINED 作为遥控层的目标，您可以用操作通道 [ON] 按钮和推子输出各种 MIDI 信息来遥控外接 MIDI 设备（例如合成器和音源）的参数。（这称为 MIDI 遥控功能。）

您可以将指定到通道控制旋钮的 MIDI 信息存储到 4 个库中。01V96i 出厂时在这些库中包含了 MIDI 设置，您可以快速地调用这些设置来使用 MIDI 遥控功能。

如果需要，您还可以将其它 MIDI 信息指定到推子或 [ON] 按钮来遥控所连接的 MIDI 设备的参数。

## 使用 MIDI 遥控功能

本节将介绍如何调用和使用存储在库中的出厂预置的 MIDI 遥控设置。

在默认情况下，01V96i 的 4 个 MIDI 遥控库（库 1-4）包含以下 MIDI 信息。

音库	用途	控制功能	
		[ON] 按钮	推子
1	GM 声音电平的声像和设置	—	音量
2	设置 GM 声音效果的发送电平	—	效果发送
3	设置 XG 声音音量	—	音量
4	调整 Cubase 系列调音台的静音和电平	静音	音量

1. 将 01V96i 的 MIDI OUT 端口连接到 MIDI 设备的 MIDI IN 端口。

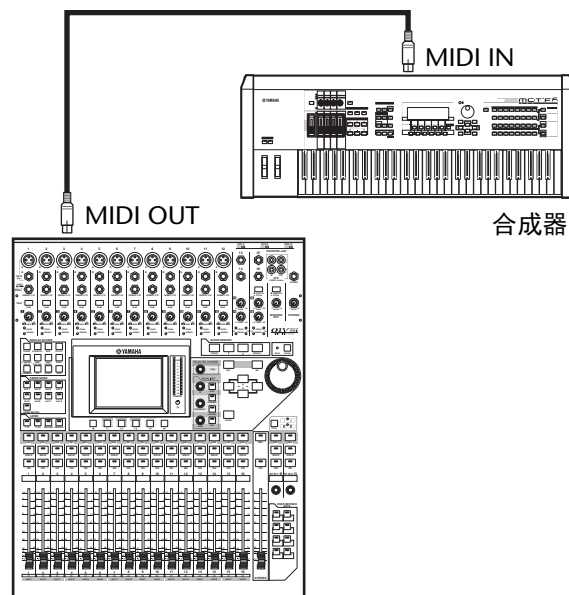

2. 重复按 **DISPLAY ACCESS [DIO/SETUP]** 按钮，直到出现 **DIO/Setup | MIDI/Host** 页面。

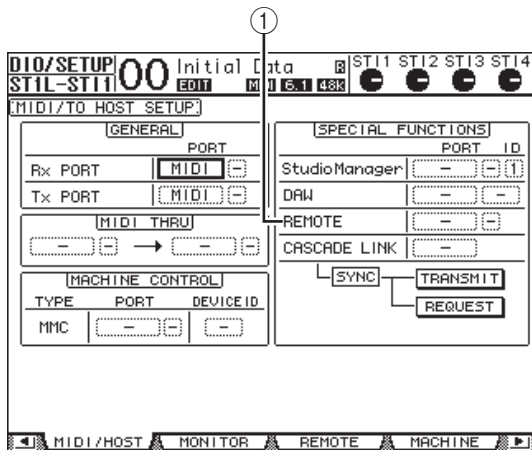

3. 将光标移动到 **SPECIAL FUNCTIONS** 部分的 **REMOTE** 参数框 (①)，再转动参数轮选择 **MIDI**，然后按 **[ENTER]**。

如果 MIDI 端口已在使用，将出现一个确认指定更改的窗口。将光标移动到 **YES** 按钮，然后按 **[ENTER]**。

**小技巧：** 如果 **REMOTE** 参数框变灰，进入步骤 4 和步骤 5 设置 **TARGET** 参数，然后返回步骤 2 和步骤 3。

4. 重复按 **DISPLAY ACCESS [DIO/SETUP]** 按钮，直到出现 **DIO/Setup | Remote** 页面。

5. 将光标移动到 **TARGET** 参数框，转动参数轮选择 **USER DEFINED**，然后按 **[ENTER]**。

将出现更改设置的确认窗口。将光标移动到 **YES** 按钮，然后按 **[ENTER]**。屏幕变化如下：

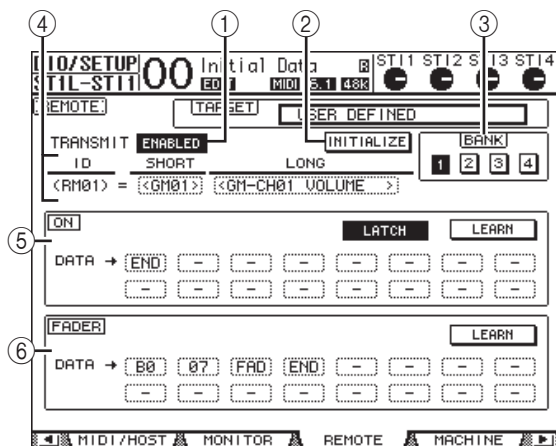

- ① **TRANSMIT ENABLE/DISABLE**

用此按钮使 MIDI 遥控功能在启用与禁用之间切换。

- ② **INITIALIZE**

用此按钮使存储在用 **BANK** 参数选择的库中的设置恢复为其默认设置。

- ③ **BANK**

可以用此参数从 4 个库中选择一个。

- ④ **ID、SHORT、LONG**

这些参数显示通道名称。ID 参数显示当前控制的 MIDI 设备的通道 ID (RM01-RM16)。

- ⑤ **ON 部分**

此部分显示被指定到当前所选通道 (RM01-RM16) 的 **[ON]** 按钮的 MIDI 信息类型 (十六进制数还是字母)。

- **LATCH/UNLATCH**

用此按钮使 **[ON]** 按钮的操作在锁存和取消锁存之间切换。

- **LEARN**

打开此按钮时，MIDI IN 端口收到的 MIDI 信息被指定到 **DATA** 参数框。

- **DATA 参数框**

这些参数显示被指定到 **[ON]** 按钮的 MIDI 信息的类型 (十六进制数还是字母)。

- ⑥ **FADER 部分**

此部分显示被指定到当前所选通道 (RM01-RM16) 的推子的 MIDI 信息类型 (十六进制数还是字母)。

6. 将光标移动到所需库按钮 (**BANK** 参数按钮 1-4)，然后按 **[ENTER]**。

7. 按 **LAYER [REMOTE]** 按钮选择遥控层。

现在您可以使用 MIDI 遥控功能了。

8. 用推子和 **[ON]** 按钮控制 MIDI 设备。

## 将 MIDI 信息指定到通道控制旋钮

如果使用库中的出厂预置参数，您可以快速地使用 MIDI 遥控功能。您也可以将所需的 MIDI 信息指定到推子或 [ON] 按钮。

本节以将保持打开 / 关闭信息（控制变更 #64，数值 127 和 0）指定到通道 1 [ON] 按钮为例说明如何将 MIDI 信息指定到通道控制旋钮。

1. 将 01V96i 的 MIDI IN 端口连接到与保持打开 / 关闭可控踏板开关连接的 MIDI 键盘的 MIDI OUT 端口。启用 01V96i 的 MIDI 遥控功能。

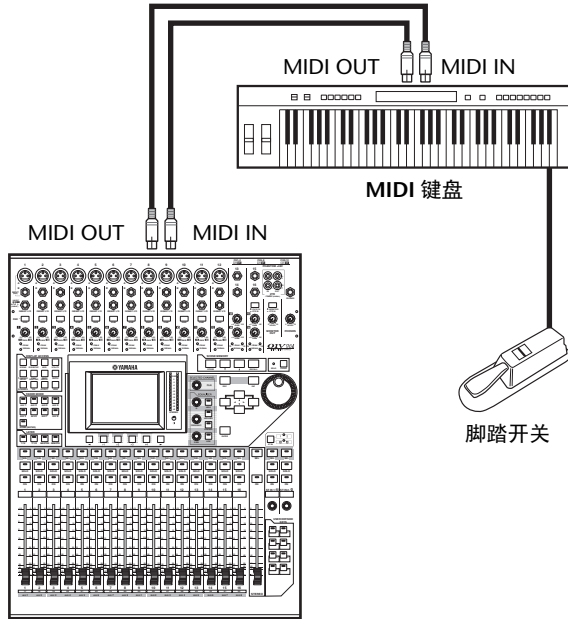

2. 重复按 DISPLAY ACCESS [DIO/SETUP] 按钮，直到出现 DIO/Setup | Remote 页面，然后将 TARGET 参数设置为 USER DEFINED。

现在您可以使用 MIDI 遥控功能了。有关使用 MIDI 遥控功能的详细信息，请参见上一节。

3. 将光标移动到所需库按钮（BANK 参数按钮 1-4），然后按 [ENTER]。

4. 按所需通道的 [SEL] 按钮。

当前指定的 MIDI 信息出现在 ON 和 FADER 部分。

**小技巧：**您也可以用 ID、SHORT 和 LONG 参数选择所需通道。

5. 将光标移动到 ON 部分的 LEARN 按钮，然后按 [ENTER]。

01V96i 的 MIDI IN 端口收到的 MIDI 信息将被指定到 ON 部分的 DATA 参数框。

6. 踏住 MIDI 键盘的脚踏开关。

MIDI 的保持打开信息被指定到 DATA 参数框。

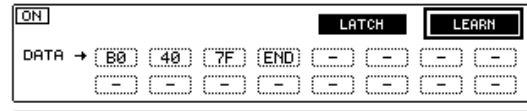

MIDI 信息说明如下：

- 00-7F

MIDI 信息用十六进制数表示。

- END

此信息表示 MIDI 信息结束。以后被指定到 DATA 参数框的信息将被忽略。

- -

此信息表示没有任何信息被指定到 DATA 参数框。

**小技巧：**点击 LEARN 按钮指定 MIDI 信息时，01V96i 将自动识别信息的末尾并指定 END 和 “-”。

7. 继续踏住脚踏开关将关闭 LEARN 按钮。

8. 将光标移动到第三个参数框（在本例中为“7F”），然后转动参数轮将数值改为 SW。

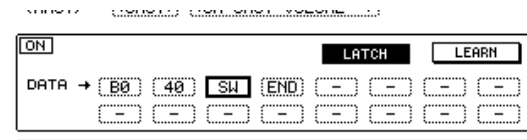

“SW”为变量，根据 [ON] 按钮的开 / 关状态变化。您可以使用 MIDI 信息中的以下变量。

- SW

此变量只能在 ON 部分的 DATA 参数框中选择。[ON] 按钮打开时，将输出“7F”（十进制数 127）。[ON] 按钮关闭时，将输出“00”（十进制数 0）。

- FAD

此变量只能在 ON 部分的 DATA 参数框中选择。操作推子时，将输出 00 至 7F（十进制数 0-127）范围内的连续变更数值。



**小技巧:** 如果未在 ON 部分的 DAGA 参数框中指定“SW”，将输出当前的 MIDI 信息。

**注:** 请务必将 FADER 部分中的一个 DATA 参数框设置为“FAD”。如果未指定“FAD”，则推子操作会被忽略。

9. 将光标移动到 LATCH/UNLATCH 按钮，然后根据您所需要的 [ON] 按钮的使用方式按 [ENTER] 选择 LATCH 或 UNLATCH。

- LATCH ..... 重复按 [ON] 按钮将交替发送 On 和 Off 信息。
- UNLATCH ..... 按住 [ON] 按钮将发送 On 信息，松开 [ON] 按钮将发送 Off 信息。

**小技巧:** 有关选择 Latch 或 Unlatch 时 [ON] 按钮如何工作的信息，请参考下图。

### ■ 指定“SW”时:

#### • LATCH

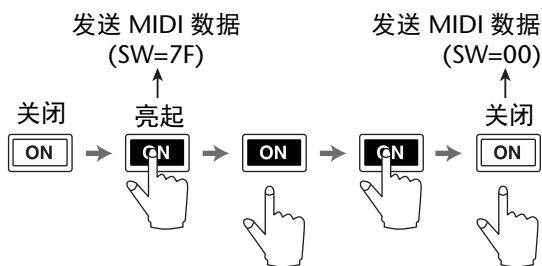

#### • UNLATCH

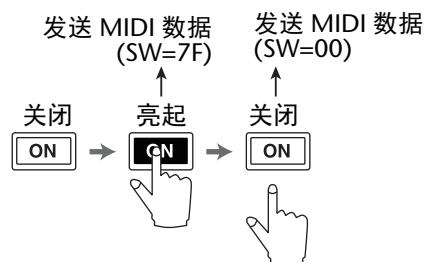

### ■ 未指定“SW”时:

#### • UNLATCH

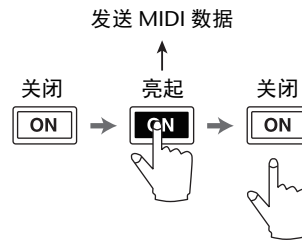

**小技巧:** 在大多数情况下，如果未指定 SW，则选择 Unlatch。

10. 若要更改通道名称，将光标移动到 ID LONG 参数框，然后按 [ENTER] 显示 Title Edit 窗口。

有关输入字符的更多信息请参考使用说明书（印刷版）中的“标题编辑窗口”章节。

#### **小技巧:**

- 将光标移动到 INITIALIZE 按钮，然后按 [ENTER]。将出现一个窗口，允许您将当前所选库中的参数设置复位。
- 您也可以不用 LEARN 按钮，用手动方式将 MIDI 信息指定到参数框。

# Machine 控制功能

01V96i 可通过 MIDI OUT 端口或 USB 端口发送命令来控制传送功能和选择支持 MMC 的外接录音机的音轨。

**注：**可控参数因所连接设备的不同而异。有关可控参数的详细信息，请参见外接设备的使用说明书。

1. 有关将 01V96i 连接到外接设备的信息，请参见下图。

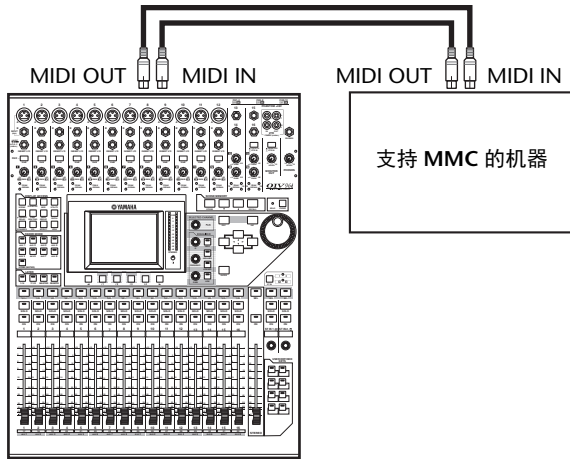

2. 重复按 DISPLAY ACCESS [DIO/SETUP] 按钮，直到出现 DIO/Setup | MIDI/Host 页面。

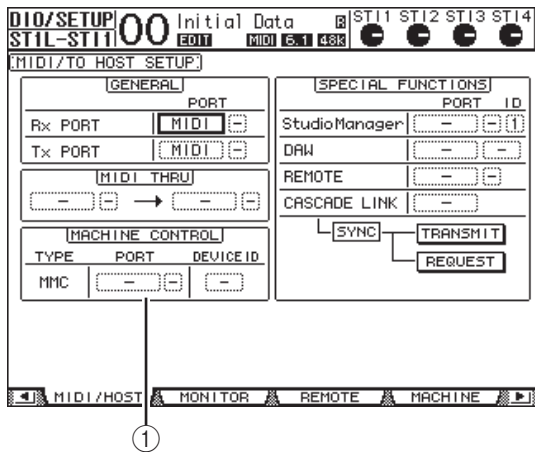

3. 将光标移动到 MACHINE CONTROL 部分 (1) 中的 PORT 参数框，然后转动参数轮选择 MMC 目标。  
以下端口和插槽可以作为 MMC 目标。

- MIDI..... MIDI 端口
- USB ..... USB 端口
- SLOT..... 装有 MY16-mLAN (mLAN 卡) 的插槽

如果选择 USB，将光标移动到相邻的参数框 (在右边)，从 8 个端口中选择一个。

4. 将光标移动到 DEVICE ID 参数框，然后转动参数轮将 01V96i 的 MMC 设备 ID 设为与外接设备相同的 ID 号。

MMC 命令在使用相同设备 ID 的设备上有效。因此，MMC 设备 ID 必须与要控制的设备 ID 一致。

5. 重复按 DISPLAY ACCESS [DIO/SETUP] 按钮，直到出现 DIO/Setup | Machine 页面。

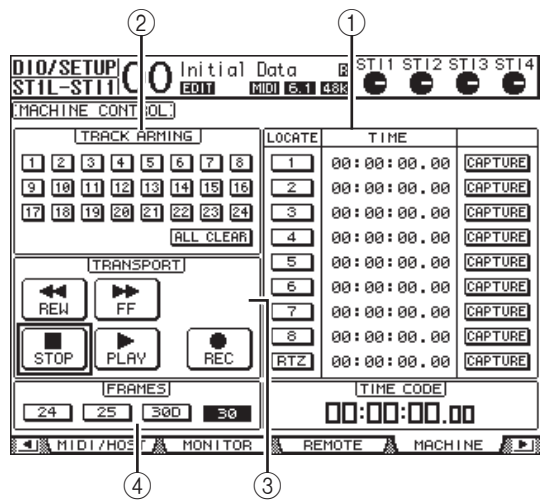

此页面包含下列参数：

- ① **LOCATE/TIME 部分**  
可以用此部分设置定位点。
  - LOCATE 1-8..... 用这些按钮确定在外接设备上的位置 (用 TIME 值指定)。
  - RTZ..... 用此 Return To Zero 按钮确定外接设备上零时码的位置。
  - TIME ..... 定位点以小时 / 分钟 / 秒 / 帧的格式指定。
  - CAPTURE..... 用这些按钮捕捉在外接设备上的当前位置，并将信息导入 TIME 栏中。
- ② **TRACK ARMING 部分**  
用此部分控制外接设备上的音轨。
  - 1-24 按钮 ..... 用这些按钮打开或关闭外部音轨 1-24，并且设置或取消其准备录音模式。
  - ALL CLEAR..... 打开此按钮将同时切换所有按钮 (1-24)。

**③ TRANSPORT 部分**

可以用此部分控制外接设备的传送功能。

- **REW** ..... 用此按钮启动外接设备的快倒。
- **FF** ..... 用此按钮启动外接设备的快进。
- **STOP** ..... 用此按钮停止外接设备。
- **PLAY** ..... 用此按钮启动外接设备的播放。
- **REC**..... 同时使用此按钮和 PLAY 按钮启动外接设备的录音。

**④ FRAMES**

此参数可在 24、25、30D（丢帧）和 30 中选择时码的帧率。

**6.** 若要控制传送功能，将光标移动到 **TRANSPORT** 部分的所需按钮，然后按 **[ENTER]**。

**7.** 如果需要，将光标移动到 **LOCATE/TIME** 部分和 **TRACK ARMING** 部分的按钮和参数，然后按 **[ENTER]** 按钮或转动参数轮控制外接设备的传送功能。

**小技巧：** 也可以使用预设的用户定义按钮控制 Machine 控制功能。有关将功能分配到用户自定义按键的更多详情请参考使用说明书（另外的印刷本）“使用用户自定义键”章节。

# MIDI

本章将介绍 01V96i 的与 MIDI 相关的功能。

## MIDI 和 01V96i

可以使用控制变更、程序变更和其它 MIDI 信息调用场景和编辑 01V96i 的参数，将 01V96i 的内部数据存储在外部 MIDI 设备上。

01V96i 支持以下 MIDI 信息。可以单独打开或关闭以上每个 MIDI 信息，从而进行发送和接收。

- **程序变更**

如果将 01V96i 的场景指定到程序变更编号，调用场景时，01V96i 将发送程序变更。在收到程序变更时，01V96i 也将切换场景。

- **控制变更**

如果将 01V96i 的参数指定到控制变更编号，在参数值变更时，01V96i 将发送所指定的控制变更。在收到相应的控制变更时，01V96i 也将变更某些参数值。

- **系统专用信息**

参数值变更时，01V96i 将实时地发送系统专用参数变更。在收到所指定的参数变更时，01V96i 也将通知某些参数值。

- **MMC (MIDI Machine 控制)**

MMC 用于外部机器控制。

- **MIDI 音符开 / 关**

这些信息用来调整冻结效果。

- **批量转储信息**

可以用这些信息将 01V96i 的内部数据存储在音序器或 MIDI 滤波器。01V96i 收到这些信息时，将覆盖 01V96i 数据。

01V96i 具有以下用来发送和接收 MIDI 数据的接口。

- **MIDI IN/THRU/OUT 端口**

用这些端口向标准的 MIDI 设备发送 MIDI 数据和从标准的 MIDI 设备接收 MIDI 数据。每个端口都是发送和接收单端口数据的单端口接口（16 个通道 x 1 个端口）。MIDI THRU 端口可输出在 MIDI IN 端口接收的信息而没有修改（按原样）。

- **USB 端口**

用此端口连接计算机并传输 MIDI 信息。这是一个多端口接口，最多可以发送和接收 8 个端口的数据（16 个通道 x 8 个端口）。要通过 USB 口将 01V96i 连接到计算机，必须在计算机中安装适当的驱动程序。可以从下列 Yamaha Pro Audio 网址下载该软件。

<http://www.yamahaproaudio.com/>

有关安装和设置的详情，请参考前述网站以及您下载的程序所附带的安装指南。

**注：**如果在打开计算机时 USB MIDI 应用程序尚未启动，01V96i 的运行会变慢。在这种情况下，请取消将 USB 端口作为 MIDI 信息发送端口的分配方式。

- **SLOT**

如果扩展槽中安装了可选的“MY16-mLAN” I/O 卡，MIDI 数据也可以通过 MY16-mLAN 卡传送到外部 MIDI 设备或者从外部 MIDI 设备传进来。

## MIDI 端口设置

### 选择用于 MIDI 信息传输的端口

若要配置用于 MIDI 信息传输的 MIDI 端口，重复按 DISPLAY ACCESS [DIO/SETUP] 按钮，直到出现 DIO/Setup | MIDI/Host 页面。可以在此页面上设置 MIDI 信息的输入和输出。

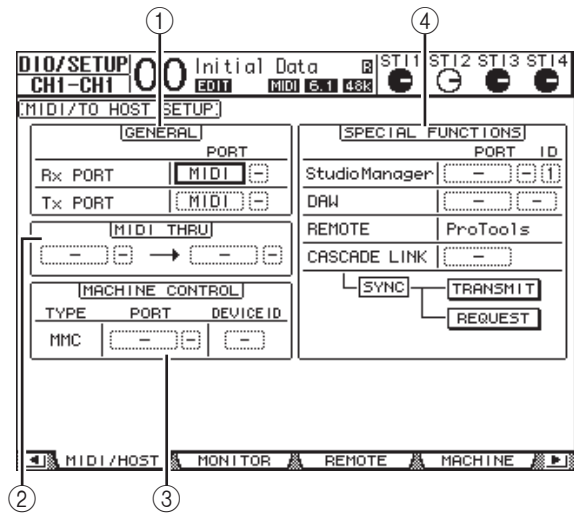

此页面上有以下参数：

#### ① GENERAL 部分

可以用此部分选择发送和接收程序变更和控制变更等 MIDI 信息的端口。

##### • Rx PORT

此参数指定用于接收一般 MIDI 数据的端口。在左参数框中选择 MIDI、USB 或 SLOT。如果您选择了 USB 或 SLOT，请在右参数框中指定端口号（1-8）。

##### • Tx PORT

此参数指定发送通用 MIDI 数据的端口。可用的端口与 Rx PORT 参数相同。

#### ② MIDI THRU 部分

可以用这些参数将输入的 MIDI 数据不加改变地从一个端口或插槽引导到另一个端口。在第一个参数框中选择用于接收的端口，在下一个参数框（位于箭头右边）选择用于发送的端口。如果您选择了 USB 或 SLOT，请在端口参数框旁的小参数框中指定端口号。

#### ③ MACHINE CONTROL 部分

可以用此部分选择遥控方法和遥控端口，从而控制支持 MMC 的外接设备。

##### • PORT

为 MMC 命令的传输选择 MIDI、USB 或 SLOT。如果您选择了 USB 或 SLOT，请在右参数框中指定端口号。

##### • DEVICE ID

指定 01V96i 的 MMC 设备 ID。MMC 设备 ID 用来标识所连接的设备，以便能在 MMC 发送和接收时进行识别。

#### ④ SPECIAL FUNCTIONS 部分

可以用此部分指定用于各种特殊功能的端口。

##### • Studio Manager

在左边的参数框中选择 MIDI、USB 或 SLOT 作为附带的 Studio Manager 软件使用的端口。在右边的两个小参数框中指定端口号（如果您选择了 USB）和 ID 号。

##### • DAW

选择 USB 或 SLOT 作为用于 DAW 的端口。请在右边的参数框中指定成对端口号（1-2, 3-4, 5-6, 7-8）。

##### • REMOTE

此参数显示遥控层当前选定的目标。如果将目标设为“USER DEFINED”，您可以选择 MIDI 信息的目标端口。

##### • CASCADE LINK

该参数决定 MIDI 信息是否在级联的两台 01V96i 设备间传输。如果选择 MIDI，MIDI 信息将会在 2 个以级联单元连接的设备间进行传输。如果选择了“—”，则没有 MIDI 信息会被传输。用 TRANSMIT 和 REQUEST 按钮使级联连接的所有参数保持同步。TRANSMIT 按钮将被连接的所有 01V96i 的参数与主 01V96i 的参数同步。REQUEST 按钮将主 01V96i 的参数与被连接的 01V96i 的参数同步。

## 选择要发送和接收的 MIDI 信息

可以选择在特定端口传输或接收的 MIDI 信息。为此，重复按 DISPLAY ACCESS [MIDI] 按，然后按 [F1] 按钮显示 MIDI | Setup 页面。

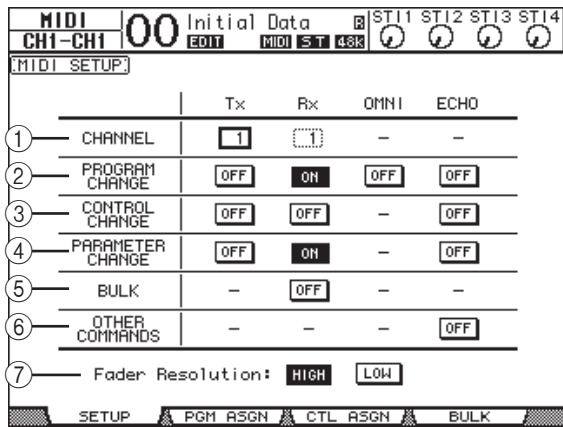

在 CHANNEL 行选择用于传送和接收的 MIDI 通道，用 PROGRAM CHANGE 至 OTHER COMMANDS 参数行的按钮打开或关闭每个 MIDI 信息的传送和接收。

### ① CHANNEL

可以用此参数行指定用于 MIDI 信息发送和接收的 MIDI 通道。此行中有以下参数：

- **Tx**..... 此参数框指定 MIDI 的发送通道。
- **Rx**..... 此参数框指定 MIDI 的接收通道。

### ② PROGRAM CHANGE

此参数行启用或禁用程序变更的发送和接收。

- **Tx ON/OFF** ..... 启用或禁用程序变更信息的发送。
- **Rx ON/OFF** ..... 启用或禁用程序变更信息的接收。
- **OMNI ON/OFF**... 此开关打开时，不管 CHANNEL 行的设置如何，都接收所有 MIDI 通道的程序变更。
- **ECHO ON/OFF**... 此按钮确定在 MIDI IN 端口接收的程序变更信息是否被映射到 MIDI OUT 端口。

### ③ CONTROL CHANGE

此参数行启用或禁用控制变更的发送和接收。

- **Tx ON/OFF** ..... 启用或禁用控制变更信息的发送。
- **Rx ON/OFF** ..... 启用或禁用控制变更信息的接收。
- **ECHO ON/OFF**... 此按钮确定在 MIDI IN 端口接收的控制变更信息是否被映射到 MIDI OUT 端口。

### ④ PARAMETER CHANGE

此参数行启用或禁用参数变更的发送和接收。

- **Tx ON/OFF** ..... 启用或禁用参数变更信息的发送。
- **Rx ON/OFF**..... 启用或禁用参数变更信息的接收。
- **ECHO ON/OFF** ..... 此按钮确定在 MIDI IN 端口接收的参数变更信息是否被映射到 MIDI OUT 端口。

### ⑤ BULK

此参数行启用或禁用批量转储数据的接收。

- **Rx ON/OFF**..... 启用或禁用批量转储数据的接收。

### ⑥ OTHER COMMANDS

- **ECHO ON/OFF** ..... 此按钮确定在 MIDI IN 端口接收的其它 MIDI 信息是否被反射到 MIDI OUT 端口。

### ⑦ 推子精度

此参数指定在操作 01V96i 的推子时的数值输出精度。若要在两台级联连接的 01V96i 之间传输推子值数据，或将 01V96i 的操作录制到音序器或从音序器播放，请选择 HIGH 按钮。选择 LOW 按钮时，推子的解析度切换为 256 档。

## 将场景指定到程序变更用于远程调用

您可以将 01V96i 场景指定到 MIDI 程序变更供远程调用。如果您调用 01V96i 的场景，设备将向所连接的 MIDI 设备发送所指定的程序变更。01V96i 收到程序变更后，所指定的场景将被调用。

开始时，场景 1 至 99 被依次指定到程序变更 1 至 99，场景 #0 被指定到程序变更 #100，尽管您可以变更这些分配方案。

**小技巧：** 您可以用 MIDI 批量转储功能或 Studio Manager 软件将指定到程序变更的场景指定表存储到外接设备。

1. 重复按 **DISPLAY ACCESS [DIO/SETUP]** 按钮，直到出现 **DIO/Setup | MIDI/Host** 页面，然后指定用于 MIDI 信息发送和接收的端口（请参见第 101 页）。
2. 用在步骤 1 中选择的端口进行连接，使 01V96i 能向外接设备发送和从外接设备接收 MIDI 信息。
3. 按 **DISPLAY ACCESS [MIDI]** 按钮，然后按 **[F2]** 按钮。  
将出现 **MIDI | Pgm Asgn** 页面。

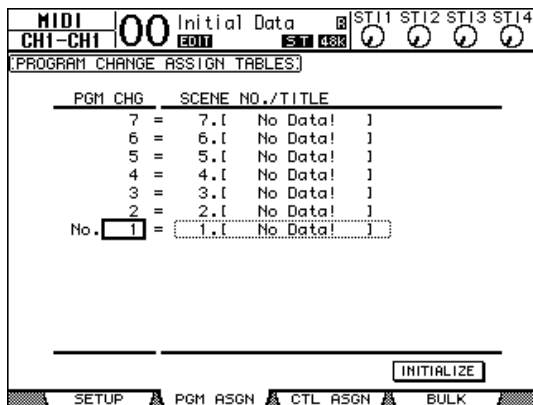

4. 将光标移动到 **PGM CHG** 栏中的参数框，转动参数轮或按 **[INC]/[DEC]** 按钮选择要指定场景的程序变更编号。

5. 按光标按钮 **[▶]** 将光标移动到 **SCENE NO./TITLE** 栏的参数框，再转动参数轮或按 **[INC]/[DEC]** 按钮选择场景。

### 小技巧：

- 如果您将场景指定到多个程序变更，编号最低的程序变更将生效。
- 将光标移动到 **INITIALIZE** 按钮，再按 **[ENTER]**，可以对指定到程序变更的场景指定表进行初始化。

6. 重复按 **DISPLAY ACCESS [MIDI]** 按钮，然后按 **[F1]** 按钮显示 **MIDI | Setup** 页面，然后指定 MIDI 发送和接收通道。
7. 打开 **PROGRAM CHANGE Tx ON/OFF** 和 **Rx ON/OFF** 按钮。

现在，01V96i 收到指定 MIDI 通道的程序变更后，相应的场景将被调用。此外，当您切换 01V96i 的场景时，01V96i 将发送指定 MIDI 通道的程序变更。

## 将参数指定到控制变更用于实时控制

您可以将 01V96i 的参数指定到 MIDI 控制变更供实时控制。01V96i 收到控制变更后，所指定的 01V96i 参数将被相应地设定。此外，当您调整 01V96i 的参数时，01V96i 将发送所指定的控制变更信息。

**小技巧：** 您可以用 MIDI 批量转储功能或 Studio Manager 软件将指定到控制变更的参数指定表存储到外接设备。

1. 重复按 **DISPLAY ACCESS [DIO/SETUP]** 按钮，直到出现 **DIO/Setup | MIDI/Host** 页面，然后指定用于 MIDI 信息发送和接收的端口（请参见第 101 页）。
2. 用在步骤 1 中选择的端口进行连接，使 01V96i 能向外接设备发送和从外接设备接收 MIDI 信息。
3. 按 **DISPLAY ACCESS [MIDI]** 按钮，然后按 **[F3]** 按钮。  
将出现 **MIDI | Ctl Asgn** 页面。可以用此页面将 01V96i 的参数指定到控制变更。

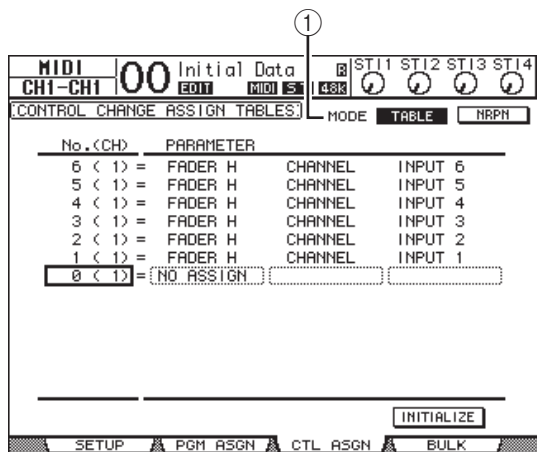

**小技巧：** 有关向控制变更指定默认参数的信息，请参见第 157 页。

4. 将光标移动到 **MODE** 参数的 **TABLE** 按钮 (1)，然后按 **[ENTER]**。  
**MODE** 参数决定在调整 01V96i 的参数时将发送哪个 MIDI 信息。以下选项可用于 **MODE** 参数：

- **TABLE**

按照此页面上的分配方案发送 MIDI 控制变更信息。

- **NRPN**

**Ctl Asgn** 页面上的分配方案被忽略，将发送预定的 NRPN（非注册参数编号）用于遥控。

**小技巧：** NRPN 是将 3 个不同的控制变更组合在一起的特殊的 MIDI 信息。您可以用它们来控制一个 MIDI 通道上的多个参数。

5. 如果打开步骤 4 中的 **TABLE** 按钮，将光标移动到 **No. (CH)** 栏中的参数框，转动参数轮或按 **[INC]/[DEC]** 按钮选择要指定参数的 MIDI 通道和控制变更。

您可以在 **Ctl Asgn** 页面上将参数指定到最多 16 个通道的控制变更，而不管当前选择用于发送和接收的 MIDI 通道。

如果您在步骤 4 中打开了 NRPN 按钮，请跳过步骤 5 和步骤 6。

6. 在 **PARAMETER** 栏的参数框中选择参数。

在第一个 **PARAMETER** 栏的参数框中选择参数组，在第二个和第三个 **PARAMETER** 栏的参数框中指定所需数值。

可以使用以下参数和数值：

	HIGH	MID	LOW
	<b>NO ASSIGN</b>	—	—
<b>FADER H</b>	CHANNEL		INPUT1-32/ST IN1-4
	MASTER		BUS1-8/AUX1-8/STEREO
	AUX1 SEND		INPUT1-32/ST IN1-4
	AUX2 SEND		
	AUX3 SEND		
	AUX4 SEND		
	AUX5 SEND		
	AUX6 SEND		
	AUX7 SEND		
	AUX8 SEND		
BUS TO ST		BUS1 - 8	
<b>FADER L</b>	CHANNEL		INPUT1-32/ST IN1-4
	MASTER		BUS1-8/AUX1-8/STEREO
	AUX1 SEND		INPUT1-32/ST IN1-4
	AUX2 SEND		
	AUX3 SEND		
	AUX4 SEND		
	AUX5 SEND		
	AUX6 SEND		
	AUX7 SEND		
	AUX8 SEND		
BUS TO ST		BUS1 - 8	



HIGH	MID	LOW
ON	CHANNEL	INPUT1-32/ST IN1-4
	MASTER	BUS1-8/AUX1-8/STEREO
	AUX1 SEND	INPUT1-32/ST IN1-4
	AUX2 SEND	
	AUX3 SEND	
	AUX4 SEND	
	AUX5 SEND	
	AUX6 SEND	
	AUX7 SEND	
	AUX8 SEND	
	BUS TO ST	BUS1-8
PHASE	CHANNEL	INPUT1-32/ST IN1L-4R
INSERT ON	CHANNEL	INPUT1-32
	MASTER	BUS1-8/AUX1-8/STEREO
PRE/POST	AUX1 SEND	INPUT1-32/ST IN1-4
	AUX2 SEND	
	AUX3 SEND	
	AUX4 SEND	
	AUX5 SEND	
	AUX6 SEND	
	AUX7 SEND	
	AUX8 SEND	
IN DELAY	ON	INPUT1-32
	TIME HIGH	
	TIME MID	
	TIME LOW	
	MIX HIGH	
	MIX LOW	
	FB GAIN H	
FB GAIN L		
OUT DELAY	ON	BUS1-8/AUX1-8/STEREO L,R
	TIME HIGH	
	TIME MID	
	TIME LOW	
EQ	ON	INPUT1-32/ST IN 1-4/ BUS1-8/AUX1-8/STEREO
	Q LOW	
	F LOW	
	G LOW H	
	G LOW L	
	Q LO-MID	
	F LO-MID	
	G LO-MID H	
	G LO-MID L	
	Q HI-MID	
	F HI-MID	
	G HI-MID H	
	G HI-MID L	
	Q HIGH	
	F HIGH	
	G HIGH H	
	G HIGH L	
	ATT H	
	ATT L	
	HPF ON	
LPF ON		

HIGH	MID	LOW
GATE	ON	INPUT1-32
	ATTACK	
	THRESH H	
	THRESH L	
	RANGE	
	HOLD H	
	HOLD L	
	DECAY H	
	DECAY L	
	COMP	
ATTACK		
THRESH H		
THRESH L		
RELEASE H		
RELEASE L		
RATIO		
PAN	CHANNEL	INPUT1-32/ST IN1L-4R
	AUX1-2	
	AUX3-4	
	AUX5-6	
BALANCE	BUS TO ST	BUS1-8
	MASTER	STEREO
SURROUND	LFE H	INPUT1-32/ST IN1L-4R
	LFE L	
	DIV (F)	
	DIV R	
	LR	
	FR	
	WIDTH	
	DEPTH	
EFFECT	OFS LR	EFFECT1-4
	OFS FR	
	BYPASS	
	MIX	
	PARAM1 H	
	PARAM1 L	
:		
PARAM32 H		
PARAM32 L		

设置范围超过 128 档的参数（例如推子和延时时间参数）需要至少两个控制变更信息来指定数值。

例如，如果您希望用控制变更控制某些通道的推子参数，必须将该通道指定到两个控制变更编号，并在第一个 PARAMETER 栏的参数框中选择“FADER H”和“FADER L”用于控制变更。

3 ( 1 ) =	FADER H	CHANNEL	INPUT 3
2 ( 1 ) =	FADER L	CHANNEL	INPUT 1
1 ( 1 ) =	FADER H	CHANNEL	INPUT 1
0 ( 1 ) =	NO ASSIGN		

如果您希望用控制变更控制某些通道的延时时间参数，必须将该通道的延时参数指定到 3 个控制变更编号，并在第二个（中间的）PARAMETER 栏的参数框中选择“TIME LOW”、“TIME MID”和“TIME HIGH”用于控制变更。

01 ( 2 ) =	NO ASSIGN		
60 ( 2 ) =	IN DELAY	TIME HIGH	INPUT 1
59 ( 2 ) =	IN DELAY	TIME MID	INPUT 1
58 ( 2 ) =	IN DELAY	TIME LOW	INPUT 1
57 ( 2 ) =	NO ASSIGN		

**注：** 设置范围超过 128 档的参数需要进行相应的参数组合才能成功实现 MIDI 控制变更。

**小技巧：** 将光标移动到 INITIALIZE 按钮，再按 [ENTER]，可以对指定到控制变更的参数指定表进行初始化。

**7.** 重复按 DISPLAY ACCESS [MIDI] 按钮，然后按 [F1] 按钮显示 MIDI | Setup 页面，然后指定 MIDI 发送和接收通道。

**8.** 打开 CONTROL CHANGE Tx ON/OFF 和 Rx ON/OFF 按钮。

现在，01V96i 收到相应的控制变更时将对其 01V96i 参数进行相应的设置。此外，当您调整 01V96i 的参数时，01V96i 将发送相应的控制变更。

**注：** 用控制变更控制参数前，请确认 MIDI | Setup 页面上 PARAMETER CHANGE 行的 Tx 和 Rx ON/OFF 按钮都关闭。

## 用参数变更控制参数

您可以用作系统专用信息的参数变更信息而不是 MIDI 控制变更来实时地控制 01V96i 参数。

有关可用参数变更的详细信息，请参见本手册末尾的“MIDI 数据格式”。

**1.** 重复按 DISPLAY ACCESS [DIO/SETUP] 按钮，直到出现 DIO/Setup | MIDI/Host 页面，然后指定用于 MIDI 信息发送和接收的端口（请参见第 101 页）。

**2.** 用在步骤 1 中选择的端口进行连接，使 01V96i 能向外接设备发送和从外接设备接收 MIDI 信息。

**3.** 按 DISPLAY ACCESS [MIDI] 按钮，再按 [F1] 按钮显示 MIDI | Setup 页面，然后关闭 PARAMETER CHANGE 行中的 Tx 和 Rx ON/OFF 按钮。

现在，在收到相应的参数变更时，01V96i 将设置某些参数值。此外，当您调整 01V96i 的某些参数时，它将发送相应的参数变更。

**注：** 用参数变更控制参数前，请确认 CONTROL CHANGE 行的 Tx 和 Rx ON/OFF 按钮都关闭。

## 通过 MIDI 发送参数设置（批量转储）

您可以用 MIDI 批量转储将存储在 01V96i 中的数据（例如库和场景）备份到外接 MIDI 设备。这样，您就可以在以后通过将此 MIDI 数据发回 01V96i 来恢复以前的 01V96i 设置。

**注：**在批量转储发送过程中，从 01V96i 发送到音序软件的某些数据偶尔会有漏失。为避免此情况，建议您使用附带的 Studio Manager 软件将 01V96i 数据存储到外接设备。

1. 重复按 **DISPLAY ACCESS [DIO/SETUP]** 按钮，直到出现 **DIO/Setup | MIDI/Host** 页面，然后指定用于 MIDI 信息发送和接收的端口（请参见第 101 页）。
2. 用在步骤 1 中选择的端口进行连接，使 01V96i 能向外接设备发送和从外接设备接收 MIDI 信息。
3. 按 **DISPLAY ACCESS [MIDI]** 按钮，然后按 **[F4]** 按钮。  
将出现 **MIDI | Bulk** 页面。

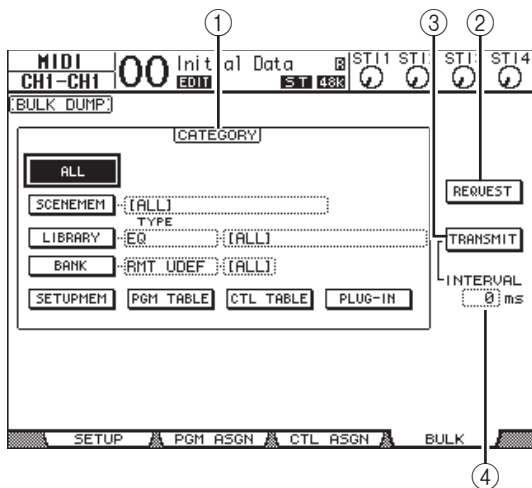

此页面包含以下参数：

- ① **CATEGORY** 部分  
可以用此部分选择用于发送和接收的数据。
- ② **REQUEST**  
将光标移动到此按钮，然后按 **[ENTER]** 从 01V96i 发送信息，要求第二台 01V96i（与第一台 01V96i 连接）发送在 **CATEGORY** 部分指定的数据。此按钮主要用于两台 01V96i 级联连接的情况。

### ③ TRANSMIT

将光标移动到此按钮，然后按 **[ENTER]** 将在 **CATEGORY** 部分指定的数据发送到外接 MIDI 设备。

### ④ INTERVAL

此参数指定在批量发送过程中数据包之间的时间间隔，步幅为 50 毫秒。如果外接设备漏失部分批量数据，请增大此参数值。

## 4. 在 **CATEGORY** 部分，将光标移动到要发送的数据类型按钮，然后按 **[ENTER]**。

可以选择以下选项：

### • ALL

用此按钮选择可用于批量转储的所有数据。此按钮打开时，此部分的所有其它按钮都关闭。

### • SCENEMEM

该按钮可以选择场景记忆。您可以在按钮旁边的参数框中选择要发送的场景。

### • LIBRARY

用此选择库。您可以在 **TYPE** 参数框（按钮旁）中选择库的类型，然后在右边的参数框中指定库编号。

### • BANK

可以用此参数选择用户自定义键库（**KEYS UDEF**）、用户自定义遥控层库（**RMT UDEF**）或用户指定层库（**USR LAYER**）用于批量转储。您可以在按钮旁的参数框中从以上 3 种类型中选择一种，并在右边的参数框中选择库。

### • SETUPMEM

用此按钮选择 01V96i 的设置数据（即系统设置）。

### • PGM TABLE

用此按钮选择 **MIDI | Pgm Asgn** 页面设置。

### • CTL TABLE

用此按钮选择 **MIDI | Ctl Asgn** 页面设置。

### • PLUG-IN

用此按钮选择安装在插槽中的任意选购卡的设置。

**注：**用 **SETUPMEM** 按钮选择的数据包括 MIDI 发送和接收端口的设置和信息设置。将其接收被禁用的批量转储数据存储到外接设备后，如果 01V96i 以后又开始接收此特定数据，01V96i 的批量转储接收会立即关闭，使 01V96i 无法接收以后的数据。因此，在用批量转储存储用 **SETUPMEM** 按钮选择的数据之前，必须启用批量数据的发送和接收。

5. 如果需要，请将光标移动到所选按钮旁的参数框，然后转动数据轮或按 [INC]/[DEC] 按钮选择所需的批量转储数据。

**小技巧：** 如果您在参数框中选择了 [ALL]，用相应按钮选择的所有数据都作为批量转储数据发送。

6. 若要开始发送批量转储数据，请将光标移动到 **TRANSMIT** 按钮，然后按 [ENTER]。

批量转储被执行。在操作过程中，将出现 Bulk Dump 窗口，显示当前的批量转储状态。若要中止批量转储操作，请将光标移动到窗口中的 CANCEL 按钮，然后按 [ENTER]。

**小技巧：** 若要发送批量转储请求信息，请将光标移动到 REQUEST 按钮，然后按 [ENTER]。如果设置 01V96i 使其可与另一台 01V96i 之间传输和接收 MIDI 信息，另一台 01V96i 将对应批量转储请求并将批量转储数据传输到正在操作的 01V96i。

7. 若要接收批量数据，再次按 **DISPLAY ACCESS [MIDI]** 按钮以显示 MIDI | Setup 页面，然后打开 BULK 行的 Rx ON/OFF 按钮。

现在，当 01V96i 收到批量数据时，相应的内部数据将被更新。

**注：** 批量转储数据可以在 01V96i 和 01V96V2/01V96VCM 之间进行发送和接收。兼容性取决于下列数据类型。

可以在 01V96i 和 01V96V2/01V96VCM 之间进行发送和接收的数据。

SCENE MEM:  
EQ LIBRARY:  
GATE LIBRARY:  
COMP LIBRARY:  
CHANNEL LIBRARY:  
EFFECT LIBRARY:  
BANK:  
SETUP MEMORY:  
PGM TABLE:  
CTL TABLE:

只能从 01V96V2/01V96VCM 发送并被 01V96i 接收的数据 (不以其它方向)。

INPUT PATCH LIBRARY:  
OUTPUT PATCH LIBRARY:

# 其它功能

本章将介绍 01V96i 的其它功能。

## 设置首选项

您可以用 DIO/Setup | Prefer1 和 Prefer2 页面更改 01V96i 的默认设置和环境设置。若要查找其中一个首选项页面，重复按 DISPLAY ACCESS [DIO/SETUP] 按钮。

## Prefer1 页面

可以在此页面上设置 01V96i，使您能在按上方面板的按钮时，01V96i 显示相应的屏幕页面，显示或隐藏确认和警告信息。

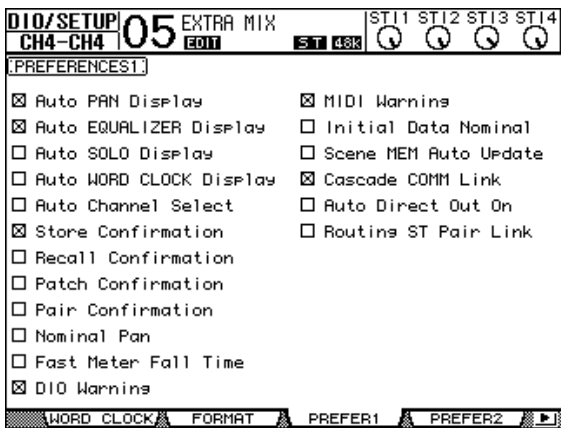

此页面包含以下参数。（这些参数的解释顺序从左栏的顶部到右栏的底部。）

### • Auto PAN Display

如果勾选此复选框，在操作 SELECTED CHANNEL 部分的 [PAN] 旋钮时会自动出现 Pan/Route 页面。在立体环绕声模式下，操作 [PAN] 旋钮可以调整左右声像设置。否则将调整环绕声声像设置。

### • Auto EQUALIZER Display

如果勾选此复选框，按 SELECTED CHANNEL 部分与 EQ 相关的按钮时会自动出现 EQ | EQ Edit 页面。

### • Auto SOLO Display

如果勾选此复选项，在独奏输入通道时，将自动出现 DIO/Setup | Monitor 页面。

### • Auto WORD CLOCK Display

如果勾选此复选框，所选外部时钟源失效时，将自动出现 DIO/Setup | Word Clock 页面。

### • Auto Channel Select

如果勾选此复选框，您可以通过移动相应的推子或打开相应通道的 [SOLO] 或 [ON] 按钮来选择通道。

### • Store Confirmation

如果勾选此复选框，在存储场景或库记忆时将出现 Title Edit 窗口，可以输入场景或库记忆的名称。

### • Recall Confirmation

如果勾选此复选框，在调用场景或库记忆时将出现确认窗口。

### • Patch Confirmation

如果勾选此复选框，在编辑输入和输出跳线时将出现确认信息。

### • Pair Confirmation

如果勾选此复选框，在创建或取消对时将出现确认信息。

### • Nominal Pan

如果打开这个复选框，在输入通道信号的声像被设定为极左或极右时，左边 / 奇数通道和右边 / 偶数通道上的信号将处在标准电平。如果不勾选此复选框，这些信号将被增强 3 dB。（当这些信号的声像被设定为中心时，这些信号将处在标准电平。）在环绕声模式下，这种情况同样适用于将环绕声声像通道设为极左或极右的情况。

### • Fast Meter Fall Time

如果勾选此复选框，电平表的下降速度将加快。

### • DIO Warning

如果勾选此复选框，检测到插槽或 2TR 数字输入接收的数字音频信号有错误时，将出现一条警告信息。

### • MIDI Warning

如果勾选此复选框，检测到输入的 MIDI 信息有错误时，将出现警告信息。

### • Initial Data Nominal

如果勾选此复选框，调用场景 #0 时，输入通道的推子和 ST IN 通道电平旋钮将被设为标称电平（0 dB）（如果该复选框关闭，它们将设置为  $-\infty$ ）。

### • Scene MEM Auto Update

如果勾选此复选框，您可以使用场景记忆自动更新功能（请参见第 70 页）。

### • Cascade COMM Link

如果勾选此复选框，各种功能和参数将在级联连接的 01V96i 之间相关联（有关级联连接的详细信息，请参见第 111 页）。如果不勾选此复选框，则只能关联独奏功能。

### • Auto Direct Out On

如果勾选此复选框，当您通道的直接输出目标从“-”变为其它输出时，通道的直接输出被自动启用。如果您将通道的直接输出目标从输出变为“-”，通道的直接输出被自动禁用。

### • Routing ST Pair Link

当这个复选框被打开时，成对通道至立体声母线的引导方式将会被关联。

## Prefer2 页面

可以在 Prefer2 页面上对显示在屏幕上的通道进行命名和屏幕亮度调整。

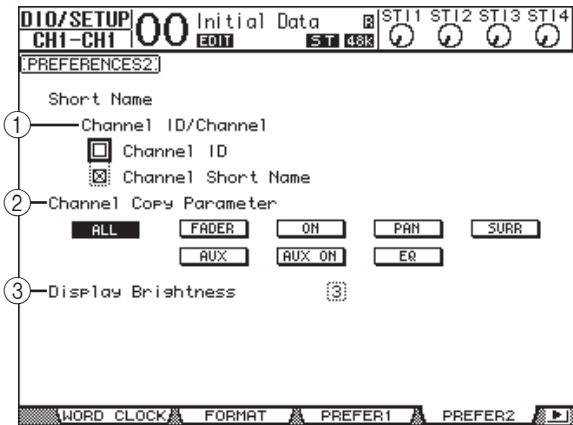

此页面包含下列参数：

### ① Channel ID/Channel

用此参数选择显示通道的形式。如果勾选 Channel ID 复选框，将出现通道 ID（例如 CH1、CH16、AUX1）。如果勾选 Channel Short Name 复选框，将出现通道缩略名。

### ② Channel Copy Parameter

用此参数选择将通道复制功能分配到其中一个用户自定义按钮时要复制的通道参数。您可以选择多个选项。

- **ALL**..... 用此按钮选择可以被复制的所有参数。打开此按钮时，所有其它选项都被取消。
- **FADER**..... 复制推子值。
- **ON**..... 复制 [ON] 按钮的开 / 关状态。
- **PAN**..... 复制声像设置。
- **SURR**..... 复制环绕声声像设置。
- **AUX**..... 复制 AUX 发送电平。
- **AUX ON**..... 复制通道到 AUX 信号的开 / 关状态。
- **EQ**..... 复制 EQ 参数值。

### ③ Display Brightness

此参数在 1 至 4 的范围内设置指示灯的亮度。

## 通过组合通道创建自定义层（用户可分配层）

如果您将遥控层的目标设为“USER ASSIGNABLE”，可以通过组合 01V96i 的任何通道（不包括立体声输出）来创建自定义层。此自定义层称为“用户可指定层”。

1. 重复按 **DISPLAY ACCESS [DIO/SETUP]** 按钮，直到出现 **DIO/Setup | Remote** 页面。

2. 将 **TARGET** 参数设为 **USER ASSIGNABLE**，然后按 **[ENTER]**。

将出现确认窗口。

3. 将光标移动到 **YES** 按钮，然后按 **[ENTER]**。

01V96i 将显示以下页面。

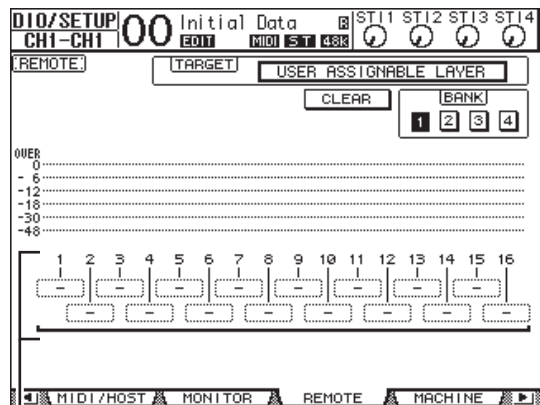

4. 选择要用 1-16 参数框 (①) 分配到用户可指定层的通道。

您可以用 BANK 1-4 按钮，通过切换库 1-4 将最多 4 个 16 通道设置存储到 4 个库中。如果您在选择要分配的通道前按 **[ENTER]**，仍然能够在 User CH Select 窗口中选择您希望指定的通道。

**小技巧：** 您可以将光标移动到 **CLEAR** 按钮并按 **[ENTER]**，使分配方案恢复为默认值。

5. 用 **LAYER [REMOTE]** 按钮指定或调出用户可分配层。

您可以用推子和 **[ON]** 按钮控制已指定的通道。

## 级联连接的调音台

01V96i 具有级联连接母线，可以进行级联连接。您可以用数字输入和输出或 OMNI IN 和 OMNI OUT 接口将两台 01V96i 进行级联连接。这样，两台调音台就如同一个大型调音台，将每台调音台的母线 1-8、AUX 发送 1-8、立体声母线和独奏母线组合在一起。

下列功能通过 MIDI IN 和 OUT 端口在两台级联连接的 01V96i 之间相关联。

- 屏幕页面选择
- 独奏功能
- 推子模式
- 电平表位置
- 峰值保持开 / 关
- 电平表快速下降开 / 关
- 场景存储、调用和标题编辑

### 小技巧:

- 若要关联功能和参数（独奏功能除外），请勾选 Setup | Prefer1 页面上的 Cascade COMM Link 复选框（请参见第 109 页）。
- 不管 Cascade COMM Link 复选框的状态如何，独奏功能都始终被关联。

以下内容将说明如何用两台 01V96i 和安装在每台 01V96i 插槽中的数字 I/O 卡的输入和输出进行级联连接。

1. 将数字 I/O 卡安装在两台 01V96i 之一的插槽中。
2. 按如下方法连接两台 01V96i:
  - 将发送端 01V96i（从机）的数字 I/O 卡输出连接到接收端 01V96i（主机）的数字 I/O 卡输入。
  - 将主机上的 ADAT IN 插口连接到从机上的 ADAT OUT 插口。
  - 使用 MIDI 缆线连接主机的 MIDI IN 端口到从机的 MIDI OUT 端口。
  - 使用 MIDI 缆线连接主机的 MIDI OUT 端口到从机的 MIDI IN 端口。

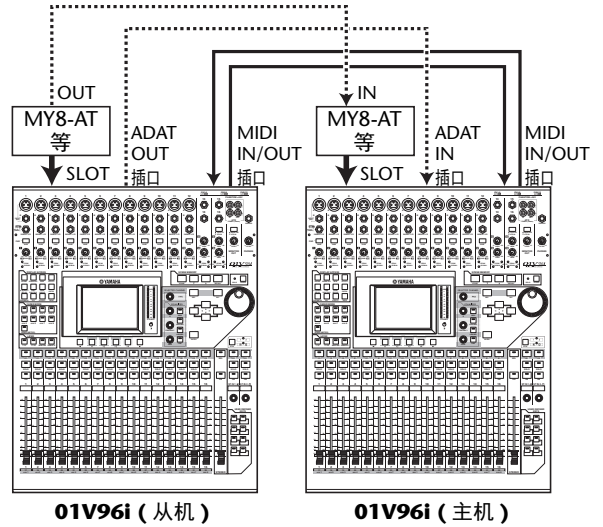

3. 在从机上，重复按 DISPLAY ACCESS [PATCH] 按钮，直到出现 Patch | Out Patch 页面。
4. 将母线信号分配到用于级联连接的通道。可以选择以下信号：

选购件	说明
CAS BUS1 - BUS8	母线 1-8 的级联输出
CAS AUX1 - AUX8	AUX 母线 1-8 的级联输出
CAS ST-L、CAS ST-R	立体声母线 L 和 R 的级联输出
CASSOLOL、CASSOLOR	独奏母线 L 和 R 的级联输出

以下屏幕页面是通过 ADAT IN 和 OUT 接口以及两个 8 通道数字 I/O 卡（例如 MY8-AT）组合母线 1-8、AUX 发送 1-4、立体声母线和独奏母线信号的例子。

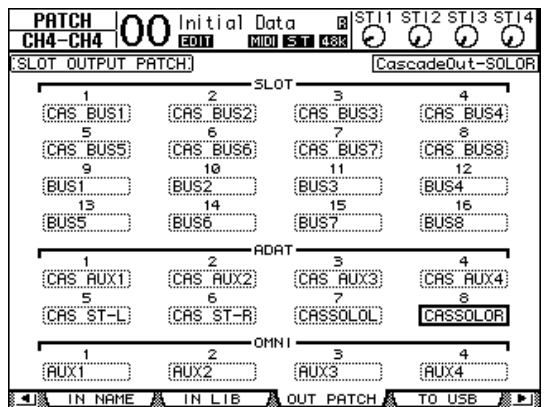

**小技巧:** 跳线设置因用于级联连接的母线类型和数量不同而异。

**注：**由于数字 I/O 卡上的可用通道数有限，本例中只级联连接了 AUX 发送 1-4。使用 16 通道数字 I/O 卡（例如 MY16-AT）可以级联连接所有母线。

5. 在主机上，重复按 **DISPLAY ACCESS [PATCH]** 按钮，直到出现 **Patch | Cascade In** 页面。

6. 在主机上选择输入通道，母线信号将会从从机输入到该输入通道。

下面的例子介绍通过 ADAT IN 和 OUT 连接插口以及两个 8 通道数字 I/O 卡（例如 MY8-AT）来接收从机的母线 1-8、AUX 发送 1-4、立体声母线和独奏母线信号。

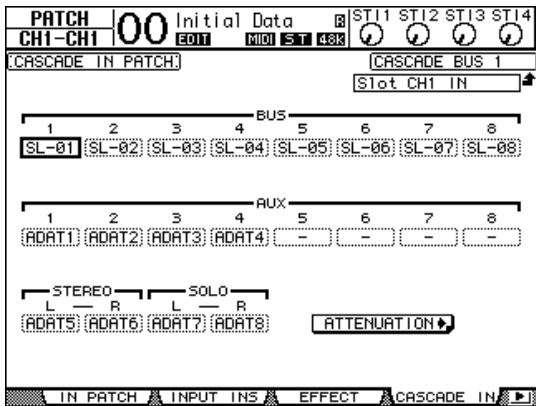

**注：**必须将从机的母线信号跳线到主机上的相同母线。跳线不当会导致级联连接错误。

7. 在主机上，重复按 **DISPLAY ACCESS [DIO/SETUP]** 按钮，直到出现 **DIO/Setup | Cascade** 页面，然后用参数旋钮调整衰减器。

可以在 **DIO/Setup | Cascade** 页面上用专用的衰减器调整输入到级联母线的信号的电平。您也可以使用参数旋钮下方的按钮打开或关闭级联母线。

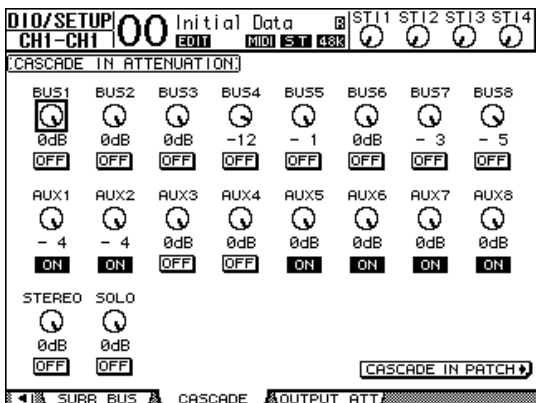

8. 重复按 **DISPLAY ACCESS [DIO/SETUP]** 按钮以显示 **DIO/SETUP | MIDI/Host** 页面，然后将 **Cascade Link** 参数设为“MIDI”。

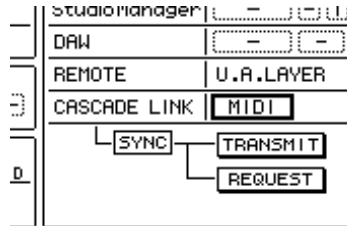

9. 对于主机，请重复步骤 8。

步骤 8 和步骤 9 完成后，从机将能发送和接收 MIDI 信息。

10. 若要使两台 01V96i 的参数相互匹配，找到复制源设备上的 **DIO/Setup | MIDI/Host** 页面。将光标移动到 **SYNC** 参数的 **TRANSMIT** 按钮，然后按 **[ENTER]**。

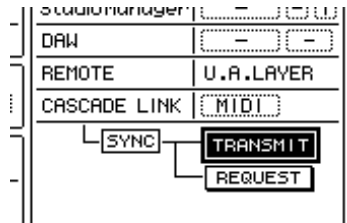

用于级联关联的参数（第 111 页）将通过 **REMOTE** 接口复制到另一台 01V96i。如果您对 **SYNC** 参数选择了 **REQUEST** 按钮而不是 **TRANSMIT** 按钮，您可以颠倒复制方向。

此时，两台 01V96i 上的母线 1-8、AUX 1-4 和立体声母线将被组合在一起，数据将通过主机上的母线输出 1-8、AUX 输出 1-4 和立体声输出口进行输出。如果将其中一台 01V96i 上的通道执行独奏操作，则可以通过监听输出监听独奏信号。



## 检查电池和系统版本

可以在 Utility | Battery 页面上检查内存备用电池的状态和系统版本号。若要查找此页面，请重复按 DISPLAY ACCESS [UTILITY] 按钮。

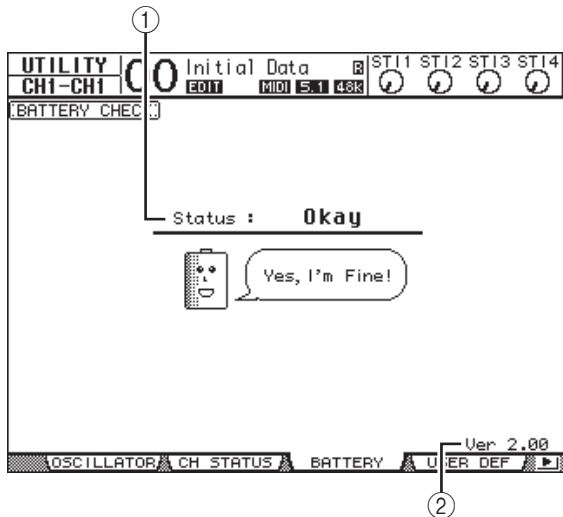

### ① Status (状态)

如果 Status 为 “Okay”，电池具有操作所需的足够电压。如果 Status 为 “Voltage Low!”，请要求 Yamaha 经销商或授权的 Yamaha 服务中心尽快更换电池。未能更换电量不足的电池可能导致数据丢失。

**注：** 请勿尝试自己更换电池，这样会发生故障。

### ② Ver X.XX (X.XX 代表版本号。)

此指示灯指示系统版本号。在更新固件前请检查当前系统的版本号。

请访问以下网站检查最新系统的版本号码：  
<http://www.yamahaproaudio.com/>

## 校正推子

01V96i 的电动推子位置会随着时间因操作条件和环境而移动。您可以用校正功能校正移动的推子。

### 1. 务必关闭 01V96i 的电源。

### 2. 按住 [ENTER] 按钮，然后打开 POWER ON/OFF 开关。

片刻后，将出现以下校正窗口。

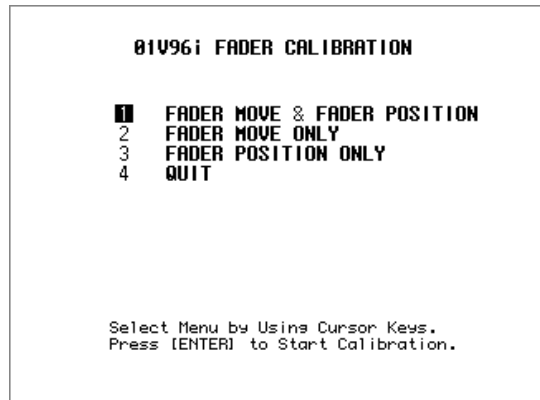

### 3. 务必选择 “1 FADER MOVE & FADER POSITION”，然后按 [ENTER]。

若要只调整电动推子的移动，则用光标按钮选择 “2 FADER MOVE ONLY”，然后按 [ENTER]。

若要只调整推子的位置，用光标按钮选择 “3 FADER POSITION ONLY”，然后按 [ENTER]。前进至步骤 5。

若要取消校正操作，请用光标按钮选择 “4 QUIT”，然后按 [ENTER]。01V96i 将以正常模式启动。

### 4. 校正操作开始，调整电动推子的移动，01V96i 显示一条信息，指示校正操作正在进行中。

校准操作大约需要两分钟。操作过程中，请勿触摸推子。

5. 校正操作完成后，01V96i 显示一个窗口，您可以在窗口中选择推子进行位置调整。

如果您在步骤 3 中选择了“2 FADER MOVE ONLY”，那么推子调整即完成。01V96i 将以正常模式启动。

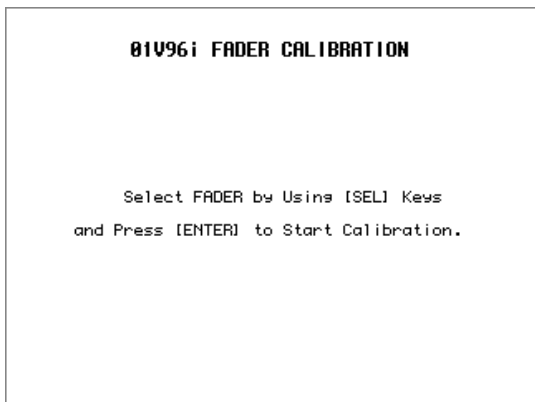

6. 使用通道 [SEL] 按钮选择要校正位置的推子，然后按 [ENTER]。

选中的通道 [SEL] 按钮指示灯会闪烁。(当您按 [ENTER] 时，指示灯稳定地亮起。)起先所有 [SEL] 按钮都闪烁。但是，如果发生错误，设备尝试再次进行校准，那么仅有问题的推子的 [SEL] 按钮指示灯会闪烁。

7. 按照窗口上的指示将所选推子的位置设为  $-\infty$ ，然后按 [ENTER]。
8. 按照窗口上指示的电平设置所选推子的位置，然后按 [ENTER]。将推子 1-16 设为 -15，将立体声推子设为 -30。
9. 按照窗口上指示的电平设置所选推子的位置，然后按 [ENTER]。设定推子 1-16 到 0 和立体声推子到任何位置。
10. 按照窗口上指示的电平设置所选推子的位置，然后按 [ENTER]。将推子 1-16 设为 +10，将立体声推子设为 0。
- 如果校准结果没有问题，校准操作便结束。01V96i 将以正常模式启动。

11. 如果校正结果有问题，01V96i 将显示以下窗口。此外，有问题推子的通道 [SEL] 按钮指示灯将闪烁。

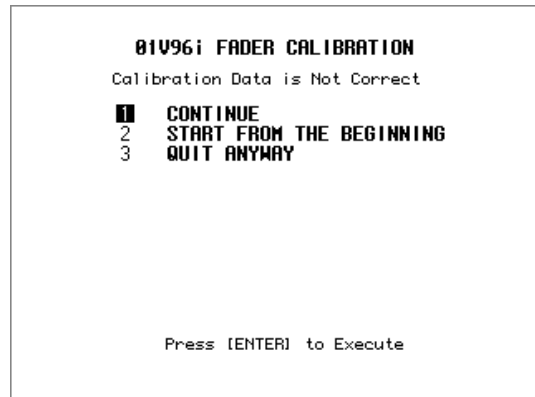

请使用光标按钮选择下列三个选项之一，然后按 [ENTER]。

- **CONTINUE**  
当有问题推子的 [SEL] 按钮指示灯闪烁时，校正过程将回到步骤 5。
- **START FROM THE BEGINNING**  
校正过程会返回步骤 2。
- **QUIT ANYWAY**  
01V96i 会取消校正操作并以正常模式启动。将把标准设定应用到有问题的推子。

如果尝试执行几次校准程序后，这个窗口仍然出现，请就近咨询 Yamaha 经销商。

如果校准数据有问题，01V96i 在启动时会显示以下窗口。在这种情况下，请校正窗口中指定的推子位置。



## 索引

## Symbols

- φ /INS/DLY | DLY 1-16 页面 ..... 18
- φ /INS/DLY | DLY 17-32 页面 ..... 18
- φ /INS/DLY | Insert 页面 ..... 47, 65
- φ /INS/DLY | Out Dly 页面 ... 30, 37
- φ /INS/DLY | Phase 页面 ..... 18
- φ /INSERT/DELAY 按钮 ..... 8
- +48V ON/OFF 开关 ..... 10

## Numerics

- 1-16/17-32 按钮 ..... 8
- 1 - 8 按钮 ..... 9
- 2TR IN DIGITAL COAXIAL ..... 10
- 2TR IN DIGITAL 接口 ..... 13
- 2TR IN 接口 ..... 7, 12
- 2TR OUT DIGITAL COAXIAL ..... 10
- 2TR OUT DIGITAL 接口 ..... 13
- 2TR OUT 接口 ..... 7, 13

## A

- AC IN 接口 ..... 11
- AD15/16 选择按钮 ..... 7
- ADAT IN/OUT 接口 ..... 10, 13
- Add-On 效果 ..... 67
- AD 输出部分 ..... 10
- AD 输入 ..... 7
- Auto Channel Select 首选项 ..... 109
- Auto Direct Out On 首选项 ..... 109
- Auto EQUALIZER Display  
首选项 ..... 109
- AUTO PAN ..... 135
- Auto PAN Display 首选项 ..... 109
- Auto SOLO Display 首选项 ..... 109
- Auto WORD CLOCK Display  
首选项 ..... 109
- AUX 1 - AUX 8 按钮 ..... 8
- Aux 发送  
查看多个通道的设置 ..... 40  
复制通道推子的位置 ..... 42  
固定模式 ..... 39  
可变模式 ..... 39  
声像设置 ..... 41
- Aux1 | View17-STI 页面 ..... 40
- Aux1 | View1-16 页面 ..... 40
- AUX 发送 ..... 38  
查看设置 ..... 37  
EQ 设置 ..... 37, 38  
设置电平 ..... 38  
衰减设置 ..... 36  
压缩设置 ..... 37  
延迟设置 ..... 37  
用控制界面设置 ..... 38  
用屏幕设置 ..... 36, 38
- AUX 发送模式 ..... 38, 39, 41
- AUX 输出 ..... 36
- 安全调用功能 ..... 71

## B

- Battery ..... 113

- BUS1 - BUS8 ..... 54
- 编组 ..... 59  
静音组 ..... 59  
推子组 ..... 59

## C

- Cascade COMM Link 首选项 ..... 109
- CATEGORY ..... 14
- CH1 - 4 ON/OFF 开关 ..... 10
- CH5 - 8 ON/OFF 开关 ..... 10
- CH9 - 12 ON/OFF 开关 ..... 10
- Channel Copy Parameter 首选项 ..... 110
- Channel ID/Channel 首选项 ..... 110
- CHORUS ..... 134
- CLEAR 按钮 ..... 9
- Comp260/Comp260S ..... 142
- Control change ..... 100, 104
- COPY (复制) ..... 15
- 采样率 ..... 14  
DOUBLE CHANNEL ..... 16  
DOUBLE SPEED ..... 16  
SINGLE (单个) ..... 16
- SRC 部分 ..... 14  
设置较高采样率 ..... 16
- 参数变更 ..... 106
- 参数列表 ..... 119
- 参数轮 ..... 9
- 层  
初始库设置 ..... 128
- 插入输入 ..... 48
- 插入跳线 ..... 47
- 场景编号 ..... 68
- 场景记忆 ..... 68  
安全调用功能 ..... 71  
编辑标志 ..... 68  
场景编号 ..... 68  
存储和调用 ..... 69  
存储哪些内容 ..... 68
- 渐入 ..... 70
- PROTECT 按钮 ..... 69
- 排序 ..... 72
- 使用 Scene Memory 页面 ..... 69
- 影像记忆 ..... 70  
自动更新功能 ..... 70
- 场景记忆 #00 ..... 68
- 场景记忆 #Ud ..... 68
- 场景向上 / 向下选择按钮 ..... 9
- 程序变更 ..... 100, 103
- 窗口  
Channel Pairing ..... 27  
复制操作 ..... 42  
更改环绕声模式 ..... 53
- 存储和调用 ..... 69
- 存储区滚动按钮 ..... 9

## D

- DAW ..... 93  
Nuendo/Cubase ..... 93  
Pro tools ..... 83  
其它 ..... 94  
Remote ..... 83
- DEC 和 INC 按钮 ..... 9
- DELAY LCR ..... 133

- DELAY SCALE ..... 18
- DELAY+ER. .... 139
- DELAY+REV ..... 140
- DELAY->ER. .... 139
- DELAY->REV ..... 140
- DIO Warning 首选项 ..... 109
- DIO/Setup | Cascade 页面 ..... 112
- DIO/Setup | Format 页面 ..... 15, 16
- DIO/Setup | Insert 页面 ..... 85
- DIO/Setup | Machine 页面 ..... 98
- DIO/Setup | Meter 页面 ..... 86
- DIO/Setup | Monitor 页面 ..... 49
- DIO/Setup | Prefer2 页面 ..... 109
- DIO/Setup | Prefer1 页面 ..... 109
- DIO/Setup | Remote  
页面 ..... 85, 95, 110
- DIO/Setup | Word Clock 页面 ..... 14
- DIO/Setup | MIDI/Host  
页面 ..... 84, 98, 101, 112
- DIO/Setup | Output Att 页面 ..... 34
- DIO/Setup | Surr Bus 页面 ..... 54
- DIO/SETUP 按钮 ..... 8
- DISPLAY ACCESS  
(页面访问) 部分 ..... 8
- Display Brightness 首选项 ..... 110
- DIST->DELAY ..... 140
- DISTORTION ..... 136
- DIV ..... 56
- DOUBLE CHANNEL ..... 16
- DOUBLE SPEED ..... 16
- Dual Phaser ..... 145
- DYNAFILTER (滤波器) ..... 136
- DYNAFLANGE ..... 136
- Dynamics | Comp Edit  
页面 ..... 20, 30, 37
- Dynamics | Comp Lib 页面 ..... 79
- Dynamics | Gate Edit 页面 ..... 19
- Dynamics | Gate Lib 页面 ..... 79
- DYNAMICS 按钮 ..... 8
- DYNAPHASER ..... 137
- 电平 ..... 33, 38
- 电平表  
立体声电平表 ..... 9
- 电平旋钮 ..... 8
- 电源部分 ..... 11
- 抖动 ..... 15
- 独奏 ..... 49  
LAST SOLO ..... 50  
LISTEN ..... 50  
MIX SOLO ..... 50  
MIXDOWN ..... 49  
RECORDING ..... 49  
SOLO ..... 49  
独奏安全功能 ..... 50  
SOLO SAFE CHANNEL ..... 50  
SOLO TRIM ..... 50  
独奏功能 ..... 51
- 对比度旋钮 ..... 9

**E**

EARLY REF. .... 132  
 ECHO ..... 134  
 Effect | FX1 Edit 页面 ..... 66  
 Effect | P-In Edit 页面 ..... 67  
 EFFECT 按钮 ..... 8  
 Effect | FX1 Lib 页面 ..... 76  
 Effect | FX2 Edit 页面 ..... 66  
 Effect | FX2 Lib 页面 ..... 76  
 Effect | FX3 Edit 页面 ..... 66  
 Effect | FX3 Lib 页面 ..... 76  
 Effect | FX4 Edit 页面 ..... 66  
 Effect | FX4 Lib 页面 ..... 76  
 EMPHASIS ..... 14  
 ENTER 按钮 ..... 9  
 EQ ..... 21, 31, 33, 37, 38  
   frequency ..... 21  
   gain ..... 21  
   Q ..... 21  
 EQ | Out Att 页面 ..... 30, 36  
 EQ 按钮 ..... 8  
 EQ | EQ Edit 页面 ..... 21, 31, 37  
 EQ | EQ Library 页面 ..... 81  
 EQ 关联 ..... 59  
 EQ 库 ..... 81  
   Preset ..... 81  
 Equalizer601 ..... 143

**F**

F/R ..... 56  
 F1 - F4 按钮 ..... 9  
 FADER MODE (推子模式)  
   部分 ..... 8  
 FAST ..... 56  
 Fast Meter Fall Time 首选项 ..... 109  
 FB.GAIN ..... 19  
 FLANGE ..... 134  
 FREQUENCY 控制旋钮 ..... 9  
 FS ..... 14  
 放大器模拟 ..... 136  
   分配  
     Control change ..... 104  
     MIDI 信息 ..... 96  
     Program change ..... 103  
     USER DEFINED KEYS  
       (用户自定义键) ..... 87  
     遥控层 ..... 83

**G**

GAIN 控制旋钮 ..... 9, 12  
 GAIN (增益) 控制旋钮 ..... 7  
 GANG ..... 22  
 GATE REVERB ..... 132  
 高品质移调音高 ..... 135  
 固定模式 ..... 39, 41  
 关联 ..... 59  
   EQ ..... 62  
   压缩器 ..... 62  
 光标按钮 ..... 9  
 轨迹模式 ..... 57

**H**

HIGH 按钮 ..... 9  
 HIGH-MID 按钮 ..... 9  
 HOME 按钮 ..... 8  
 HORIZONTAL ..... 27  
 后面板 ..... 10  
   AD 输出部分 ..... 10  
   电源部分 ..... 11  
   MIDI/USB 部分 ..... 10  
   PHANTOM +48V ..... 10  
   SLOT (插槽) 部分 ..... 11  
   数字 I/O 部分 ..... 10  
 环绕声 ..... 52  
   BUS1 - BUS8 ..... 54  
   DIV ..... 56  
   F.S ..... 34  
   F/R ..... 56  
   FAST ..... 56  
   轨迹模式 ..... 56  
   INIT ..... 54  
   LFE ..... 56  
   LINK ..... 56  
   PAN/SURR LINK ..... 53  
   PATTERN ..... 56  
   ST LINK ..... 56  
   SURROUND MODE  
     (环绕声模式) ..... 23, 53  
     设置和选择 ..... 53  
     声像设置 ..... 56  
     声像图 ..... 56  
   环绕声模式 ..... 52, 53  
     出厂默认 ..... 52  
 幻相供电 ..... 12  
   CH1 - 4 ON/OFF 开关 ..... 10  
   CH5 - 8 ON/OFF 开关 ..... 10  
   CH9 - 12 ON/OFF 开关 ..... 10

**I**

INDIVIDUAL ..... 22  
 INIT ..... 54  
 Initial Data Nominal 首选项 ..... 109  
 INPUT (输入) 接口 ..... 7  
 INSERT I/O 接口 ..... 7, 12  
 INV GANG ..... 22

**J**

级联连接的调音台 ..... 111  
   级联页面 ..... 112  
   SYNC 参数 ..... 112  
 监控  
   数字输入通道的状态 ..... 14  
 渐入 ..... 70  
   ALL CLEAR ..... 70  
   AUX1 - 8 ..... 71  
   BUS1 - 8 ..... 71  
   INPUT CH1-32 ..... 70  
   全局渐入时间 ..... 70  
   ST IN 1-4 ..... 70  
   STEREO ..... 71  
 监听 ..... 49  
   LAST SOLO ..... 50  
   MIX SOLO ..... 50  
   MIXDOWN ..... 49

MONO ..... 50  
 RECORDING ..... 49  
 独奏安全功能 ..... 50  
 独奏设置 ..... 49  
 独奏功能 ..... 51  
 监听来源选择按钮 ..... 7  
 监听输出和耳机部分 ..... 7  
 较高采样率 ..... 16  
 静音 ..... 89  
 静音组 ..... 59

**K**

KEYIN SOURCE ..... 19  
 可变模式 ..... 39, 41  
 控制界面 ..... 6  
   AD 输入部分 ..... 7  
   DISPLAY ACCESS  
     (页面访问) 部分 ..... 8  
   FADER MODE  
     (推子模式) 部分 ..... 8  
   监听输出和耳机部分 ..... 7  
   LAYER 部分 ..... 8  
   SCENE MEMORY  
     (场景记忆) 部分 ..... 9  
   SELECTED CHANNEL  
     (选定通道) 部分 ..... 9  
   SOLO 部分 ..... 9  
   ST IN 部分 ..... 8  
   STEREO (立体声) 部分 ..... 8  
   数据输入部分 ..... 9  
   通道条部分 ..... 7  
   USER DEFINED KEYS (用户自  
     定义键) 部分 ..... 9  
   显示屏部分 ..... 9  
 控制界面和后面板 ..... 6  
 库 ..... 74  
   EQ 库 ..... 81  
   门限库 ..... 79  
   输出跳线库 ..... 76  
   输入跳线库 ..... 75  
   通道库 ..... 75  
   效果库 ..... 76  
   压缩库 ..... 79  
   一般操作 ..... 74  
 扩展 ..... 90

**L**

LAST SOLO ..... 50  
 LATCH ..... 97  
 LAYER 部分 ..... 8  
 LEARN 按钮 ..... 96  
 LFE ..... 56  
 LOW 按钮 ..... 9  
 LOW-MID 按钮 ..... 9  
 立体声电平表 ..... 9  
 立体声输出 ..... 29  
   查看设置 ..... 31  
   EQ 设置 ..... 31  
   EQ 设置和平衡设置 ..... 33  
   命名 ..... 35  
   配对 ..... 33  
   设置电平 ..... 33  
   衰减设置 ..... 30

- 压缩 .....30
- 延迟设置 .....30
- 用控制界面进行设置 .....33
- 用屏幕设置 .....30
- 铃声式 .....136
- 路径引导 .....22
- M**
- M.BAND DYNA .....142
- Machine 控制 .....98
- MASTER 按钮 .....8
- Max 100 .....144
- MIDI .....84, 100
  - 控制变更 .....104
  - 参数 .....104
  - Data format .....173
  - FADER H/L .....106
  - 发送和接收 .....102
  - Initial parameter to control  
change table .....157
  - MIDI IN/THRU/OUT  
端口 .....10, 100
  - MIDI 音符开 / 关 .....100
  - 批量转储 .....107
  - 批量转储信息 .....100
  - Scene memory to program change  
table .....156
  - SLOT .....100
  - 设置 .....101
  - USB 端口 .....100
  - 系统专用信息 .....100
- MIDI IN/THRU/OUT 端口 .....10
- MIDI machine 控制 .....100
- MIDI Warning 首选项 .....109
- MIDI/USB 部分 .....10
- MIDI | Bulk 页面 .....107
- MIDI | Ctl Asgn 页面 .....104
- MIDI | Pgm Asgn 页面 .....103
- MIDI | Setup 页面 .....102
- MIDI 按钮 .....8
- MIDI 遥控 .....94
  - 库 .....94
  - LATCH .....97
  - LEARN 按钮 .....96
  - MIDI 信息 .....96
  - TARGET 参数 .....95
  - UNLATCH .....97
- MIX SOLO .....50
- MIXDOWN .....49
- MMC .....98, 100
- MODDELAY .....133
- MODFILTER (滤波器) .....136
- MONITOR LEVEL  
(监听电平) 控制旋钮 .....7
- MONITOR OUT 接口 .....10, 13
- MONO .....50
- MONO DELAY .....132
- MULTI FILTER .....141
- 门限 .....19
  - KEYIN SOURCE .....19
- 门限库 .....79
- 命名 .....28, 35
- 模拟输入和输出 .....12
- 母线输出 .....29
  - 查看设置 .....31
  - EQ 设置 .....31
  - EQ 设置和平衡设置 .....33
  - 将信号引导到立体声母线 .....31
  - 命名 .....35
  - 配对 .....33
  - 设置电平 .....33
  - 衰减设置 .....30
  - 压缩 .....30
  - 延迟设置 .....30
  - 用控制界面进行设置 .....33
  - 用屏幕设置 .....30
- N**
- Nominal Pan 首选项 .....109
- Nuendo .....83
- Nuendo/Cubase .....93
- 内部效果
  - Aux 发送 .....64
  - 编辑 .....66
  - 插入通道中 .....65
  - 电平表 .....67
  - MIX BALANCE (混音平衡) .....66
  - TEMPO (速度) .....66
  - 效果处理器 1-4 .....64
- O**
- OMNI OUT 接口 .....10, 13
- ON 按钮 .....7, 8
- OpenDeck .....143
- P**
- PAD(衰减) 开关 .....7, 12
- Pair Confirmation 首选项 .....109
- PAIR/GROUP 按钮 .....8
- Pair/Grup | In Comp 页面 .....63
- Pair/Grup | In EQ 页面 .....62
- Pair/Grup | In Fader 页面 .....59
- Pair/Grup | In Mute 页面 .....59
- Pair/Grup | Input 页面 .....27
- Pair/Grup | Out Comp 页面 .....63
- Pair/Grup | Out EQ 页面 .....62
- Pair/Grup | Out Fader 页面 .....59
- Pair/Grup | Out Mute 页面 .....60
- Pair/Grup | Output 页面 .....33
- Pan/Route | Bus To St 页面 .....31
- Pan/Route | Pan 页面 .....25
- Pan/Route | ROUT1-16 页面 .....22
- Pan/Route | ROUT17-ST1 页面 .....22
- Pan/Route | Surr ST IN 页面 .....58
- Pan/Route | Surr1-16 页面 .....58
- Pan/Route | Surr17-32 页面 .....58
- Pan/Route | Ch Edit 页面 .....56
- PAN/ROUTING 按钮 .....8
- PAN/SURR LINK .....53
- Pan/Surr | Surr Mode 页面 .....53
- PAN 旋钮 .....9
- Parameter change .....106
- Patch | Cascade In 页面 .....112
- Patch | USB OUT 页面 .....45
- Patch Confirmation 首选项 .....109
- Patch | 2TR Out 页面 .....45
- Patch | Direct Out 页面 .....46
- Patch | Effect 页面 .....64
- Patch | IN LIB 页面 .....75
- Patch | IN Name 页面 .....28
- Patch | In Patch 页面 .....43
- Patch | 插入输入页面 .....48
- Patch | Out LIB 页面 .....76
- Patch | Out Name 页面 .....35
- Patch | Out Patch 页面 .....44, 111
- PATCH 按钮 .....8, 43
- PEAK (峰值) 指示灯 .....7
- PEAK 指示灯 .....12
- PHANTOM +48V .....10
- PHASER .....135
- PHONES LEVEL (耳机电平) 控  
制旋钮 .....7
- PHONES (耳机) 插孔 .....7
- PHONES 插孔 .....49
- PLUG-IN .....107
- POWER ON/OFF 开关 .....11
- Prefer2 页面 .....110
- Prefer1 页面 .....109
- Pro tools .....83, 89
  - Automation .....93
  - 插入显示模式 .....85
  - 电平表显示模式 .....86
  - Flip 模式 .....90
  - 发送电平 .....90
  - 发送前或发送后 .....90
  - 静音 .....90
  - 控制界面操作 .....87
  - 扩展 .....90
  - MIDI .....84
  - 刮擦和 Shuttle .....92
  - 独奏操作 .....90
  - 声像设置 .....89, 90
  - 通道电平 .....89
  - 通道显示模式 .....86
  - 显式静音 .....89
  - 选择 .....89
  - 隐式静音 .....89
- PROTECT 按钮 .....69
- 配对 .....26, 33
  - HORIZONTAL .....27
  - 使用 SEL 按钮 .....27
  - VERTICAL .....27
  - 用屏幕 .....27
- 批量转储 .....107
  - 信息 .....100
- 平衡设置 .....33
- Q**
- Q, EQ .....21
- Q 控制旋钮 .....9
- 其它功能 .....109
  - 首选项 .....109
- 全局粘贴 .....72
- R**
- Recall Confirmation 首选项 .....109
- RECALL 按钮 .....9
- RECORDING .....49
- Remote .....83
  - 插入显示模式 .....85

- FRAMES ..... 99  
LOCATE/TIME 部分 ..... 98  
MACHINE CONTROL 部分 .. 98  
Machine 控制 ..... 98  
Machine 控制 ..... 83  
MIDI 信息 ..... 96  
MIDI 遥控 ..... 94  
Nuendo ..... 83  
ProTools ..... 83  
REMOTE ..... 83  
  Target 参数 ..... 85  
  TRACK ARMING 部分 ..... 98  
  TRANSPORT 部分 ..... 99  
REMOTE 按钮 ..... 8, 83  
RESET BOTH ..... 27  
REV+CHORUS ..... 137  
REV+FLANGE ..... 137  
REV+SYMPHO. .... 138  
REV->CHORUS ..... 137  
REV->FLANGE ..... 138  
REV->PAN ..... 138  
REV->SYMPHO. .... 138  
REVERB HALL ..... 132  
REVERB PLATE ..... 132  
REVERB ROOM ..... 132  
REVERB STAGE ..... 132  
REVERSE GATE ..... 132  
REV-X ..... 144  
Routing ST Pair Link 首选项 ..... 110
- S**
- Scene MEM Auto Update  
  首选项 ..... 109  
SCENE MEMORY  
  (场景记忆) 部分 ..... 9  
Scene | In Fade 页面 ..... 70  
Scene | Out Fade 页面 ..... 71  
Scene | Rcl Safe 页面 ..... 71  
Scene | Scene 页面 ..... 69  
Scene | Sort 页面 ..... 72  
SCENE 按钮 ..... 8  
SEL 按钮 ..... 7, 8  
SELECTED CHANNEL  
  (选定通道) 部分 ..... 9  
SIGNAL (信号) 指示灯 ..... 7  
SIGNAL 指示灯 ..... 12  
SINGLE (单个) ..... 16  
SLOT ..... 100  
SLOT (插槽) ..... 11, 13  
SLOT (插槽) 部分 ..... 11  
SOLO 部分 ..... 9  
SOLO 按钮 ..... 7, 8  
SOLO 指示灯 ..... 9  
SRC 部分 ..... 14  
ST IN 按钮 ..... 8  
ST IN 部分 ..... 8  
STEREO DELAY ..... 133  
STEREO OUT 接口 ..... 10, 13  
STEREO (立体声) 部分 ..... 8  
STEREO 推子 ..... 8  
Store Confirmation 首选项 ..... 109  
STORE 按钮 ..... 9  
SURROUND MODE  
  (环绕声模式) ..... 53
- SYMPHONIC ..... 134  
SYNC 参数 ..... 112  
设置电平 ..... 38  
声像设置 ..... 22, 41  
  F.S ..... 34  
FOLLOW PAN ..... 24  
GANG ..... 22  
INDIVIDUAL ..... 22  
INV GANG ..... 22  
PAN 按钮 ..... 22  
首选项 ..... 109  
输出部分 ..... 13  
输出跳线 ..... 44  
  参数 ..... 125  
  初始设置 ..... 127  
输出跳线库 ..... 76  
数据输入部分 ..... 9  
输入部分 ..... 12  
输入接口 ..... 12  
输入灵敏度  
  GAIN (增益) 控制旋钮 ..... 7  
输入跳线 ..... 43  
  参数 ..... 121  
  初始设置 ..... 123  
输入跳线库 ..... 75  
输入通道 ..... 17  
  查看设置 ..... 23  
  电平 ..... 25  
  EQ ..... 25  
  EQ 设置 ..... 21  
  路径引导 ..... 22  
  门限设置 ..... 19  
  命名 ..... 28  
  配对 ..... 26  
  声像设置 ..... 22, 25  
  衰减设置 ..... 20  
  信号相位的切换 ..... 18  
  压缩 ..... 20  
  延迟设置 ..... 18  
  用控制界面设置 ..... 25  
  用屏幕设置 ..... 18  
数字 I/O 部分 ..... 10  
数字输入和输出 ..... 13  
衰减器 ..... 20, 30, 36  
  输出信号 ..... 34  
双调 ..... 135
- T**
- Target 参数 ..... 85  
TO HOST USB 端口 ..... 10  
TREMOLO ..... 135  
跳线设置 ..... 43  
  2TR 数字输出 ..... 45  
  ADAT OUT 接口 ..... 44  
  插入输入 ..... 48  
  插入跳线 ..... 47  
  OMNI OUT 接口 ..... 44  
  输出跳线设置 ..... 44  
  输入跳线设置 ..... 43  
  TO HOST USB 通道 ..... 43  
  直接输出 ..... 46  
通道库 ..... 75  
通道条部分 ..... 7  
通道推子 ..... 7
- 推子组 ..... 59
- U**
- UNLATCH ..... 97  
USB ..... 10  
  USB 端口 ..... 100  
USB OUT 页面 ..... 45  
USER DEFINED KEYS  
  (用户自定义键) ..... 9  
  初始指定 ..... 121  
Utility | Battery 页面 ..... 113  
Utility | CH Status 页面 ..... 14  
UTILITY 按钮 ..... 8
- V**
- VERTICAL ..... 27  
View | Fader 页面 ..... 24, 32, 38  
View | Library 页面 ..... 75  
View | Parameter 页面 ..... 23, 31, 37  
Vintage Phaser ..... 144  
VIEW 按钮 ..... 8
- W**
- WORD CLOCK IN 接口 ..... 10  
WORD CLOCK OUT 接口 ..... 10
- X**
- 系统版本 ..... 113  
系统专用信息 ..... 100  
显示屏 ..... 9  
显示屏部分 ..... 9  
相位 ..... 18  
效果库 ..... 76  
  程序 ..... 77  
  Preset ..... 77  
效果器  
  参数表 ..... 132  
  扩展 ..... 67  
  内部效果 ..... 64  
  旁通 ..... 66  
旋转式 ..... 136
- Y**
- 压缩库 ..... 79  
  Preset ..... 80  
压缩器 ..... 20, 30, 37  
  关联 ..... 62  
  压缩关联 ..... 59  
延迟 ..... 18, 30, 37  
  DELAY SCALE ..... 18  
  FB.GAIN ..... 19  
遥控层  
  Nuendo/Cubase ..... 93  
  Pro tools ..... 83  
影像记忆 ..... 70  
用户可分配层 ..... 110
- Z**
- 直接输出 ..... 46  
自动更新功能 ..... 70

# 目录：参数列表

## USER DEFINED KEYS

#	功能	显示
0	No Assign	No Assign
1	Scene MEM.Recall +1	Scene +1 Recall
2	Scene MEM.Recall -1	Scene -1 Recall
3	Scene MEM.Recall No. XX	Scene XX Recall
4	Effect-1 Lib.Recall +1	Fx1 Lib+1 Recall
5	Effect-1 Lib.Recall -1	Fx1 Lib-1 Recall
6	Effect-1 Lib.Recall No.XX	Fx1 LibXXX RCL.
7	Effect-2 Lib.Recall +1	Fx2 Lib+1 Recall
8	Effect-2 Lib.Recall -1	Fx2 Lib-1 Recall
9	Effect-2 Lib.Recall No.XX	Fx2 LibXXX RCL.
10	Effect-3 Lib.Recall +1	Fx3 Lib+1 Recall
11	Effect-3 Lib.Recall -1	Fx3 Lib-1 Recall
12	Effect-3 Lib.Recall No.XX	Fx3 LibXXX RCL.
13	Effect-4 Lib.Recall +1	Fx4 Lib+1 Recall
14	Effect-4 Lib.Recall -1	Fx4 Lib-1 Recall
15	Effect-4 Lib.Recall No.XX	Fx4 LibXXX RCL.
16	Effect-1 Bypass On/Off	Fx1 Bypass
17	Effect-2 Bypass On/Off	Fx2 Bypass
18	Effect-3 Bypass On/Off	Fx3 Bypass
19	Effect-4 Bypass On/Off	Fx4 Bypass
20	Channel Lib.Recall +1	CH Lib+1 Recall
21	Channel Lib.Recall -1	CH Lib-1 Recall
22	Channel Lib.Recall No. XX	CH LibXXX Recall
23	GATE Lib.Recall +1	Gate Lib+1 RCL.
24	GATE Lib.Recall -1	Gate Lib-1 RCL.
25	GATE Lib.Recall No. XX	Gate LibXXX RCL.
26	COMP Lib.Recall +1	Comp Lib+1 RCL.
27	COMP Lib.Recall -1	Comp Lib-1 RCL.
28	COMP Lib.Recall No. XX	Comp LibXXX RCL.
29	EQ Lib.Recall +1	EQ Lib+1 Recall
30	EQ Lib.Recall -1	EQ Lib-1 Recall
31	EQ Lib.Recall No. XX	EQ LibXXX Recall
32	Input Patch Lib.Recall +1	IN Patch Lib+1
33	Input Patch Lib.Recall -1	IN Patch Lib1
34	Input Patch Lib.Recall No. XX	IN Patch LibXX
35	Output Patch Lib.Recall +1	Out Patch Lib+1
36	Output Patch Lib.Recall -1	Out Patch Lib1
37	Output Patch Lib.Recall No. XX	Out Patch LibXX
38	Input Fader Group Enable A	IN Fader Group A
39	Input Fader Group Enable B	IN Fader Group B
40	Input Fader Group Enable C	IN Fader Group C
41	Input Fader Group Enable D	IN Fader Group D
42	Input Fader Group Enable E	IN Fader Group E
43	Input Fader Group Enable F	IN Fader Group F
44	Input Fader Group Enable G	IN Fader Group G
45	Input Fader Group Enable H	IN Fader Group H
46	Input MUTE Group Enable I	IN Mute Group I
47	Input MUTE Group Enable J	IN Mute Group J
48	Input MUTE Group Enable K	IN Mute Group K
49	Input MUTE Group Enable L	IN Mute Group L
50	Input MUTE Group Enable M	IN Mute Group M
51	Input MUTE Group Enable N	IN Mute Group N

#	功能	显示
52	Input MUTE Group Enable O	IN Mute Group O
53	Input MUTE Group Enable P	IN Mute Group P
54	Output Fader Group Enable Q	OutFader Group Q
55	Output Fader Group Enable R	OutFader Group R
56	Output Fader Group Enable S	OutFader Group S
57	Output Fader Group Enable T	OutFader Group T
58	Output MUTE Group Enable U	Out Mute Group U
59	Output MUTE Group Enable V	Out Mute Group V
60	Output MUTE Group Enable W	Out Mute Group W
61	Output MUTE Group Enable X	Out Mute Group X
62	Input Fader Group Assign X	IN Fader Assign X
63	Input Mute Group Assign X	IN Mute Assign X
64	Input EQ Group Assign X	IN EQ Assign x
65	Input COMP Group Assign X	IN COMP Assign x
66	Output Fader Group Assign X	OutFader Assign X
67	Output Mute Group Assign X	Out Mute Assign X
68	Output EQ Group Assign X	Out EQ Assign x
69	Output COMP Group Assign X	Out COMP Assign x
70	Input Mute Group Master X	In Mute Master X
71	Output MUTE Group Master X	Out Mute Master X
72	PEAK HOLD On/Off	Peak Hold
73	OSCILLATOR On/Off	OSC ON/OFF
74	SOLO Enable	SOLO ENABLE
75	FADER/SOLO RELEASE Mode On/Off	FaderSolo RELEASE
76	Control Room Monitor MONO	C-R MONO
77	Pan/Surround Link	PAN/SURR LINK
78	Channel Name ID/Short	CH ID/Short
79	Channel Copy	Channel Copy
80	Channel Paste	Channel Paste
81	Display Back	Display Back
82	Display Forward	Display Forward
83	UDEF KEYS BANK +1	UDEF KEYS BANK+1
84	UDEF KEYS BANK -1	UDEF KEYS BANK -1
85	UDEF KEYS BANK X	UDEF KEYS BANK x
86	REMOTE USER DEFINE BANK +1	RMT UDEF BANK+1
87	REMOTE USER DEFINE BANK -1	RMT UDEF BANK-1
88	REMOTE USER DEFINE BANK X	RMT UDEF BANK X
89	REMOTE USER ASS LAYER BANK +1	USR LAYER BANK+1
90	REMOTE USER ASS LAYER BANK -1	USR LAYER BANK-1
91	REMOTE USER ASS LAYER BANK X	USR LAYER BANK X
92	MIDI NOTE No.XX	MIDI NOTE XXX
93	MIDI Program change No.XX	MIDI PGM XXX
94	MIDI Control Change No.XX	MIDI CC XXX
95	Machine REC	Machine REC
96	Machine PLAY	Machine PLAY
97	Machine STOP	Machine STOP
98	Machine FF	Machine FF
99	Machine REW	Machine REW
100	Machine SHUTTLE	Machine SHUTTLE
101	Machine SCRUB	Machine SCRUB
102	Machine LOCATE X	Machine LOCATE X
103	Machine Set LOCATE X	Machine Capture X
104	Machine RTZ	Machine RTZ
105	Machine Set RTZ	Machine Set RTZ

#	功能	显示
106	Track Arming 1	Track Arming 1
107	Track Arming 2	Track Arming 2
108	Track Arming 3	Track Arming 3
109	Track Arming 4	Track Arming 4
110	Track Arming 5	Track Arming 5
111	Track Arming 6	Track Arming 6
112	Track Arming 7	Track Arming 7
113	Track Arming 8	Track Arming 8
114	Track Arming 9	Track Arming 9
115	Track Arming 10	Track Arming 10
116	Track Arming 11	Track Arming 11
117	Track Arming 12	Track Arming 12
118	Track Arming 13	Track Arming 13
119	Track Arming 14	Track Arming 14
120	Track Arming 15	Track Arming 15
121	Track Arming 16	Track Arming 16
122	Track Arming 17	Track Arming 17
123	Track Arming 18	Track Arming 18
124	Track Arming 19	Track Arming 19
125	Track Arming 20	Track Arming 20
126	Track Arming 21	Track Arming 21
127	Track Arming 22	Track Arming 22
128	Track Arming 23	Track Arming 23
129	Track Arming 24	Track Arming 24
130	Track Arming All Clear	Track Arming CLR
131	DAW REC	DAW REC
132	DAW PLAY	DAW PLAY
133	DAW STOP	DAW STOP
134	DAW FF	DAW FF
135	DAW REW	DAW REW
136	DAW SHUTTLE	DAW SHUTTLE
137	DAW SCRUB	DAW SCRUB
138	DAW AUDITION	DAW AUDITION
139	DAW PRE	DAW PRE
140	DAW IN	DAW IN
141	DAW OUT	DAW OUT
142	DAW POST	DAW POST
143	DAW RTZ	DAW RTZ
144	DAW END	DAW END
145	DAW ONLINE	DAW ONLINE
146	DAW LOOP	DAW LOOP
147	DAW QUICKPUNCH	DAW QUICKPUNCH
148	DAW GROUP STATUS	DAW GROUP STATUS
149	DAW AUTO FADER	DAW AUTO FADER
150	DAW AUTO MUTE	DAW AUTO MUTE
151	DAW AUTO PAN	DAW AUTO PAN
152	DAW AUTO SEND	DAW AUTO SEND
153	DAW AUTO PLUGIN	DAW AUTO PLUGIN
154	DAW AUTO SEND MUTE	DAW AUTO SENDMUTE
155	DAW AUTO READ	DAW AUTO READ
156	DAW AUTO TOUCH	DAW AUTO TOUCH
157	DAW AUTO LATCH	DAW AUTO LATCH
158	DAW AUTO WRITE	DAW AUTO WRITE
159	DAW AUTO TRIM	DAW AUTO TRIM
160	DAW AUTO OFF	DAW AUTO OFF
161	DAW AUTO SUSPEND	DAW AUTO SUSPEND
162	DAW AUTO STATUS	DAW AUTO STATUS
163	DAW MONITOR STATUS	DAW MONI STATUS
164	DAW CREATE GROUP	DAW CREATE GROUP
165	DAW SUSPEND GROUP	DAW SUSPEND GRP

#	功能	显示
166	DAW WINDOW TRANSPORT	DAW WIN TRANSPORT
167	DAW WINDOW INSERT	DAW WIN INSERT
168	DAW WINDOW MIX/EDIT	DAW WIN MIX/EDIT
169	DAW WINDOW MEM-LOC	DAW WIN MEM-LOC
170	DAW WINDOW STATUS	DAW WIN STATUS
171	DAW Shortcut UNDO	DAW UNDO
172	DAW Shortcut SAVE	DAW SAVE
173	DAW Shortcut EDIT MODE	DAW EDIT MODE
174	DAW Shortcut EDIT TOOL	DAW EDIT TOOL
175	DAW Shortcut SHIFT/ADD	DAW SHIFT/ADD
176	DAW Shortcut OPTION/ALL	DAW OPTION/ALL
177	DAW Shortcut CTRL/CLUCH	DAW CTRL/CLUCH
178	DAW Shortcut ALT/FINE	DAW ALT/FINE
179	DAW BANK +	DAW BANK +
180	DAW BANK -	DAW BANK -
181	DAW Channel +	DAW Channel +
182	DAW Channel -	DAW Channel -
183	DAW REC/RDY X	DAW REC/RDY X
184	DAW REC/RDY ALL	DAW REC/RDY ALL
185	Studio Manager Window Control Close	SM CTRL Close
186	Studio Manager Window Control Close All	SM CTRL Close All
187	Studio Manager Window Control Selected Channel	SM CTRL Sel Ch
188	Studio Manager Window Control Library	SM CTRL Library
189	Studio Manager Window Control Patch Editor	SM CTRL Patch
190	Studio Manager Window Control Surround Editor	SM CTRL Surround
191	Studio Manager Window Control Effect Editor	SM CTRL Effect
192	Studio Manager Window Control Meter	SM CTRL Meter
193	Studio Manager Window Control Layer	SM CTRL Layer
194	Studio Manager Window Control Master	SM CTRL Master



## USER DEFINED KEYS 初始指定

	库 A	库 B	库 C	库 D	库 E	库 F	库 G	库 H
标题	场景调用	组启用	DAW 1	DAW 2	机器控制旋钮	程序变更	特殊功能	未指定
1	Scene 1 Recall	IN Fader Group A	UDEF BANK D	UDEF BANK C	Machine SHUTTLE	MIDI PGM 1	Display Back	No Assign
2	Scene 2 Recall	IN Mute Group I	DAW WIN MIX/EDIT	DAW OPTION/ALL	Machine SCRUB	MIDI PGM 2	Display Forward	No Assign
3	Scene 3 Recall	IN Fader Group B	DAW BANK -	DAW AUTO READ	Machine RTZ	MIDI PGM 3	Channel Copy	No Assign
4	Scene 4 Recall	IN Mute Group J	DAW BANK +	DAW AUTO TOUCH	Machine REC	MIDI PGM 4	Channel Paste	No Assign
5	Scene 5 Recall	IN Fader Group C	DAW SHUTTLE	DAW AUTO LATCH	Machine STOP	MIDI PGM 5	No Assign	No Assign
6	Scene 6 Recall	IN Mute Group K	DAW SCRUB	DAW AUTO WRITE	Machine PLAY	MIDI PGM 6	No Assign	No Assign
7	Scene 7 Recall	IN Fader Group D	DAW STOP	DAW AUTO TRIM	Machine REW	MIDI PGM 7	No Assign	No Assign
8	Scene 8 Recall	IN Mute Group L	DAW PLAY	DAW AUTO OFF	Machine FF	MIDI PGM 8	No Assign	No Assign

## 输入跳线设置参数

INPUT		插入输入		EFFECT IN		CASCADE	
端口 ID	说明	端口 ID	说明	端口 ID	说明	端口 ID	说明
-	NONE	-	NONE	-	NONE	-	NONE
AD1	AD IN 1	AD1	AD IN 1	AUX1	AUX1	ADAT1	ADAT1 IN
AD2	AD IN 2	AD2	AD IN 2	AUX2	AUX2	ADAT2	ADAT2 IN
AD3	AD IN 3	AD3	AD IN 3	AUX3	AUX3	ADAT3	ADAT3 IN
AD4	AD IN 4	AD4	AD IN 4	AUX4	AUX4	ADAT4	ADAT4 IN
AD5	AD IN 5	AD5	AD IN 5	AUX5	AUX5	ADAT5	ADAT5 IN
AD6	AD IN 6	AD6	AD IN 6	AUX6	AUX6	ADAT6	ADAT6 IN
AD7	AD IN 7	AD7	AD IN 7	AUX7	AUX7	ADAT7	ADAT7 IN
AD8	AD IN 8	AD8	AD IN 8	AUX8	AUX8	ADAT8	ADAT8 IN
AD9	AD IN 9	AD9	AD IN 9	INS CH1	InsertOut-CH1	SL-01	Slot CH1 IN
AD10	AD IN 10	AD10	AD IN 10	INS CH2	InsertOut-CH2	SL-02	Slot CH2 IN
AD11	AD IN 11	AD11	AD IN 11	INS CH3	InsertOut-CH3	SL-03	Slot CH3 IN
AD12	AD IN 12	AD12	AD IN 12	INS CH4	InsertOut-CH4	SL-04	Slot CH4 IN
AD13	AD IN 13	AD13	AD IN 13	INS CH5	InsertOut-CH5	SL-05	Slot CH5 IN
AD14	AD IN 14	AD14	AD IN 14	INS CH6	InsertOut-CH6	SL-06	Slot CH6 IN
AD15	AD IN 15	AD15	AD IN 15	INS CH7	InsertOut-CH7	SL-07	Slot CH7 IN
AD16	AD IN 16	AD16	AD IN 16	INS CH8	InsertOut-CH8	SL-08	Slot CH8 IN
ADAT1	ADAT1 IN	ADAT1	ADAT1 IN	INS CH9	InsertOut-CH9	SL-09	Slot CH9 IN
ADAT2	ADAT2 IN	ADAT2	ADAT2 IN	INS CH10	InsertOut-CH10	SL-10	Slot CH10 IN
ADAT3	ADAT3 IN	ADAT3	ADAT3 IN	INS CH11	InsertOut-CH11	SL-11	Slot CH11 IN
ADAT4	ADAT4 IN	ADAT4	ADAT4 IN	INS CH12	InsertOut-CH12	SL-12	Slot CH12 IN
ADAT5	ADAT5 IN	ADAT5	ADAT5 IN	INS CH13	InsertOut-CH13	SL-13	Slot CH13 IN
ADAT6	ADAT6 IN	ADAT6	ADAT6 IN	INS CH14	InsertOut-CH14	SL-14	Slot CH14 IN
ADAT7	ADAT7 IN	ADAT7	ADAT7 IN	INS CH15	InsertOut-CH15	SL-15	Slot CH15 IN
ADAT8	ADAT8 IN	ADAT8	ADAT8 IN	INS CH16	InsertOut-CH16	SL-16	Slot CH16 IN
SL-01	Slot CH1 IN	SL-01	Slot CH1 IN	INS CH17	InsertOut-CH17	AD1	AD IN 1
SL-02	Slot CH2 IN	SL-02	Slot CH2 IN	INS CH18	InsertOut-CH18	AD2	AD IN 2
SL-03	Slot CH3 IN	SL-03	Slot CH3 IN	INS CH19	InsertOut-CH19	AD3	AD IN 3
SL-04	Slot CH4 IN	SL-04	Slot CH4 IN	INS CH20	InsertOut-CH20	AD4	AD IN 4

INPUT		插入输入		EFFECT IN		CASCADE	
端口 ID	说明	端口 ID	说明	端口 ID	说明	端口 ID	说明
SL-05	Slot CH5 IN	SL-05	Slot CH5 IN	INS CH21	InsertOut-CH21	AD5	AD IN 5
SL-06	Slot CH6 IN	SL-06	Slot CH6 IN	INS CH22	InsertOut-CH22	AD6	AD IN 6
SL-07	Slot CH7 IN	SL-07	Slot CH7 IN	INS CH23	InsertOut-CH23	AD7	AD IN 7
SL-08	Slot CH8 IN	SL-08	Slot CH8 IN	INS CH24	InsertOut-CH24	AD8	AD IN 8
SL-09	Slot CH9 IN	SL-09	Slot CH9 IN	INS CH25	InsertOut-CH25	AD9	AD IN 9
SL-10	Slot CH10 IN	SL-10	Slot CH10 IN	INS CH26	InsertOut-CH26	AD10	AD IN 10
SL-11	Slot CH11 IN	SL-11	Slot CH11 IN	INS CH27	InsertOut-CH27	AD11	AD IN 11
SL-12	Slot CH12 IN	SL-12	Slot CH12 IN	INS CH28	InsertOut-CH28	AD12	AD IN 12
SL-13	Slot CH13 IN	SL-13	Slot CH13 IN	INS CH29	InsertOut-CH29	AD13	AD IN 13
SL-14	Slot CH14 IN	SL-14	Slot CH14 IN	INS CH30	InsertOut-CH30	AD14	AD IN 14
SL-15	Slot CH15 IN	SL-15	Slot CH15 IN	INS CH31	InsertOut-CH31	AD15	AD IN 15
SL-16	Slot CH16 IN	SL-16	Slot CH16 IN	INS CH32	InsertOut-CH32	AD16	AD IN 16
USB1	USB CH1 IN	USB1	USB CH1 IN	INS BUS1	InsertOut-BUS1	2TD-L	2TR IN Dig.L
USB2	USB CH2 IN	USB2	USB CH2 IN	INS BUS2	InsertOut-BUS2	2TD-R	2TR IN Dig.R
USB3	USB CH3 IN	USB3	USB CH3 IN	INS BUS3	InsertOut-BUS3		
USB4	USB CH4 IN	USB4	USB CH4 IN	INS BUS4	InsertOut-BUS4		
USB5	USB CH5 IN	USB5	USB CH5 IN	INS BUS5	InsertOut-BUS5		
USB6	USB CH6 IN	USB6	USB CH6 IN	INS BUS6	InsertOut-BUS6		
USB7	USB CH7 IN	USB7	USB CH7 IN	INS BUS7	InsertOut-BUS7		
USB8	USB CH8 IN	USB8	USB CH8 IN	INS BUS8	InsertOut-BUS8		
USB9	USB CH9 IN	USB9	USB CH9 IN	INS AUX1	InsertOut-AUX1		
USB10	USB CH10 IN	USB10	USB CH10 IN	INS AUX2	InsertOut-AUX2		
USB11	USB CH11 IN	USB11	USB CH11 IN	INS AUX3	InsertOut-AUX3		
USB12	USB CH12 IN	USB12	USB CH12 IN	INS AUX4	InsertOut-AUX4		
USB13	USB CH13 IN	USB13	USB CH13 IN	INS AUX5	InsertOut-AUX5		
USB14	USB CH14 IN	USB14	USB CH14 IN	INS AUX6	InsertOut-AUX6		
USB15	USB CH15 IN	USB15	USB CH15 IN	INS AUX7	InsertOut-AUX7		
USB16	USB CH16 IN	USB16	USB CH16 IN	INS AUX8	InsertOut-AUX8		
FX1-1	Effect1 OUT 1	FX1-1	Effect1 OUT 1	INS ST-L	InsertOut-ST-L		
FX1-2	Effect1 OUT 2	FX1-2	Effect1 OUT 2	INS ST-R	InsertOut-ST-R		
FX2-1	Effect2 OUT 1	FX2-1	Effect2 OUT 1				
FX2-2	Effect2 OUT 2	FX2-2	Effect2 OUT 2				
FX3-1	Effect3 OUT 1	FX3-1	Effect3 OUT 1				
FX3-2	Effect3 OUT 2	FX3-2	Effect3 OUT 2				
FX4-1	Effect4 OUT 1	FX4-1	Effect4 OUT 1				
FX4-2	Effect4 OUT 2	FX4-2	Effect4 OUT 2				
2TD-L	2TR IN Dig.L	2TD-L	2TR IN Dig.L				
2TD-R	2TR IN Dig.R	2TD-R	2TR IN Dig.R				

## 初始输入跳线设置

### 通道

1	AD1
2	AD2
3	AD3
4	AD4
5	AD5
6	AD6
7	AD7
8	AD8
9	AD9
10	AD10
11	AD11
12	AD12
13	AD13
14	AD14
15	AD15
16	AD16
17	ADAT1
18	ADAT2
19	ADAT3
20	ADAT4
21	ADAT5
22	ADAT6
23	ADAT7
24	ADAT8
25	S-1
26	S-2
27	S-3
28	S-4
29	S-5
30	S-6
31	S-7
32	S-8

ST11L	FX1-1
ST11R	FX1-2
ST12L	FX2-1
ST12R	FX2-2
ST13L	FX3-1
ST13R	FX3-2
ST14L	FX4-1
ST14R	FX4-2

### EFFECT IN 跳线设置

1-1	AUX1
1-2	NONE
2-1	AUX2
2-2	NONE
3-1	AUX3
3-2	NONE
4-1	AUX4
4-2	NONE

### CASCADE IN 跳线设置

BUS1	NONE
BUS2	NONE
BUS3	NONE
BUS4	NONE
BUS5	NONE
BUS6	NONE
BUS7	NONE
BUS8	NONE
AUX1	NONE
AUX2	NONE
AUX3	NONE
AUX4	NONE
AUX5	NONE
AUX6	NONE
AUX7	NONE
AUX8	NONE
ST L	NONE
ST R	NONE
SOLO L	NONE
SOLO R	NONE

### 效果类型

EFFECT1	REVERB HALL
EFFECT2	REVERB ROOM
EFFECT3	REVERB STAGE
EFFECT4	REVERB PLATE

(单通道输入)

## 通道名称

	通道 ID	短名	长名
CH1	CH1	CH1	CH1
CH2	CH2	CH2	CH2
CH3	CH3	CH3	CH3
CH4	CH4	CH4	CH4
CH5	CH5	CH5	CH5
CH6	CH6	CH6	CH6
CH7	CH7	CH7	CH7
CH8	CH8	CH8	CH8
CH9	CH9	CH9	CH9
CH10	CH10	CH10	CH10
CH11	CH11	CH11	CH11
CH12	CH12	CH12	CH12
CH13	CH13	CH13	CH13
CH14	CH14	CH14	CH14
CH15	CH15	CH15	CH15
CH16	CH16	CH16	CH16
CH17	CH17	CH17	CH17
CH18	CH18	CH18	CH18
CH19	CH19	CH19	CH19
CH20	CH20	CH20	CH20
CH21	CH21	CH21	CH21
CH22	CH22	CH22	CH22
CH23	CH23	CH23	CH23
CH24	CH24	CH24	CH24
CH25	CH25	CH25	CH25
CH26	CH26	CH26	CH26
CH27	CH27	CH27	CH27
CH28	CH28	CH28	CH28
CH29	CH29	CH29	CH29
CH30	CH30	CH30	CH30
CH31	CH31	CH31	CH31
CH32	CH32	CH32	CH32

ST IN1	ST11	ST11	STEREO IN1
ST IN2	ST12	ST12	STEREO IN2
ST IN3	ST13	ST13	STEREO IN3
ST IN4	ST14	ST14	STEREO IN4

## 输出跳线设置参数

SLOT, ADAT, OMNI, 2TR OUT Digital		插入输入		DIRECT OUT		USB OUT	
信号源	说明	信号源	说明	信号源	说明	信号源	说明
-	NONE	-	NONE	-	NONE	-	NONE
BUS1	BUS1	AD1	AD IN 1	ADAT1	ADAT1 OUT	BUS1	BUS1
BUS2	BUS2	AD2	AD IN 2	ADAT2	ADAT2 OUT	BUS2	BUS2
BUS3	BUS3	AD3	AD IN 3	ADAT3	ADAT3 OUT	BUS3	BUS3
BUS4	BUS4	AD4	AD IN 4	ADAT4	ADAT4 OUT	BUS4	BUS4
BUS5	BUS5	AD5	AD IN 5	ADAT5	ADAT5 OUT	BUS5	BUS5
BUS6	BUS6	AD6	AD IN 6	ADAT6	ADAT6 OUT	BUS6	BUS6
BUS7	BUS7	AD7	AD IN 7	ADAT7	ADAT7 OUT	BUS7	BUS7
BUS8	BUS8	AD8	AD IN 8	ADAT8	ADAT8 OUT	BUS8	BUS8
AUX1	AUX1	AD9	AD IN 9	SL-01	Slot CH1 OUT	AUX1	AUX1
AUX2	AUX2	AD10	AD IN 10	SL-02	Slot CH2 OUT	AUX2	AUX2
AUX3	AUX3	AD11	AD IN 11	SL-03	Slot CH3 OUT	AUX3	AUX3
AUX4	AUX4	AD12	AD IN 12	SL-04	Slot CH4 OUT	AUX4	AUX4
AUX5	AUX5	AD13	AD IN 13	SL-05	Slot CH5 OUT	AUX5	AUX5
AUX6	AUX6	AD14	AD IN 14	SL-06	Slot CH6 OUT	AUX6	AUX6
AUX7	AUX7	AD15	AD IN 15	SL-07	Slot CH7 OUT	AUX7	AUX7
AUX8	AUX8	AD16	AD IN 16	SL-08	Slot CH8 OUT	AUX8	AUX8
ST L	STEREO L	ADAT1	ADAT1 IN	SL-09	Slot CH9 OUT	ST L	STEREO L
ST R	STEREO R	ADAT2	ADAT2 IN	SL-10	Slot CH10 OUT	ST R	STEREO R
INS CH1	InsertOut-CH1	ADAT3	ADAT3 IN	SL-11	Slot CH11 OUT	INS CH1	InsertOut-CH1
INS CH2	InsertOut-CH2	ADAT4	ADAT4 IN	SL-12	Slot CH12 OUT	INS CH2	InsertOut-CH2
INS CH3	InsertOut-CH3	ADAT5	ADAT5 IN	SL-13	Slot CH13 OUT	INS CH3	InsertOut-CH3
INS CH4	InsertOut-CH4	ADAT6	ADAT6 IN	SL-14	Slot CH14 OUT	INS CH4	InsertOut-CH4
INS CH5	InsertOut-CH5	ADAT7	ADAT7 IN	SL-15	Slot CH15 OUT	INS CH5	InsertOut-CH5
INS CH6	InsertOut-CH6	ADAT8	ADAT8 IN	SL-16	Slot CH16 OUT	INS CH6	InsertOut-CH6
INS CH7	InsertOut-CH7	SL-01	Slot CH1 IN	USB1	USB CH1 OUT	INS CH7	InsertOut-CH7
INS CH8	InsertOut-CH8	SL-02	Slot CH2 IN	USB2	USB CH2 OUT	INS CH8	InsertOut-CH8
INS CH9	InsertOut-CH9	SL-03	Slot CH3 IN	USB3	USB CH3 OUT	INS CH9	InsertOut-CH9
INS CH10	InsertOut-CH10	SL-04	Slot CH4 IN	USB4	USB CH4 OUT	INS CH10	InsertOut-CH10
INS CH11	InsertOut-CH11	SL-05	Slot CH5 IN	USB5	USB CH5 OUT	INS CH11	InsertOut-CH11
INS CH12	InsertOut-CH12	SL-06	Slot CH6 IN	USB6	USB CH6 OUT	INS CH12	InsertOut-CH12
INS CH13	InsertOut-CH13	SL-07	Slot CH7 IN	USB7	USB CH7 OUT	INS CH13	InsertOut-CH13
INS CH14	InsertOut-CH14	SL-08	Slot CH8 IN	USB8	USB CH8 OUT	INS CH14	InsertOut-CH14
INS CH15	InsertOut-CH15	SL-09	Slot CH9 IN	USB9	USB CH9 OUT	INS CH15	InsertOut-CH15
INS CH16	InsertOut-CH16	SL-10	Slot CH10 IN	USB10	USB CH10 OUT	INS CH16	InsertOut-CH16
INS CH17	InsertOut-CH17	SL-11	Slot CH11 IN	USB11	USB CH11 OUT	INS CH17	InsertOut-CH17
INS CH18	InsertOut-CH18	SL-12	Slot CH12 IN	USB12	USB CH12 OUT	INS CH18	InsertOut-CH18
INS CH19	InsertOut-CH19	SL-13	Slot CH13 IN	USB13	USB CH13 OUT	INS CH19	InsertOut-CH19
INS CH20	InsertOut-CH20	SL-14	Slot CH14 IN	USB14	USB CH14 OUT	INS CH20	InsertOut-CH20
INS CH21	InsertOut-CH21	SL-15	Slot CH15 IN	USB15	USB CH15 OUT	INS CH21	InsertOut-CH21
INS CH22	InsertOut-CH22	SL-16	Slot CH16 IN	USB16	USB CH16 OUT	INS CH22	InsertOut-CH22
INS CH23	InsertOut-CH23	USB1	USB CH1 IN	OMNI1	OMNI OUT 1	INS CH23	InsertOut-CH23
INS CH24	InsertOut-CH24	USB2	USB CH2 IN	OMNI2	OMNI OUT 2	INS CH24	InsertOut-CH24
INS CH25	InsertOut-CH25	USB3	USB CH3 IN	OMNI3	OMNI OUT 3	INS CH25	InsertOut-CH25
INS CH26	InsertOut-CH26	USB4	USB CH4 IN	OMNI4	OMNI OUT 4	INS CH26	InsertOut-CH26
INS CH27	InsertOut-CH27	USB5	USB CH5 IN	2TD-L	2TR OUT Dig.L	INS CH27	InsertOut-CH27
INS CH28	InsertOut-CH28	USB6	USB CH6 IN	2TD-R	2TR OUT Dig.R	INS CH28	InsertOut-CH28
INS CH29	InsertOut-CH29	USB7	USB CH7 IN	—	—	INS CH29	InsertOut-CH29
INS CH30	InsertOut-CH30	USB8	USB CH8 IN	—	—	INS CH30	InsertOut-CH30
INS CH31	InsertOut-CH31	USB9	USB CH9 IN	—	—	INS CH31	InsertOut-CH31
INS CH32	InsertOut-CH32	USB10	USB CH10 IN	—	—	INS CH32	InsertOut-CH32

SLOT, ADAT, OMNI, 2TR OUT Digital		插入输入		DIRECT OUT		USB OUT	
信号源	说明	信号源	说明	信号源	说明	信号源	说明
INS BUS1	InsertOut-BUS1	USB11	USB CH11 IN	—	—	INS BUS1	InsertOut-BUS1
INS BUS2	InsertOut-BUS2	USB12	USB CH12 IN	—	—	INS BUS2	InsertOut-BUS2
INS BUS3	InsertOut-BUS3	USB13	USB CH13 IN	—	—	INS BUS3	InsertOut-BUS3
INS BUS4	InsertOut-BUS4	USB14	USB CH14 IN	—	—	INS BUS4	InsertOut-BUS4
INS BUS5	InsertOut-BUS5	USB15	USB CH15 IN	—	—	INS BUS5	InsertOut-BUS5
INS BUS6	InsertOut-BUS6	USB16	USB CH16 IN	—	—	INS BUS6	InsertOut-BUS6
INS BUS7	InsertOut-BUS7	FX1-1	Effect1 OUT 1	—	—	INS BUS7	InsertOut-BUS7
INS BUS8	InsertOut-BUS8	FX1-2	Effect1 OUT 2	—	—	INS BUS8	InsertOut-BUS8
INS AUX1	InsertOut-AUX1	FX2-1	Effect2 OUT 1	—	—	INS AUX1	InsertOut-AUX1
INS AUX2	InsertOut-AUX2	FX2-2	Effect2 OUT 2	—	—	INS AUX2	InsertOut-AUX2
INS AUX3	InsertOut-AUX3	FX3-1	Effect3 OUT 1	—	—	INS AUX3	InsertOut-AUX3
INS AUX4	InsertOut-AUX4	FX3-2	Effect3 OUT 2	—	—	INS AUX4	InsertOut-AUX4
INS AUX5	InsertOut-AUX5	FX4-1	Effect4 OUT 1	—	—	INS AUX5	InsertOut-AUX5
INS AUX6	InsertOut-AUX6	FX4-2	Effect4 OUT 2	—	—	INS AUX6	InsertOut-AUX6
INS AUX7	InsertOut-AUX7	2TD-L	2TR IN Dig.L	—	—	INS AUX7	InsertOut-AUX7
INS AUX8	InsertOut-AUX8	2TD-R	2TR IN Dig.R	—	—	INS AUX8	InsertOut-AUX8
INS ST-L	InsertOut-STL	—	—	—	—	INS ST-L	InsertOut-ST-L
INS ST-R	InsertOut-STR	—	—	—	—	INS ST-R	InsertOut-ST-R
CAS BUS1	Cascade Out Bus1	—	—	—	—	—	—
CAS BUS2	Cascade Out Bus2	—	—	—	—	—	—
CAS BUS3	Cascade Out Bus3	—	—	—	—	—	—
CAS BUS4	Cascade Out Bus4	—	—	—	—	—	—
CAS BUS5	Cascade Out Bus5	—	—	—	—	—	—
CAS BUS6	Cascade Out Bus6	—	—	—	—	—	—
CAS BUS7	Cascade Out Bus7	—	—	—	—	—	—
CAS BUS8	Cascade Out Bus8	—	—	—	—	—	—
CAS AUX1	Cascade Out Aux1	—	—	—	—	—	—
CAS AUX2	Cascade Out Aux2	—	—	—	—	—	—
CAS AUX3	Cascade Out Aux3	—	—	—	—	—	—
CAS AUX4	Cascade Out Aux4	—	—	—	—	—	—
CAS AUX5	Cascade Out Aux5	—	—	—	—	—	—
CAS AUX6	Cascade Out Aux6	—	—	—	—	—	—
CAS AUX7	Cascade Out Aux7	—	—	—	—	—	—
CAS AUX8	Cascade Out Aux8	—	—	—	—	—	—
CAS ST-L	Cascade STEREO-L	—	—	—	—	—	—
CAS ST-R	Cascade STEREO-R	—	—	—	—	—	—
CASSOLOL	Cascade SOLO L	—	—	—	—	—	—
CASSOLOR	Cascade SOLO R	—	—	—	—	—	—

## 初始输出跳线设置

### 插槽

SLOT1-1	BUS1
SLOT1-2	BUS2
SLOT1-3	BUS3
SLOT1-4	BUS4
SLOT1-5	BUS5
SLOT1-6	BUS6
SLOT1-7	BUS7
SLOT1-8	BUS8
SLOT1-9	BUS1
SLOT1-10	BUS2
SLOT1-11	BUS3
SLOT1-12	BUS4
SLOT1-13	BUS5
SLOT1-14	BUS6
SLOT1-15	BUS7
SLOT1-16	BUS8

### ADAT OUT

1	BUS1
2	BUS2
3	BUS3
4	BUS4
5	BUS5
6	BUS6
7	BUS7
8	BUS8

### OMNI OUT

1	AUX1
2	AUX2
3	AUX3
4	AUX4

### DIRECT OUT

1	ADAT1
2	ADAT2
3	ADAT3
4	ADAT4
5	ADAT5
6	ADAT6
7	ADAT7
8	ADAT8
9	SLOT-1
10	SLOT-2
11	SLOT-3
12	SLOT-4
13	SLOT-5
14	SLOT-6
15	SLOT-7
16	SLOT-8
17	NONE
18	NONE
19	NONE
20	NONE

21	NONE
22	NONE
23	NONE
24	NONE
25	NONE
26	NONE
27	NONE
28	NONE
29	NONE
30	NONE
31	NONE
32	NONE

### 2TR OUT 数字

1L	ST L
1R	ST R

### 通道名称

	通道 ID	短名	长名
AUX1	AUX1	AUX1	AUX1
AUX2	AUX2	AUX2	AUX2
AUX3	AUX3	AUX3	AUX3
AUX4	AUX4	AUX4	AUX4
AUX5	AUX5	AUX5	AUX5
AUX6	AUX6	AUX6	AUX6
AUX7	AUX7	AUX7	AUX7
AUX8	AUX8	AUX8	AUX8
BUS1	BUS1	BUS1	BUS1
BUS2	BUS2	BUS2	BUS2
BUS3	BUS3	BUS3	BUS3
BUS4	BUS4	BUS4	BUS4
BUS5	BUS5	BUS5	BUS5
BUS6	BUS6	BUS6	BUS6
BUS7	BUS7	BUS7	BUS7
BUS8	BUS8	BUS8	BUS8
STEREO	ST	ST	STEREO

### USB

1	BUS1
2	BUS2
3	BUS3
4	BUS4
5	BUS5
6	BUS6
7	BUS7
8	BUS8
9	BUS1
10	BUS2
11	BUS3
12	BUS4
13	BUS5
14	BUS6
15	BUS7
16	BUS8

## 用户指定遥控层的初始库设置

### 库 1 (GM Vol 和声像)

ID	名称		控制器	数据格式															
	短名	长名		1	2	3	4	5	6	7	8	9	10	11	12	13	14	15	16
RM01	GM01	GM-CH01 VOL&PAN	ON	END	-	-	-	-	-	-	-	-	-	-	-	-	-	-	-
			FADER	B0	07	FAD	END	-	-	-	-	-	-	-	-	-	-	-	-
RM02	GM02	GM-CH02 VOL&PAN	ON	END	-	-	-	-	-	-	-	-	-	-	-	-	-	-	-
			FADER	B1	07	FAD	END	-	-	-	-	-	-	-	-	-	-	-	-
RM03	GM03	GM-CH03 VOL&PAN	ON	END	-	-	-	-	-	-	-	-	-	-	-	-	-	-	-
			FADER	B2	07	FAD	END	-	-	-	-	-	-	-	-	-	-	-	-
RM04	GM04	GM-CH04 VOL&PAN	ON	END	-	-	-	-	-	-	-	-	-	-	-	-	-	-	-
			FADER	B3	07	FAD	END	-	-	-	-	-	-	-	-	-	-	-	-
RM05	GM05	GM-CH05 VOL&PAN	ON	END	-	-	-	-	-	-	-	-	-	-	-	-	-	-	-
			FADER	B4	07	FAD	END	-	-	-	-	-	-	-	-	-	-	-	-
RM06	GM06	GM-CH06 VOL&PAN	ON	END	-	-	-	-	-	-	-	-	-	-	-	-	-	-	-
			FADER	B5	07	FAD	END	-	-	-	-	-	-	-	-	-	-	-	-
RM07	GM07	GM-CH07 VOL&PAN	ON	END	-	-	-	-	-	-	-	-	-	-	-	-	-	-	-
			FADER	B6	07	FAD	END	-	-	-	-	-	-	-	-	-	-	-	-
RM08	GM08	GM-CH08 VOL&PAN	ON	END	-	-	-	-	-	-	-	-	-	-	-	-	-	-	-
			FADER	B7	07	FAD	END	-	-	-	-	-	-	-	-	-	-	-	-
RM09	GM09	GM-CH09 VOL&PAN	ON	END	-	-	-	-	-	-	-	-	-	-	-	-	-	-	-
			FADER	B8	07	FAD	END	-	-	-	-	-	-	-	-	-	-	-	-
RM10	GM10	GM-CH10 VOL&PAN	ON	END	-	-	-	-	-	-	-	-	-	-	-	-	-	-	-
			FADER	B9	07	FAD	END	-	-	-	-	-	-	-	-	-	-	-	-
RM11	GM11	GM-CH11 VOL&PAN	ON	END	-	-	-	-	-	-	-	-	-	-	-	-	-	-	-
			FADER	BA	07	FAD	END	-	-	-	-	-	-	-	-	-	-	-	-
RM12	GM12	GM-CH12 VOL&PAN	ON	END	-	-	-	-	-	-	-	-	-	-	-	-	-	-	-
			FADER	BB	07	FAD	END	-	-	-	-	-	-	-	-	-	-	-	-
RM13	GM13	GM-CH13 VOL&PAN	ON	END	-	-	-	-	-	-	-	-	-	-	-	-	-	-	-
			FADER	BC	07	FAD	END	-	-	-	-	-	-	-	-	-	-	-	-
RM14	GM14	GM-CH14 VOL&PAN	ON	END	-	-	-	-	-	-	-	-	-	-	-	-	-	-	-
			FADER	BD	07	FAD	END	-	-	-	-	-	-	-	-	-	-	-	-
RM15	GM15	GM-CH15 VOL&PAN	ON	END	-	-	-	-	-	-	-	-	-	-	-	-	-	-	-
			FADER	BE	07	FAD	END	-	-	-	-	-	-	-	-	-	-	-	-
RM16	GM16	GM-CH16 VOL&PAN	ON	END	-	-	-	-	-	-	-	-	-	-	-	-	-	-	-
			FADER	BF	07	FAD	END	-	-	-	-	-	-	-	-	-	-	-	-



库 2 (GM Vol 和效果 1)

ID	名称		控制器	数据格式															
	短名	长名		1	2	3	4	5	6	7	8	9	10	11	12	13	14	15	16
RM01	GM01	GM-CH01 VOL&EFF1	ON	END	-	-	-	-	-	-	-	-	-	-	-	-	-	-	-
			FADER	B0	07	FAD	END	-	-	-	-	-	-	-	-	-	-	-	-
RM02	GM02	GM-CH02 VOL&EFF1	ON	END	-	-	-	-	-	-	-	-	-	-	-	-	-	-	-
			FADER	B1	07	FAD	END	-	-	-	-	-	-	-	-	-	-	-	-
RM03	GM03	GM-CH03 VOL&EFF1	ON	END	-	-	-	-	-	-	-	-	-	-	-	-	-	-	-
			FADER	B2	07	FAD	END	-	-	-	-	-	-	-	-	-	-	-	-
RM04	GM04	GM-CH04 VOL&EFF1	ON	END	-	-	-	-	-	-	-	-	-	-	-	-	-	-	-
			FADER	B3	07	FAD	END	-	-	-	-	-	-	-	-	-	-	-	-
RM05	GM05	GM-CH05 VOL&EFF1	ON	END	-	-	-	-	-	-	-	-	-	-	-	-	-	-	-
			FADER	B4	07	FAD	END	-	-	-	-	-	-	-	-	-	-	-	-
RM06	GM06	GM-CH06 VOL&EFF1	ON	END	-	-	-	-	-	-	-	-	-	-	-	-	-	-	-
			FADER	B5	07	FAD	END	-	-	-	-	-	-	-	-	-	-	-	-
RM07	GM07	GM-CH07 VOL&EFF1	ON	END	-	-	-	-	-	-	-	-	-	-	-	-	-	-	-
			FADER	B6	07	FAD	END	-	-	-	-	-	-	-	-	-	-	-	-
RM08	GM08	GM-CH08 VOL&EFF1	ON	END	-	-	-	-	-	-	-	-	-	-	-	-	-	-	-
			FADER	B7	07	FAD	END	-	-	-	-	-	-	-	-	-	-	-	-
RM09	GM09	GM-CH09 VOL&EFF1	ON	END	-	-	-	-	-	-	-	-	-	-	-	-	-	-	-
			FADER	B8	07	FAD	END	-	-	-	-	-	-	-	-	-	-	-	-
RM10	GM10	GM-CH10 VOL&EFF1	ON	END	-	-	-	-	-	-	-	-	-	-	-	-	-	-	-
			FADER	B9	07	FAD	END	-	-	-	-	-	-	-	-	-	-	-	-
RM11	GM11	GM-CH11 VOL&EFF1	ON	END	-	-	-	-	-	-	-	-	-	-	-	-	-	-	-
			FADER	BA	07	FAD	END	-	-	-	-	-	-	-	-	-	-	-	-
RM12	GM12	GM-CH12 VOL&EFF1	ON	END	-	-	-	-	-	-	-	-	-	-	-	-	-	-	-
			FADER	BB	07	FAD	END	-	-	-	-	-	-	-	-	-	-	-	-
RM13	GM13	GM-CH13 VOL&EFF1	ON	END	-	-	-	-	-	-	-	-	-	-	-	-	-	-	-
			FADER	BC	07	FAD	END	-	-	-	-	-	-	-	-	-	-	-	-
RM14	GM14	GM-CH14 VOL&EFF1	ON	END	-	-	-	-	-	-	-	-	-	-	-	-	-	-	-
			FADER	BD	07	FAD	END	-	-	-	-	-	-	-	-	-	-	-	-
RM15	GM15	GM-CH15 VOL&EFF1	ON	END	-	-	-	-	-	-	-	-	-	-	-	-	-	-	-
			FADER	BE	07	FAD	END	-	-	-	-	-	-	-	-	-	-	-	-
RM16	GM16	GM-CH16 VOL&EFF1	ON	END	-	-	-	-	-	-	-	-	-	-	-	-	-	-	-
			FADER	BF	07	FAD	END	-	-	-	-	-	-	-	-	-	-	-	-

库 3 (XG Vol 和声像)

ID	名称		控制器	数据格式															
	短名	长名		1	2	3	4	5	6	7	8	9	10	11	12	13	14	15	16
RM01	XG01	XG-CH01 VOL&PAN	ON	END	-	-	-	-	-	-	-	-	-	-	-	-	-	-	-
			FADER	F0	43	10	4C	08	00	0B	FAD	F7	END	-	-	-	-	-	-
RM02	XG02	XG-CH02 VOL&PAN	ON	END	-	-	-	-	-	-	-	-	-	-	-	-	-	-	-
			FADER	F0	43	10	4C	08	01	0B	FAD	F7	END	-	-	-	-	-	-
RM03	XG03	XG-CH03 VOL&PAN	ON	END	-	-	-	-	-	-	-	-	-	-	-	-	-	-	-
			FADER	F0	43	10	4C	08	02	0B	FAD	F7	END	-	-	-	-	-	-
RM04	XG04	XG-CH04 VOL&PAN	ON	END	-	-	-	-	-	-	-	-	-	-	-	-	-	-	-
			FADER	F0	43	10	4C	08	03	0B	FAD	F7	END	-	-	-	-	-	-
RM05	XG05	XG-CH05 VOL&PAN	ON	END	-	-	-	-	-	-	-	-	-	-	-	-	-	-	-
			FADER	F0	43	10	4C	08	04	0B	FAD	F7	END	-	-	-	-	-	-
RM06	XG06	XG-CH06 VOL&PAN	ON	END	-	-	-	-	-	-	-	-	-	-	-	-	-	-	-
			FADER	F0	43	10	4C	08	05	0B	FAD	F7	END	-	-	-	-	-	-
RM07	XG07	XG-CH07 VOL&PAN	ON	END	-	-	-	-	-	-	-	-	-	-	-	-	-	-	-
			FADER	F0	43	10	4C	08	06	0B	FAD	F7	END	-	-	-	-	-	-
RM08	XG08	XG-CH08 VOL&PAN	ON	END	-	-	-	-	-	-	-	-	-	-	-	-	-	-	-
			FADER	F0	43	10	4C	08	07	0B	FAD	F7	END	-	-	-	-	-	-
RM09	XG09	XG-CH09 VOL&PAN	ON	END	-	-	-	-	-	-	-	-	-	-	-	-	-	-	-
			FADER	F0	43	10	4C	08	08	0B	FAD	F7	END	-	-	-	-	-	-
RM10	XG10	XG-CH10 VOL&PAN	ON	END	-	-	-	-	-	-	-	-	-	-	-	-	-	-	-
			FADER	F0	43	10	4C	08	09	0B	FAD	F7	END	-	-	-	-	-	-
RM11	XG11	XG-CH11 VOL&PAN	ON	END	-	-	-	-	-	-	-	-	-	-	-	-	-	-	-
			FADER	F0	43	10	4C	08	0A	0B	FAD	F7	END	-	-	-	-	-	-
RM12	XG12	XG-CH12 VOL&PAN	ON	END	-	-	-	-	-	-	-	-	-	-	-	-	-	-	-
			FADER	F0	43	10	4C	08	0B	0B	FAD	F7	END	-	-	-	-	-	-
RM13	XG13	XG-CH13 VOL&PAN	ON	END	-	-	-	-	-	-	-	-	-	-	-	-	-	-	-
			FADER	F0	43	10	4C	08	0C	0B	FAD	F7	END	-	-	-	-	-	-
RM14	XG14	XG-CH14 VOL&PAN	ON	END	-	-	-	-	-	-	-	-	-	-	-	-	-	-	-
			FADER	F0	43	10	4C	08	0D	0B	FAD	F7	END	-	-	-	-	-	-
RM15	XG15	XG-CH15 VOL&PAN	ON	END	-	-	-	-	-	-	-	-	-	-	-	-	-	-	-
			FADER	F0	43	10	4C	08	0E	0B	FAD	F7	END	-	-	-	-	-	-
RM16	XG16	XG-CH16 VOL&PAN	ON	END	-	-	-	-	-	-	-	-	-	-	-	-	-	-	-
			FADER	F0	43	10	4C	08	0F	0B	FAD	F7	END	-	-	-	-	-	-

库 4 (Nuendo VST 调音台)

ID	名称		控制器	数据格式															
	短名	长名		1	2	3	4	5	6	7	8	9	10	11	12	13	14	15	16
RM01	CH1	VST MIXER CH1	ON	B0	40	SW	END	-	-	-	-	-	-	-	-	-	-	-	-
			FADER	B0	07	FAD	END	-	-	-	-	-	-	-	-	-	-	-	-
RM02	CH2	VST MIXER CH2	ON	B1	40	SW	END	-	-	-	-	-	-	-	-	-	-	-	-
			FADER	B1	07	FAD	END	-	-	-	-	-	-	-	-	-	-	-	-
RM03	CH3	VST MIXER CH3	ON	B2	40	SW	END	-	-	-	-	-	-	-	-	-	-	-	-
			FADER	B2	07	FAD	END	-	-	-	-	-	-	-	-	-	-	-	-
RM04	CH4	VST MIXER CH4	ON	B3	40	SW	END	-	-	-	-	-	-	-	-	-	-	-	-
			FADER	B3	07	FAD	END	-	-	-	-	-	-	-	-	-	-	-	-
RM05	CH5	VST MIXER CH5	ON	B4	40	SW	END	-	-	-	-	-	-	-	-	-	-	-	-
			FADER	B4	07	FAD	END	-	-	-	-	-	-	-	-	-	-	-	-
RM06	CH6	VST MIXER CH6	ON	B5	40	SW	END	-	-	-	-	-	-	-	-	-	-	-	-
			FADER	B5	07	FAD	END	-	-	-	-	-	-	-	-	-	-	-	-
RM07	CH7	VST MIXER CH7	ON	B6	40	SW	END	-	-	-	-	-	-	-	-	-	-	-	-
			FADER	B6	07	FAD	END	-	-	-	-	-	-	-	-	-	-	-	-
RM08	CH8	VST MIXER CH8	ON	B7	40	SW	END	-	-	-	-	-	-	-	-	-	-	-	-
			FADER	B7	07	FAD	END	-	-	-	-	-	-	-	-	-	-	-	-
RM09	CH9	VST MIXER CH9	ON	B8	40	SW	END	-	-	-	-	-	-	-	-	-	-	-	-
			FADER	B8	07	FAD	END	-	-	-	-	-	-	-	-	-	-	-	-
RM10	CH10	VST MIXER CH10	ON	B9	40	SW	END	-	-	-	-	-	-	-	-	-	-	-	-
			FADER	B9	07	FAD	END	-	-	-	-	-	-	-	-	-	-	-	-
RM11	CH11	VST MIXER CH11	ON	BA	40	SW	END	-	-	-	-	-	-	-	-	-	-	-	-
			FADER	BA	07	FAD	END	-	-	-	-	-	-	-	-	-	-	-	-
RM12	CH12	VST MIXER CH12	ON	BB	40	SW	END	-	-	-	-	-	-	-	-	-	-	-	-
			FADER	BB	07	FAD	END	-	-	-	-	-	-	-	-	-	-	-	-
RM13	CH13	VST MIXER CH13	ON	BC	40	SW	END	-	-	-	-	-	-	-	-	-	-	-	-
			FADER	BC	07	FAD	END	-	-	-	-	-	-	-	-	-	-	-	-
RM14	CH14	VST MIXER CH14	ON	BD	40	SW	END	-	-	-	-	-	-	-	-	-	-	-	-
			FADER	BD	07	FAD	END	-	-	-	-	-	-	-	-	-	-	-	-
RM15	CH15	VST MIXER CH15	ON	BE	40	SW	END	-	-	-	-	-	-	-	-	-	-	-	-
			FADER	BE	07	FAD	END	-	-	-	-	-	-	-	-	-	-	-	-
RM16	CH16	VST MIXER CH16	ON	BF	40	SW	END	-	-	-	-	-	-	-	-	-	-	-	-
			FADER	BF	07	FAD	END	-	-	-	-	-	-	-	-	-	-	-	-

## 效果参数

### REVERB HALL、REVERB ROOM、REVERB STAGE、REVERB PLATE

一个输入，两个输出，模拟大厅、房间、舞台和平板混响，均带门限。

参数	范围	说明
REV TIME	0.3-99.0 s	混响时间
INI.DLY	0.0-500.0 ms	混响开始前的初始延时
HI.RATIO	0.1-1.0	高频混响时间比
LO.RATIO	0.1-2.4	低频混响时间比
DIFF.	0-10	混响扩散（左右混响展开）
DENSITY	0-100%	混响密度
E/R DLY	0.0-100.0 ms	早期反射与混响之间的延时
E/R BAL.	0-100%	早期反射与混响的平衡（0% = 全部混响，100% = 全部早期反射）
HPF	THRU, 21.2 Hz-8.00 kHz	高通滤波器截止频率
LPF	50.0 Hz-16.0 kHz, THRU	低通滤波器截止频率
GATE LVL	OFF, -60 to 0 dB	门限突破时的电平
ATTACK	0-120 ms	门限开启速度
HOLD	1	门限打开时间
DECAY	2	门限关闭速度

- 0.02 ms-2.13 s (fs=44.1 kHz), 0.02 ms-1.96 s (fs=48 kHz), 0.01 ms-1.06 s (fs=88.2 kHz), 0.01 ms-981 ms (fs=96 kHz)
- 6 ms-46.0 s (fs=44.1 kHz), 5 ms-42.3 s (fs=48 kHz), 3 ms-23.0 s (fs=88.2 kHz), 3 ms-21.1 s (fs=96 kHz)

### EARLY REF.

一个输入、两个输出，早期反射。

参数	范围	说明
TYPE	S-Hall, L-Hall, Random, Revers, Plate, Spring	早期反射模拟的类型
ROOMSIZE	0.1-20.0	反射间隔
LIVENESS	0-10	早期反射尾音特征（0 = 死，10 = 活）
INI. DLY	0.0-500.0 ms	混响开始前的初始延时
DIFF.	0-10	反射扩散（左右反射展开）
DENSITY	0-100%	反射密度
ER NUM.	1-19	早期反射数
FB.GAIN	-99 to +99%	反馈增益
HI. RATIO	0.1-1.0	高频反馈比
HPF	THRU, 21.2 Hz-8.00 kHz	高通滤波器截止频率
LPF	50.0 Hz-16.0 kHz, THRU	低通滤波器截止频率

### GATE REVERB、REVERSE GATE

一个输入，两个输出，带门限的早期反射和带反转门限的早期反射。

参数	范围	说明
TYPE	Type-A, Type-B	早期反射模拟的类型
ROOMSIZE	0.1-20.0	反射间隔
LIVENESS	0-10	早期反射尾音特征（0 = 死，10 = 活）
INI. DLY	0.0-500.0 ms	混响开始前的初始延时
DIFF.	0-10	反射扩散（左右反射展开）
DENSITY	0-100%	反射密度
HI. RATIO	0.1-1.0	高频反馈比
ER NUM.	1-19	早期反射数
FB.GAIN	-99 to +99%	反馈增益
HPF	THRU, 21.2 Hz-8.00 kHz	高通滤波器截止频率
LPF	50.0 Hz-16.0 kHz, THRU	低通滤波器截止频率

### MONO DELAY

一个输入，两个输出，基本反复延时。

参数	范围	说明
DELAY	0.0-2730.0 ms	延时时间
FB. GAIN	-99 to +99%	反馈增益（加上正常相位反馈的值，减去反转相位反馈的值）
HI. RATIO	0.1-1.0	高频反馈比
HPF	THRU, 21.2 Hz-8.00 kHz	高通滤波器截止频率
LPF	50.0 Hz-16.0 kHz, THRU	低通滤波器截止频率
SYNC	OFF, ON	节拍参数同步开 / 关
NOTE	1	结合 TEMPO 使用来决定 DELAY

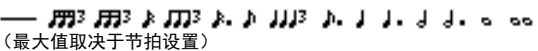
- （最大值取决于节拍设置）

### STEREO DELAY

两个输入、两个输出，基本立体声延时。



参数	范围	说明
DELAY L	0.0-1350.0 ms	左通道延时时间
DELAY R	0.0-1350.0 ms	右通道延时时间
FB. G L	-99 to +99%	左通道反馈（加上正常相位反馈的值，减去反转相位反馈的值）
FB. G R	-99 to +99%	右通道反馈（加上正常相位反馈的值，减去反转相位反馈的值）
HI. RATIO	0.1-1.0	高频反馈比
HPF	THRU, 21.2 Hz-8.00 kHz	高通滤波器截止频率
LPF	50.0 Hz-16.0 kHz, THRU	低通滤波器截止频率
SYNC	OFF, ON	节拍参数同步开 / 关
NOTE L	1	结合 TEMPO 使用来决定左通道 DELAY
NOTE R	1	结合 TEMPO 使用来决定右通道 DELAY

1.  (最大值取决于节拍设置)

### MOD.DELAY

一个输入，两个输出，基本调制反复延时。

参数	范围	说明
DELAY	0.0-2725.0 ms	延时时间
FB. GAIN	-99 to +99%	反馈增益（加上正常相位反馈的值，减去反转相位反馈的值）
HI. RATIO	0.1-1.0	高频反馈比
FREQ.	0.05-40.00 Hz	调制速度
DEPTH	0-100%	调制深度
WAVE	Sine, Tri	调制波形
HPF	THRU, 21.2 Hz-8.00 kHz	高通滤波器截止频率
LPF	50.0 Hz-16.0 kHz, THRU	低通滤波器截止频率
SYNC	OFF, ON	节拍参数同步开 / 关
DLY.NOTE	1	结合 TEMPO 使用来决定 DELAY
MOD.NOTE	2	结合 TEMPO 使用来决定 FREQ

1.  (最大值取决于节拍设置)
2. 

### DELAY LCR

一个输入，两个输出，3 拍延时（左、中、右）。

参数	范围	说明
DELAY L	0.0-2730.0 ms	左通道延时时间
DELAY C	0.0-2730.0 ms	中间通道延时时间
DELAY R	0.0-2730.0 ms	右通道延时时间
FB. DLY	0.0-2730.0 ms	反馈延时时间
LEVEL L	-100 to +100%	左通道延时电平
LEVEL C	-100 to +100%	中间通道延时电平
LEVEL R	-100 to +100%	右通道延时电平
FB. GAIN	-99 to +99%	反馈增益（加上正常相位反馈的值，减去反转相位反馈的值）
HI. RATIO	0.1-1.0	高频反馈比
HPF	THRU, 21.2 Hz-8.00 kHz	高通滤波器截止频率
LPF	50.0 Hz-16.0 kHz, THRU	低通滤波器截止频率
SYNC	OFF, ON	节拍参数同步开 / 关
NOTE L	1	结合 TEMPO 使用来决定 DELAY L
NOTE C	1	结合 TEMPO 使用来决定 DELAY C
NOTE R	1	结合 TEMPO 使用来决定 DELAY R
NOTE FB	1	结合 TEMPO 使用来决定 FB. DLY

1.  (最大值取决于节拍设置)

### ECHO

两个输入、两个输出，带交叉反馈回路的立体声延时。

参数	范围	说明
DELAY L	0.0-1350.0 ms	左通道延时时间
DELAY R	0.0-1350.0 ms	右通道延时时间
FB.DLY L	0.0-1350.0 ms	左通道反馈延时时间
FB.DLY R	0.0-1350.0 ms	右通道反馈延时时间
FB. G L	-99 to +99%	左通道反馈增益（加上正常相位反馈的值，减去反转相位反馈的值）
FB. G R	-99 to +99%	右通道反馈增益（加上正常相位反馈的值，减去反转相位反馈的值）
L->R FBG	-99 to +99%	左至右通道反馈增益（加上正常相位反馈的值，减去反转相位反馈的值）
R->L FBG	-99 to +99%	右至左通道反馈增益（加上正常相位反馈的值，减去反转相位反馈的值）
HI. RATIO	0.1-1.0	高频反馈比
HPF	THRU, 21.2 Hz-8.00 kHz	高通滤波器截止频率
LPF	50.0 Hz-16.0 kHz, THRU	低通滤波器截止频率
SYNC	OFF, ON	节拍参数同步开 / 关
NOTE L	1	结合 TEMPO 使用来决定 DELAY L
NOTE R	1	结合 TEMPO 使用来决定 DELAY R
NOTE FBL	1	结合 TEMPO 使用来决定 FB.DLY L
NOTE FBR	1	结合 TEMPO 使用来决定 FB.DLY R

1. (最大值取决于节拍设置)

### CHORUS

两个输入、两个输出，合唱效果。

参数	范围	说明
FREQ.	0.05-40.00 Hz	调制速度
AM DEPTH	0-100%	振幅调制深度
PM DEPTH	0-100%	音调调制深度
MOD. DLY	0.0-500.0 ms	调制延时时间
WAVE	Sine, Tri	调制波形
LSH F	21.2 Hz-8.00 kHz	低通滤波器频率
LSH G	-12.0 to +12.0 dB	低通滤波器增益
EQ F	100 Hz-8.00 kHz	EQ (峰值型) 频率
EQ G	-12.0 to +12.0 dB	EQ (峰值型) 增益
EQ Q	10.0-0.10	EQ (峰值型) 带宽
HSH F	50.0 Hz-16.0 kHz	高通滤波器频率
HSH G	-12.0 to +12.0 dB	高通滤波器增益
SYNC	OFF, ON	速度参数同步开 / 关
NOTE	1	结合 TEMPO 使用来决定 FREQ.

1.

### FLANGE

两个输入、两个输出，镶边效果。

参数	范围	说明
FREQ.	0.05-40.00 Hz	调制速度
DEPTH	0-100%	调制深度
MOD. DLY	0.0-500.0 ms	调制延时时间
FB. GAIN	-99 to +99%	反馈增益（加上正常相位反馈的值，减去反转相位反馈的值）
WAVE	Sine, Tri	调制波形
LSH F	21.2 Hz-8.00 kHz	低通滤波器频率
LSH G	-12.0 to +12.0 dB	低通滤波器增益
EQ F	100 Hz-8.00 kHz	EQ (峰值型) 频率
EQ G	-12.0 to +12.0 dB	EQ (峰值型) 增益
EQ Q	10.0-0.10	EQ (峰值型) 带宽
HSH F	50.0 Hz-16.0 kHz	高通滤波器频率
HSH G	-12.0 to +12.0 dB	高通滤波器增益
SYNC	OFF, ON	节拍参数同步开 / 关
NOTE	1	结合 TEMPO 使用来决定 FREQ.

1.

### SYMPHONIC

两个输入、两个输出，交响乐效果。

参数	范围	说明
FREQ.	0.05-40.00 Hz	调制速度
DEPTH	0-100%	调制深度
MOD. DLY	0.0-500.0 ms	调制延时时间
WAVE	Sine, Tri	调制波形
LSH F	21.2 Hz-8.00 kHz	低通滤波器频率
LSH G	-12.0 to +12.0 dB	低通滤波器增益
EQ F	100 Hz-8.00 kHz	EQ (峰值型) 频率
EQ G	-12.0 to +12.0 dB	EQ (峰值型) 增益
EQ Q	10.0-0.10	EQ (峰值型) 带宽
HSH F	50.0 Hz-16.0 kHz	高通滤波器频率
HSH G	-12.0 to +12.0 dB	高通滤波器增益
SYNC	OFF, ON	节拍参数同步开 / 关
NOTE	1	结合 TEMPO 使用来决定 FREQ.

1.

## PHASER

两个输入，两个输出，16段相位移动。

参数	范围	说明
FREQ.	0.05–40.00 Hz	调制速度
DEPTH	0–100%	调制深度
FB. GAIN	–99 to +99%	反馈增益（加上正常相位反馈的值，减去反转相位反馈的值）
OFFSET	0–100	最低移相频率偏移
PHASE	0.00–354.38 degrees	左右调制相位平衡
STAGE	2, 4, 6, 8, 10, 12, 14, 16	相位偏移段数
LSH F	21.2 Hz–8.00 kHz	低通滤波器频率
LSH G	–12.0 to +12.0 dB	低通滤波器增益
HSF F	50.0 Hz–16.0 kHz	高通滤波器频率
HSF G	–12.0 to +12.0 dB	高通滤波器增益
SYNC	OFF, ON	节拍参数同步开 / 关
NOTE	1	结合 TEMPO 使用来决定 FREQ。

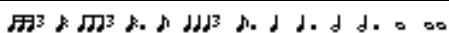
1. 

## AUTO PAN

两个输入，两个输出，自动声像。

参数	范围	说明
FREQ.	0.05–40.00 Hz	调制速度
DEPTH	0–100%	调制深度
DIR.	1	声像移动方向
WAVE	Sine, Tri, Square	调制波形
LSH F	21.2 Hz–8.00 kHz	低通滤波器频率
LSH G	–12.0 to +12.0 dB	低通滤波器增益
EQ F	100 Hz–8.00 kHz	EQ（峰值型）频率
EQ G	–12.0 to +12.0 dB	EQ（峰值型）增益
EQ Q	10.0–0.10	EQ（峰值型）带宽
HSF F	50.0 Hz–16.0 kHz	高通滤波器频率
HSF G	–12.0 to +12.0 dB	高通滤波器增益
SYNC	OFF, ON	节拍参数同步开 / 关
NOTE	2	结合 TEMPO 使用来决定 FREQ。

1. L<->R, L->R, L<-R, Turn L, Turn R

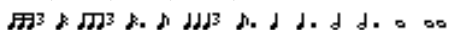
2. 

## TREMOLO

两个输入，两个输出，颤音效果。

参数	范围	说明
FREQ.	0.05–40.00 Hz	调制速度
DEPTH	0–100%	调制深度
WAVE	Sine, Tri, Square	调制波形
LSH F	21.2 Hz–8.00 kHz	低通滤波器频率
LSH G	–12.0 to +12.0 dB	低通滤波器增益
EQ F	100 Hz–8.00 kHz	EQ（峰值型）频率
EQ G	–12.0 to +12.0 dB	EQ（峰值型）增益
EQ Q	10.0–0.10	EQ（峰值型）带宽
HSF F	50.0 Hz–16.0 kHz	高通滤波器频率
HSF G	–12.0 to +12.0 dB	高通滤波器增益
SYNC	OFF, ON	节拍参数同步开 / 关
NOTE	1	结合 TEMPO 使用来决定 FREQ。

1. 

## HQ. PITCH

一个输入，两个输出，高品质移调（可用于内部效果1和2）。

参数	范围	说明
PITCH	–12 to +12 semi-tones	移调
FINE	–50 to +50 cents	微调移调
DELAY	0.0–1000.0 ms	延时时间
FB. GAIN	–99 to +99%	反馈增益（加上正常相位反馈的值，减去反转相位反馈的值）
MODE	1–10	移调解析度
SYNC	OFF, ON	节拍参数同步开 / 关
NOTE	1	用来与 TEMPO 协力以测定 DELAY

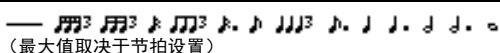
1.   
（最大值取决于节拍设置）

## DUAL PITCH

两个输入、两个输出，移调。

参数	范围	说明
PITCH 1	–24 to +24 semi-tones	通道 #1 移调
FINE 1	–50 to +50 cents	通道 #1 微调移调
LEVEL 1	–100 to +100%	通道 #1 电平（加上正常相位的值，减去反转相位的值）
PAN 1	L63 to R63	通道 #1 声像
DELAY 1	0.0–1000.0 ms	通道 #1 延时时间
FB. G 1	–99 to +99%	通道 #1 反馈增益（加上正常相位反馈的值，减去反转相位反馈的值）
PITCH 2	–24 to +24 semi-tones	通道 #2 移调
FINE 2	–50 to +50 cents	通道 #2 微调移调
LEVEL 2	–100 to +100%	通道 #2 电平（加上正常相位的值，减去反转相位的值）
PAN 2	L63 to R63	通道 #2 声像
DELAY 2	0.0–1000.0 ms	通道 #2 延时时间
FB. G 2	–99 to +99%	通道 #2 反馈增益（加上正常相位反馈的值，减去反转相位反馈的值）
MODE	1–10	移调解析度
SYNC	OFF, ON	节拍参数同步开 / 关
NOTE 1	1	结合 TEMPO 使用来决定通道 #1 延时
NOTE 2	1	结合 TEMPO 使用来决定通道 #2 延时

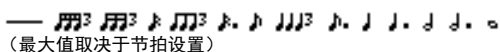
1.   
（最大值取决于节拍设置）

**ROTARY**

一个输入，两个输出，旋转扬声器模拟。

参数	范围	说明
ROTATE	STOP, START	旋转停止，开始
SPEED	SLOW, FAST	旋转速度（参见 SLOW 和 FAST 参数）
SLOW	0.05–10.00 Hz	慢速旋转速度
FAST	0.05–10.00 Hz	快速旋转速度
DRIVE	0–100	过激电平
ACCEL	0–10	速度变化的加速度
LOW	0–100	低频滤波器
HIGH	0–100	高频滤波器

**RING MOD.**

两个输入、两个输出，铃声调制。

参数	范围	说明
SOURCE	OSC, SELF	调制源：振荡器或输入信号
OSC FREQ	0.0–5000.0 Hz	振荡器频率
FM FREQ.	0.05–40.00 Hz	振荡器频率调制速度
FM DEPTH	0–100%	振荡器频率调制深度
SYNC	OFF, ON	节拍参数同步开 / 关
NOTE FM	1	结合 TEMPO 使用来决定 FM FREQ。

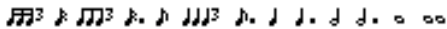
1. 

**MOD. FILTER**

两个输入、两个输出，调制滤波。

参数	范围	说明
FREQ.	0.05–40.00 Hz	调制速度
DEPTH	0–100%	调制深度
PHASE	0.00–354.38 degrees	左通道调制与右通道调制相位差
TYPE	LPF, HPF, BPF	滤波器类型：低通、高通、带通
OFFSET	0–100	滤波器频率偏移
RESO.	0–20	滤波器共振
LEVEL	0–100	输出电平
SYNC	OFF, ON	节拍参数同步开 / 关
NOTE	1	结合 TEMPO 使用来决定 FREQ。

1. 

**DISTORTION**

两个输入、两个输出，失真效果。

参数	范围	说明
DST TYPE	DST1, DST2, OVD1, OVD2, CRUNCH	失真类型（DST = 失真，OVD = 过激励）
DRIVE	0–100	失真驱动
MASTER	0–100	主音量
tone	–10 to +10	音调
N. GATE	0–20	减噪

**AMP SIMULATE**

一个输入，两个输出，吉他放大器模拟。

参数	范围	说明
AMP TYPE	1	吉他放大器模拟类型
DST TYPE	DST1, DST2, OVD1, OVD2, CRUNCH	失真类型（DST = 失真，OVD = 过激励）
DRIVE	0–100	失真驱动
MASTER	0–100	主音量
BASS	0–100	低音控制
MIDDLE	0–100	中音控制
TREBLE	0–100	高音控制
CAB DEP	0–100%	扬声器箱模拟深度
EQ F	100–8.00 kHz	参量均衡器频率
EQ G	–12.0 to +12.0 dB	参量均衡器增益
EQ Q	10.0–0.10	参量均衡器带宽
N. GATE	0–20	减噪

1. STK-M1, STK-M2, THRASH, MIDBST, CMB-PG, CMB-VR, CMB-DX, CMB-TW, MINI, FLAT

**DYNA. FILTER**

两个输入、两个输出，动态控制滤波。

参数	范围	说明
SOURCE	INPUT, MIDI	控制源：输入信号或者 MIDI Note On 速率
SENSE	0–100	敏感度
DIR.	UP, DOWN	频率向上或向下变化
DECAY	1	滤波器频率变化衰减速度
TYPE	LPF, HPF, BPF	滤波器类型
OFFSET	0–100	滤波器频率偏移
RESO.	0–20	滤波器共振
LEVEL	0–100	输出电平

1. 6 ms–46.0 s (fs=44.1 kHz), 5 ms–42.3 s (fs=48 kHz), 3 ms–23.0 s (fs=88.2 kHz), 3 ms–21.1 s (fs=96 kHz)

**DYNA. FLANGE**

两个输入、两个输出，动态控制镶边。

参数	范围	说明
SOURCE	INPUT, MIDI	控制源：输入信号或者 MIDI Note On 速率
SENSE	0–100	敏感率
DIR.	UP, DOWN	频率向上或向下变化
DECAY	1	衰减速度
OFFSET	0–100	延时时间偏移
FB.GAIN	–99 to +99%	反馈增益（加上正常相位反馈的值，减去反转相位反馈的值）
LSH F	21.2 Hz–8.00 kHz	低通滤波器频率
LSH G	–12.0 to +12.0 dB	低通滤波器增益
EQ F	100 Hz–8.00 kHz	EQ（峰值型）频率
EQ G	–12.0 to +12.0 dB	EQ（峰值型）增益
EQ Q	10.0–0.10	EQ（峰值型）带宽
HSH F	50.0 Hz–16.0 kHz	高通滤波器频率
HSH G	–12.0 to +12.0 dB	高通滤波器增益

1. 6 ms–46.0 s (fs=44.1 kHz), 5 ms–42.3 s (fs=48 kHz), 3 ms–23.0 s (fs=88.2 kHz), 3 ms–21.1 s (fs=96 kHz)



**DYNA. PHASER**

两个输入、两个输出，动态控制相位移动。

参数	范围	说明
SOURCE	INPUT, MIDI	控制源：输入信号或者 MIDI Note On 速率
SENSE	0-100	敏感度
DIR.	UP, DOWN	频率向上或向下变化
DECAY	<sup>1</sup>	衰减速度
OFFSET	0-100	最低移相频率偏移
FB.GAIN	-99 to +99%	反馈增益（加上正常相位反馈的值，减去反转相位反馈的值）
STAGE	2, 4, 6, 8, 10, 12, 14, 16	移相级数
LSH F	21.2 Hz-8.00 kHz	低通滤波器频率
LSH G	-12.0 to +12.0 dB	低通滤波器增益
HSF F	50.0 Hz-16.0 kHz	高通滤波器频率
HSF G	-12.0 to +12.0 dB	高通滤波器增益

1. 6 ms-46.0 s (fs=44.1 kHz), 5 ms-42.3 s (fs=48 kHz), 3 ms-23.0 s (fs=88.2 kHz), 3 ms-21.1 s (fs=96 kHz)

**REV+CHORUS**

一个输入，两个输出，并联混响加合唱效果。

参数	范围	说明
REV TIME	0.3-99.0 s	混响时间
INI. DLY	0.0-500.0 ms	混响开始前的初始延时
HI. RATIO	0.1-1.0	高频混响时间比
DIFF.	0-10	展开
DENSITY	0-100%	混响密度
HPF	THRU, 21.2 Hz-8.00 kHz	高通滤波器截止频率
LPF	50.0 Hz-16.0 kHz, THRU	低通滤波器截止频率
REV/CHO	0-100%	混响与合唱平衡（0% = 全部混响，100% = 全部合唱）
FREQ.	0.05-40.00 Hz	调制速度
AM DEPTH	0-100%	振幅调制深度
PM DEPTH	0-100%	音调调制深度
MOD. DLY	0.0-500.0 ms	调制延时时间
WAVE	Sine, Tri	调制波形
SYNC	OFF, ON	节拍参数同步开 / 关
NOTE	<sup>1</sup>	结合 TEMPO 使用来决定 FREQ。

1.

**REV->CHORUS**

一个输入，两个输出，串联混响加合唱效果。

参数	范围	说明
REV TIME	0.3-99.0 s	混响时间
INI. DLY	0.0-500.0 ms	混响开始前的初始延时
HI. RATIO	0.1-1.0	高频混响时间比
DIFF.	0-10	展开
DENSITY	0-100%	混响密度
HPF	THRU, 21.2 Hz-8.00 kHz	高通滤波器截止频率
LPF	50.0 Hz-16.0 kHz, THRU	低通滤波器截止频率
REV.BAL	0-100%	混响与合唱混响平衡（0% = 全部合唱混响，100% = 全部混响）
FREQ.	0.05-40.00 Hz	调制速度
AM DEPTH	0-100%	振幅调制深度
PM DEPTH	0-100%	音调调制深度
MOD. DLY	0.0-500.0 ms	调制延时时间
WAVE	Sine, Tri	调制波形
SYNC	OFF, ON	节拍参数同步开 / 关
NOTE	<sup>1</sup>	结合 TEMPO 使用来决定 FREQ。

1.

**REV+FLANGE**

一个输入，两个输出，并联混响加镶边效果。

参数	范围	说明
REV TIME	0.3-99.0 s	混响时间
INI. DLY	0.0-500.0 ms	混响开始前的初始延时
HI. RATIO	0.1-1.0	高频混响时间比
DIFF.	0-10	展开
DENSITY	0-100%	混响密度
HPF	THRU, 21.2 Hz-8.00 kHz	高通滤波器截止频率
LPF	50.0 Hz-16.0 kHz, THRU	低通滤波器截止频率
REV/FLG	0-100%	混响与镶边平衡（0% = 全部混响，100% = 全部镶边）
FREQ.	0.05-40.00 Hz	调制速度
DEPTH	0-100%	调制深度
MOD. DLY	0.0-500.0 ms	调制延时时间
FB. GAIN	-99 to +99%	反馈增益（加上正常相位反馈的值，减去反转相位反馈的值）
WAVE	Sine, Tri	调制波形
SYNC	OFF, ON	节拍参数同步开 / 关
NOTE	<sup>1</sup>	结合 TEMPO 使用来决定 FREQ。

1.

**REV->FLANGE**

一个输入，两个输出，串联混响加镶边效果。

参数	范围	说明
REV TIME	0.3-99.0 s	混响时间
INI. DLY	0.0-500.0 ms	混响开始前的初始延时
HI. RATIO	0.1-1.0	高频混响时间比
DIFF.	0-10	展开
DENSITY	0-100%	混响密度
HPF	THRU, 21.2 Hz-8.00 kHz	高通滤波器截止频率
LPF	50.0 Hz-16.0 kHz, THRU	低通滤波器截止频率
REV.BAL	0-100%	混响与镶边混响平衡 (0% = 全部镶边混响, 100% = 全部混响)
FREQ.	0.05-40.00 Hz	调制速度
DEPTH	0-100%	调制深度
MOD. DLY	0.0-500.0 ms	调制延时时间
FB. GAIN	-99 to +99%	反馈增益 (加上正常相位反馈的值, 减去反转相位反馈的值)
WAVE	Sine, Tri	调制波形
SYNC	OFF, ON	节拍参数同步开 / 关
NOTE	1	结合 TEMPO 使用来决定 FREQ.

1.

**REV+SYMPHO.**

一个输入，两个输出，并联混响加交响乐效果。

参数	范围	说明
REV TIME	0.3-99.0 s	混响时间
INI. DLY	0.0-500.0 ms	混响开始前的初始延时
HI. RATIO	0.1-1.0	高频混响时间比
DIFF.	0-10	展开
DENSITY	0-100%	混响密度
HPF	THRU, 21.2 Hz-8.00 kHz	高通滤波器截止频率
LPF	50.0 Hz-16.0 kHz, THRU	低通滤波器截止频率
REV/SYM	0-100%	混响与交响乐平衡 (0% = 全部混响, 100% = 全部交响乐)
FREQ.	0.05-40.00 Hz	调制速度
DEPTH	0-100%	调制深度
MOD. DLY	0.0-500.0 ms	调制延时时间
WAVE	Sine, Tri	调制波形
SYNC	OFF, ON	节拍参数同步开 / 关
NOTE	1	结合 TEMPO 使用来决定 FREQ.

1.

**REV->SYMPHO.**

一个输入，两个输出，串联混响加交响乐效果。

参数	范围	说明
REV TIME	0.3-99.0 s	混响时间
INI. DLY	0.0-500.0 ms	混响开始前的初始延时
HI. RATIO	0.1-1.0	高频混响时间比
DIFF.	0-10	展开
DENSITY	0-100%	混响密度
HPF	THRU, 21.2 Hz-8.00 kHz	高通滤波器截止频率
LPF	50.0 Hz-16.0 kHz, THRU	低通滤波器截止频率
REV.BAL	0-100%	混响与交响乐混响平衡 (0% = 全部交响乐混响, 100% = 全部混响)
FREQ.	0.05-40.00 Hz	调制速度
DEPTH	0-100%	调制深度
MOD. DLY	0.0-500.0 ms	调制延时时间
WAVE	Sine, Tri	调制波形
SYNC	OFF, ON	节拍参数同步开 / 关
NOTE	1	结合 TEMPO 使用来决定 FREQ.

1.

**REV->PAN**

一个输入，两个输出，并联混响加自动声像效果。

参数	范围	说明
REV TIME	0.3-99.0 s	混响时间
INI. DLY	0.0-500.0 ms	混响开始前的初始延时
HI. RATIO	0.1-1.0	高频混响时间比
DIFF.	0-10	展开
DENSITY	0-100%	混响密度
HPF	THRU, 21.2 Hz-8.00 kHz	高通滤波器截止频率
LPF	50.0 Hz-16.0 kHz, THRU	低通滤波器截止频率
REV.BAL	0-100%	混响与声像混响平衡 (0% = 全部声像混响, 100% = 全部混响)
FREQ.	0.05-40.00 Hz	调制速度
DEPTH	0-100%	调制深度
DIR.	1	声像移动方向
WAVE	Sine, Tri, Square	调制波形
SYNC	OFF, ON	节拍参数同步开 / 关
NOTE	2	结合 TEMPO 使用来决定 FREQ.

1. L<->R, L->R, L<-R, Turn L, Turn R

2.

### DELAY+ER.

一个输入，两个输出，并联延时加早期反射效果。

参数	范围	说明
DELAY L	0.0-1000.0 ms	左通道延时时间
DELAY R	0.0-1000.0 ms	右通道延时时间
FB. DLY	0.0-1000.0 ms	反馈延时时间
FB. GAIN	-99 to +99%	反馈增益 (加上正常相位反馈的值, 减去反转相位反馈的值)
HI. RATIO	0.1-1.0	高频反馈比
HPF	THRU, 21.2 Hz-8.00 kHz	高通滤波器截止频率
LPF	50.0 Hz-16.0 kHz, THRU	低通滤波器截止频率
DLY/ER	0-100%	延时与早期反射平衡 (0% = 全部延时, 100% = 全部早期反射)
TYPE	S-Hall, L-Hall, Random, Revers, Plate, Spring	早期反射模拟的类型
ROOMSIZE	0.1-20.0	反射空间设定
LIVENESS	0-10	早期反射尾音特征 (0 = 死, 10 = 活)
INI. DLY	0.0-500.0 ms	混响开始前的初始延时
DIFF.	0-10	展开
DENSITY	0-100%	混响密度
ER NUM.	1-19	早期反射数
SYNC	OFF, ON	节拍参数同步开 / 关
NOTE L	1	结合 TEMPO 使用来决定左通道 DELAY L
NOTE R	1	结合 TEMPO 使用来决定右通道 DELAY R
NOTE FB	1	结合 TEMPO 使用来决定 FB. DLY

1. (最大值取决于节拍设置)

### DELAY->ER.

一个输入，两个输出，串联延时加早期反射效果。

参数	范围	说明
DELAY L	0.0-1000.0 ms	左通道延时时间
DELAY R	0.0-1000.0 ms	右通道延时时间
FB. DLY	0.0-1000.0 ms	反馈延时时间
FB. GAIN	-99 to +99%	反馈增益 (加上正常相位反馈的值, 减去反转相位反馈的值)
HI. RATIO	0.1-1.0	高频反馈比
HPF	THRU, 21.2 Hz-8.00 kHz	高通滤波器截止频率
LPF	50.0 Hz-16.0 kHz, THRU	低通滤波器截止频率
DLY/BAL	0-100%	延时与早期反射延时平衡 (0% = 全部早期反射延时, 100% = 全部延时)
TYPE	S-Hall, L-Hall, Random, Revers, Plate, Spring	早期反射模拟的类型
ROOMSIZE	0.1-20.0	反射空间设定
LIVENESS	0-10	早期反射尾音特征 (0 = 死, 10 = 活)
INI. DLY	0.0-500.0 ms	混响开始前的初始延时
DIFF.	0-10	展开
DENSITY	0-100%	混响密度
ER NUM.	1-19	早期反射数
SYNC	OFF, ON	节拍参数同步开 / 关
NOTE L	1	结合 TEMPO 使用来决定左通道 DELAY L
NOTE R	1	结合 TEMPO 使用来决定右通道 DELAY R
NOTE FB	1	结合 TEMPO 使用来决定 FB. DLY

1. (最大值取决于节拍设置)

### DELAY+REV

一个输入，两个输出，并联延时加混响效果。

参数	范围	说明
DELAY L	0.0-1000.0 ms	左通道延时时间
DELAY R	0.0-1000.0 ms	右通道延时时间
FB. DLY	0.0-1000.0 ms	反馈延时时间
FB. GAIN	-99 to +99%	反馈增益（加上正常相位反馈的值，减去反转相位反馈的值）
DELAY HI	0.1-1.0	延时高频反馈比
HPF	THRU, 21.2 Hz-8.00 kHz	高通滤波器截止频率
LPF	50.0 Hz-16.0 kHz, THRU	低通滤波器截止频率
DLY.BAL	0-100%	延时与混响平衡（0% = 全部延时，100% = 全部混响）
REV TIME	0.3-99.0 s	混响时间
INI. DLY	0.0-500.0 ms	混响开始前的初始延时
REV HI	0.1-1.0	高频混响时间比
DIFF.	0-10	展开
DENSITY	0-100%	混响密度
SYNC	OFF, ON	节拍参数同步开 / 关
NOTE L	1	结合 TEMPO 使用来决定左通道 DELAY L
NOTE R	1	结合 TEMPO 使用来决定右通道 DELAY R
NOTE FB	1	结合 TEMPO 使用来决定 FB. DLY

1. (最大值取决于节拍设置)

### DELAY->REV

一个输入，两个输出，串联延时加混响效果。

参数	范围	说明
DELAY L	0.0-1000.0 ms	左通道延时时间
DELAY R	0.0-1000.0 ms	右通道延时时间
FB. DLY	0.0-1000.0 ms	反馈延时时间
FB. GAIN	-99 to +99%	反馈增益（加上正常相位反馈的值，减去反转相位反馈的值）
DELAY HI	0.1-1.0	延时高频反馈比
HPF	THRU, 21.2 Hz-8.00 kHz	高通滤波器截止频率
LPF	50.0 Hz-16.0 kHz, THRU	低通滤波器截止频率
DLY.BAL	0-100%	延时与延时混响平衡（0% = 全部延时混响，100% = 全部延时）
REV TIME	0.3-99.0 s	混响时间
INI. DLY	0.0-500.0 ms	混响开始前的初始延时
REV HI	0.1-1.0	高频混响时间比
DIFF.	0-10	展开
DENSITY	0-100%	混响密度
SYNC	OFF, ON	节拍参数同步开 / 关
NOTE L	1	结合 TEMPO 使用来决定左通道 DELAY L
NOTE R	*1	结合 TEMPO 使用来决定右通道 DELAY R
NOTE FB	*1	结合 TEMPO 使用来决定 FB. DLY

1. (最大值取决于节拍设置)

### DIST->DELAY

一个输入，两个输出，串联失真加延时效果。

参数	范围	说明
DST TYPE	DST1, DST2, OVD1, OVD2, CRUNCH	失真类型（DST = 失真，OVD = 过激励）
DRIVE	0-100	失真驱动
MASTER	0-100	主音量
TONE	-10 to +10	音色控制
N. GATE	0-20	减噪
DELAY	0.0-2725.0 ms	延时时间
FB. GAIN	-99 to +99%	反馈增益（加上正常相位反馈的值，减去反转相位反馈的值）
HI. RATIO	0.1-1.0	高频反馈比
FREQ.	0.05-40.00 Hz	调制速度
DEPTH	0-100%	调制深度
DLY.BAL	0-100%	失真与延时平衡（0% = 全部失真，100% = 全部延时失真）
SYNC	OFF, ON	节拍参数同步开 / 关
DLY.NOTE	1	结合 TEMPO 使用来决定 DELAY
MOD.NOTE	2	结合 TEMPO 使用来决定 FREQ.

1. (最大值取决于节拍设置)

2.

**MULTI FILTER**

两个输入，两个输出，3 段多滤波器（24dB/倍频程）。

参数	范围	说明
TYPE 1	HPF, LPF, BPF	滤波器 1 类型：高通、低通、带通
TYPE 2	HPF, LPF, BPF	滤波器 2 类型：高通、低通、带通
TYPE 3	HPF, LPF, BPF	滤波器 3 类型：高通、低通、带通
FREQ. 1	28.0 Hz–16.0 kHz	滤波器 1 频率
FREQ. 2	28.0 Hz–16.0 kHz	滤波器 2 频率
FREQ. 3	28.0 Hz–16.0 kHz	滤波器 3 频率
LEVEL 1	0–100	滤波器 1 电平
LEVEL 2	0–100	滤波器 2 电平
LEVEL 3	0–100	滤波器 3 电平
RESO. 1	0–20	滤波器 1 共振
RESO. 2	0–20	滤波器 2 共振
RESO. 3	0–20	滤波器 3 共振

**FREEZE**

一个输入，一个输出，基本采样（可用于内部效果 1 和 2）。

参数	范围	说明
REC MODE	MANUAL, INPUT	MANUAL 模式中，通过按 REC 和 PLAY 按钮开始录音。INPUT 模式中，按 REC 按钮进入 Record-Ready 就绪模式，实际录音由输入信号触发。
REC DLY	-1000 to +1000 ms	录音延时。对于正值，接收到触发信号后录音开始。对于负值，接收到触发信号前录音开始。
TRG LVL	-60 to 0 dB	输入触发信号电平（即触发录音或回放所需的信号电平）
TRG MASK	0–1000 ms	一旦已经触发回放，在 TRG MASK 时间后后续触发信号将被忽略
PLY MODE	MOMENT, CONTI., INPUT	MOMENT 模式中，仅当按下 PLAY 按钮时样本才播放。CONTI. 模式中，一旦按 PLAY 按钮，播放便持续下去。使用 LOOP NUM 参数设置样本播放的次数。INPUT 模式中，播放由输入信号触发。
START	1	播放开始点（单位：毫秒）
END	1	播放结束点（单位：毫秒）
LOOP	1	循环开始点（单位：毫秒）
LOOP NUM	0–100	样本播放的次数
START [SAMPLE]	2	样本中的播放开始点
END [SAMPLE]	2	样本中的播放结束点
LOOP [SAMPLE]	2	样本中的循环开始点
PITCH	-12 to +12 semi-tones	播放移调
FINE	-50 to +50 cents	播放微调移调
MIDI TRG	OFF, C1–C6, ALL	使用 MIDI 音符开 / 关信息可以触发 PLAY 按钮

- 0.0–2970.5 ms (fs=44.1 kHz), 0.0–2729.2 ms (fs=48 kHz), 0.0–2970.5 ms (fs=88.2 kHz), 0.0–2729.2 ms (fs=96 kHz)
- 0–131000 (fs=44.1 kHz, 48 kHz), 0–262000 (fs=88.2 kHz, 96 kHz)

**ST REVERB**

两个输入、两个输出，立体声混响。

参数	范围	说明
REV TIME	0.3–99.0 s	混响时间
REV TYPE	Hall, Room, Stage, Plate	混响类型
INI. DLY	0.0–100.0 ms	混响开始前的初始延时
HI. RATIO	0.1–1.0	高频混响时间比
LO. RATIO	0.1–2.4	低频混响时间比
DIFF.	0–10	混响扩散（左右混响展开）
DENSITY	0–100%	混响密度
E/R BAL.	0–100%	早期反射与混响的平衡（0% = 全部混响，100% = 全部早期反射）
HPF	THRU, 21.2 Hz–8.00 kHz	高通滤波器截止频率
LPF	50.0 Hz–16.0 kHz, THRU	低通滤波器截止频率

**M.BAND DYNA.**

两个输入，两个输出，3 频段动态处理器，每个频段均有单独的独奏和增益减少表头。

参数	范围	说明
LOW GAIN	–96.0 to +12.0 dB	低频段电平
MID GAIN	–96.0 to +12.0 dB	中频段电平
HI. GAIN	–96.0 to +12.0 dB	高频段电平
PRESENCE	–10 to +10	如果是正值，高频段阈值将降低，而低频段阈值将提高。如果是负值则相反。如果设定为 0，所有三个频段将受到同样的影响。
CMP. THRE	24.0 to 0.0 dB	压缩阈值
CMP. RAT	1:1 to 20:1	压缩比
CMP. ATK	0–120 ms	压缩触发
CMP. REL	1	压缩释放时间
CMP. KNEE	0–5	压缩拐点
LOOKUP	0.0–100.0 ms	探查延迟
CMP. BYP	OFF, ON	压缩旁通
L–M XOVR	21.2 Hz–8.00 kHz	低 / 中分叉频率
M–H XOVR	21.2 Hz–8.00 kHz	中 / 高分叉频率
SLOPE	–6 to –12 dB	滤波器斜度
CEILING	–6.0 to 0.0 dB, OFF	指定最大输出电平
EXP. THRE	–54.0 to –24.0 dB	扩展阈值
EXP. RAT	1:1 to ∞:1	扩展比
EXP. REL	1	扩展释放时间
EXP. BYP	OFF, ON	扩展旁通
LIM. THRE	–12.0 to 0.0 dB	限制阈值
LIM. ATK	0–120 ms	限制触发
LIM. REL	1	限制释放时间
LIM. BYP	OFF, ON	限制旁通
LIM. KNEE	0–5	压限拐点
SOLO LOW	OFF, ON	如果为开，则仅输出低频段。
SOLO MID	OFF, ON	如果为开，则仅输出中频段。
SOLO HIGH	OFF, ON	如果为开，则仅输出高频段。

1. 6 ms–46.0 s (fs=44.1 kHz), 5 ms–42.3 s (fs=48 kHz), 3 ms–23.0 s (fs=88.2 kHz), 3 ms–21.1 s (fs=96 kHz)

**Comp276/Comp276S**

该压缩可以模仿已成为录音棚标准设备的模拟压缩器的特性。它使声音浑厚，适合鼓和贝司声音。Comp276 可用来独立控制 2 个单声道。Comp276S 关联 L/R 通道的参数以便控制。

参数	范围	说明
INPUT	–180 to 0 dB	调节输入电平
OUTPUT	–180 to 0 dB	调节输出增益
ATTACK	0.022 to 50.40ms	调整起音
RELEASE	10.88 to 544.22ms	调整释音
RATIO	2:1, 4:1, 8:1, 12:1, 20:1	调整比例
MAKE UP	ON, OFF	如果打开，输出增益会自动被补偿，形成压缩器所用增益量的减少。
SIDE HPF	ON, OFF	如果打开，低频段中的压缩效果会被减少，使得低频输出被提升。
GR meter	ON, OFF	它可以显示压缩器工作时增益所减少的量

**Comp260/Comp260S**

该压缩模仿已成为现场扩声标准的 70 年代中期压缩器 / 限幅器的特性。Comp260 可用来独立控制 2 个单声道。Comp260S 关联 L/R 通道的参数以便控制。

参数	范围	说明
THRE.	–60.0 to 0.0 dB	调整阈值
ATTACK	0.010 to 80.00 ms	调整起音
RELEASE	6.2 to 999.0 ms	调整释音
RATIO	1.0 to ∞	调整比例
KNEE	SOFT, MEDIUM, HARD	调整 knee 值
ST LINK	ON, OFF	如果打开，CH1 和 CH2 会被关联为立体声
OUTPUT	–20.0 to 40.0 dB	调节输出增益
GR meter		它可以显示压缩器工作时增益所减少的量
Level meter		可以显示效果的输入和输出电平。使用 METER:[IN][OUT] 开关选择要显示哪种电平

## Equalizer601

该 EQ 模仿 1970 年代的模拟均衡器的特性。通过产生模拟电路的失真效果为声音增加驱动力。

参数	范围	说明
<b>TYPE</b>	DRIVE, CLEAN	切换均衡类型
<b>INPUT</b>	-18.0 to +18.0 dB	调节输入增益
<b>OUTPUT</b>	-18.0 to +18.0 dB	调节输出增益
<b>Level meter</b>		可以显示效果的输入和输出电平。使用 METER:[IN][OUT] 开关选择要显示哪种电平
<b>Q/TYPE</b>	LO: LSH-1, LSH-2, HPF-1, HPF-2 MID1-4: 0.50-16.00 HI: LPF-1, LPF-2, HSH-1, HSH-2	这些参数可以控制每个滤波器频段的频率曲线的形状。针对 MID 1-4 您可以将响应曲线指定为陡峭 (Q) 形。针对 LO 和 HI 段, 您可以在 4 个滤波器类型中选择其一
<b>F</b>	fs=44.1/48 kHz: 16.0-20.0 kHz, fs=88.2/96 kHz: 16.0 Hz-40.0 kHz (HI TYPE=HSH-1 or HSH-2: HI Band=1.0-40 kHz)	它们可以指定滤波器的中心频率
<b>G</b>	-18.0 to +18.0 dB	它们可以指定滤波器的增益
<b>SW</b>	ON, OFF	可以打开 / 关闭各个滤波器频段
<b>Frequency response curve</b>		可以显示所有频段的总体曲线
<b>FLAT</b>		它可以将所有频段的增益重置为 0 dB

## OpenDeck

这是一种模仿开盘磁带机产生的磁带压缩的效果。您可以调整诸如卡座类型、磁带质量以及回放速度等多种因素, 从而改变音质特性。

参数	范围	说明
<b>REC DEC</b>	Swss70, Swss78, Swss85, Amer70	选择录音卡座的类型
<b>REC LVL</b>	-96.0 to +18.0dB	用于调节录音卡座的输入电平。随着电平的提升, 会产生磁带压缩, 从而压缩动态范围并让声音失真
<b>REC HI</b>	-6.0 to +6.0dB	调整录音卡座的高频范围增益
<b>REC BIAS</b>	-1.00 to +1.00	用于调节录音卡座的偏移量
<b>MAKEUP</b>	ON, OFF	如果打开, 调整录音卡座的电平 ([RECORD]/[REC LVL] 旋钮) 会复制 ([REPRODUCE]/[REPR LVL] 旋钮) 两个磁带轴移动的卡座电平, 从而保持固定的输出电平。这样您就可以无需改变输出电平就更改了失真的量
<b>REPR DECK</b>	Swss70, Swss78, Swss85, Amer70	选择复制卡座的类型
<b>REPR LVL</b>	-96.0 to +18.0 dB	用于调节录音卡座的输入电平
<b>REPR HI</b>	-6.0 to +6.0 dB	调整复制卡座的高频范围增益
<b>REPR LO</b>	-6.0 to +6.0 dB	调整复制卡座的低频范围增益
<b>TP SPEED</b>	15 ips, 30 ips	选择磁带速度
<b>TP KIND</b>	New, Old	选择磁带类型

**REV-X Hall, REV-X Room, REV-X Plate**

这是一种 2 进 /2 出算法。可以提供能加强原始声的衰减平滑、深厚且富于空间感的丰富、高密度的混响。可以从三种效果程序中选择其一，匹配现场扩声或其它需求：REV-X Hall, REV-X Room 和 REV-X Plate。

参数	范围	说明
REV TIME	0.32–32.14s	指定混响衰减为无声过程的持续时间。较高数值会产生较长的持续时间
INI.DLY	0.0–125.0ms	指定从原始声输入时刻直到混响开始时刻的持续时间。较高的数值可以在混响开始前产生较长的时间
DECAY	0–53	指定混响的曲线形状。该值会影响混响的声音特性
ROOMSIZE	0–28	指定空间的大小。较高数值可以模拟更宽阔的空间。该值关联混响时间值。改变该值也会改变混响时间
DIFF.	0–10	指定混响的密度和扩散度。较高的数值会增加紧密度并增强空间感
HPF	Thru–8.00 kHz	该滤波器消减混响的低频率范围。低于指定频率的部分将被消减。该滤波器不会影响原始声
LPF	1.00 kHz–Thru	该滤波器消减混响的高频率范围。高于指定频率的部分将被消减。该滤波器不会影响原始声
HI.RATIO	0.1–1.0	调整高频混响的衰减时间。作为混响时间的一部分，可以指定高频衰减的时间
LO.RATIO	0.1–1.4	调整低频混响的衰减时间。作为混响时间的一部分，可以指定低频衰减的时间
LO.FREQ.	22.0 Hz–18.0 kHz	指定 Lo Ratio 起步的频率。该频率以下的部分会受到 Lo Ratio 的影响
Level meter		使用 METER:[IN] [OUT] 选择要显示哪种输出或输入电平
MIX	0–100%	确定原始声与效果声之间的平衡。如果该值设置为 0%，只有原始声会被输出，如果该值设置为 100%，只有效果声能被输出

**Max 100**

这是一种 1 进 /1 出的相位器，可以模拟 1970 年代晚期的 vintage 效果。

参数	范围	说明
MODE	1, 2, 3, 4	改变声音质量（音色）。有四种可用类型，每种具有不同的调制幅度和反馈量。
SPEED	SYNC, 0.100–10.000 Hz	调整调整比例

**Vintage Phaser**

这是一种 1 进 /1 出的相位器，无需压限自身即可在创造相位效果声时极大幅度地提高电平，从而模仿任何流行常用器。

参数	范围	说明
SPEED	SYNC, 0.1–10.0 Hz	调整调整比例
MANUAL	0.00–10.00	调整调制的中心频率
DEPTH	0.00–10.00	调整调制的深度
FEEDBACK	0.00–10.00	调整反馈的量
COLOR	0.00–10.00	该参数可以用于 MODE 和 STAGE 的某种结合效果。可用于微调声音特性
MODE	1, 2	选择被模拟型号的电路结构类型。它会影响声音特性
STAGE	4, 6, 8, 10	指定被模拟的电路的级数。它会影响声音特性



## Dual Phaser

这是一种 2 进 /2 出的相位器，可以模拟 1970 年代中期生产的 vintage 相位器的效果。

参数	范围	说明
RATE 1	SYNC, 0.067–20.000 Hz	调整 LFO1 的调制比例
SHAPE 1	Sine, Square	选择 LFO1 的波形
RATE 2	SYNC, 0.111–20.000 Hz	调整 LFO2 的调制比例
SHAPE 2	Sine, Square	选择 LFO2 的波形
DEPTH (A/B)	1.00–10.00	调整调制的深度
FB (A/B)	0.00–10.00	调整反馈的量
SW (A/B)	ON, OFF	打开 / 关闭相位器的电路
SWEEP B	LFO1, LFO2	选择 Phaser B 的 LFO
SYNC B	NORM, REV	选择 Phaser B 的 LFO 相位
IN MODE	1, 2, 3, 4	指定两个相位器连接的方式。 1: 混合立体声输入信号后，Phaser A 处理的声音会从左侧通道输出，Phaser B 处理的声音会从右侧通道输出。 2: 混合立体声输入信号后，Phaser A 处理的声音会从左侧通道输出，经 Phaser A 处理过的声音会再次被 Phaser B 处理，然后从右侧通道输出。 3: 混合立体声输入信号后，通过 Phaser A 处理过的声音还会被 Phaser B 再处理，然后从左右两个通道同时输出。 4: 左侧输入通道会被 Phaser A 处理然后从左侧通道输出，右侧输入通道会被 Phaser B 处理然后从右侧通道输出。

## 效果和节拍同步

01V96i 的某些效果允许您使效果与节拍同步。这种效果有两类：延时型效果和调制型效果。对于延时型效果，延时时间将根据节拍变化。对于调制型效果，调制信号的频率根据节拍变化。

### • 与节拍同步相关的参数

以下 5 个参数与节拍同步有关。

1) SYNC 2) NOTE 3) TEMPO 4) DELAY 5) FREQ.

SYNC: ..... 节拍同步的 on/off 开关。

NOTE 和 TEMPO: .. 节拍同步的基本参数。

DELAY 和 FREQ.: ... DELAY 为延时时间, FREQ. 为调制信号的频率。这些参数直接影响声音效果变化的方法。DELAY 只与延时型效果相关, 而 FREQ. 只与调制型效果相关。

### • 参数之间的关联

节拍同步使用 TEMPO 和 NOTE 计算作为节拍基础的一个值, 并持续进行调整, 使这个节拍基础与 DELAY (或 FREQ.) 本质上保持相同。这意味着当 TEMPO、NOTE 和 DELAY (或 FREQ.) 同步时, 如果您改变这些值中的任一个, 其它参数将被重设以维持正确的关系。重设的参数以及所使用的方法 (\*a) 如下。

如果您打开 SYNC →NOTE 将被设置

如果您编辑 DELAY (或 FREQ.) → NOTE 将被设置

这时, NOTE 值的计算如下:

$$\text{NOTE} = \text{DELAY (或 FREQ.)} / (4 \times (60/\text{TEMPO}))$$

如果您编辑 NOTE →DELAY (或 FREQ.) 将被设置

这时, DELAY (或 FREQ.) 值的计算如下:

$$\text{DELAY (或 FREQ.)} = \text{NOTE} \times 4 \times (60/\text{TEMPO})$$

如果您编辑 NOTE →DELAY (或 FREQ.) 将被设置

这时, DELAY (或 FREQ.) 值的计算如下:

$$\text{DELAY (或 FREQ.)} = \text{原始 DELAY (或 FREQ.)} \times (\text{旧 TEMPO} / \text{新 TEMPO})$$

\* NOTE 参数根据以下值计算。

$$\begin{array}{cccccccc} \text{♩} = 1/4 & \text{♪} = 1/2 & \text{♫} = 1/3 & \text{♬} = 1/2 & \text{♭} = 3/32 & \text{♮} = 1/8 & \text{♯} = 1/6 \\ \text{♩} = 3/16 & \text{♪} = 1/4 & \text{♫} = 3/8 & \text{♬} = 1/2 & \text{♭} = 3/4 & \text{♮} = 1/1 & \text{♯} = 2/1 \end{array}$$

**例 1:** 当 SYNC=ON、DELAY=250ms、TEMPO=120 时, 将 NOTE 从八分音符变为四分音符

$$\begin{aligned} \text{DELAY} &= \text{新 NOTE} \times 4 \times (60/\text{TEMPO}) \\ &= (1/4) \times 4 \times (60/120) \\ &= 0.5 \text{ (sec)} \\ &= 500 \text{ (ms)} \end{aligned}$$

因此, DELAY 将从 250ms 变为 500ms。

**例 2:** 当 SYNC=ON、DELAY=250 ms、NOTE=八分音符, 将 TEMPO 从 120 变为 121

$$\begin{aligned} \text{DELAY} &= \text{原始 DELAY} \times (\text{旧 TEMPO} / \text{新 TEMPO}) \\ &= 250 \times (120/121) \\ &= 247.9 \text{ (ms)} \end{aligned}$$

因此, TEMPO 将从 250ms 变为 247.9 ms。

\*a: 计算结果采取四舍五入。

### • NOTE 和 TEMPO 值的范围

NOTE 和 TEMPO 值的范围受 DELAY 或 FREQ. 值的范围限制。在设置 NOTE 或 TEMPO 值时, 不可使 DELAY 或 FREQ. 与节拍同步时超出最大容许值。当 SYNC 关闭时, 这个限制同样适用。

### • TEMPO 参数的特性

TEMPO 参数具有下列与其它参数不同的特征:

- 它是一个所有效果都共享的共用值
  - 您不能将其存储在效果库中或从效果库中调出。(您可以将其存储在场景中并从场景中调出。)
- 这意味着调用效果和存储该效果时的 TEMPO 值不一定相同。举例来说,

存储效果: TEMPO=120 → 将 TEMPO 改变为 60  
→ 调出效果: TEMPO=60

一般来说, 当您改变 TEMPO 时, DELAY (或 FREQ.) 将相应地被复位。但是如果 DELAY (或 FREQ.) 被改变, 调用时效果的声音与存储时不同。为了防止在存储和调用之间效果发生这种变化, 在效果调用时, 01V96i 不升级 DELAY (或 FREQ.) 值, 即使 TEMPO 不再与该效果存储时相同。

### 预置 EQ 参数

#	标题	参数				
		LOW	L-MID	H-MID	HIGH	
01	Bass Drum 1		PEAKING	PEAKING	PEAKING	H.SHELF
		G	+3.5 dB	-3.5 dB	0.0 dB	+4.0 dB
		F	100 Hz	265 Hz	1.06 kHz	5.30 kHz
		Q	1.2	10	0.9	—
02	Bass Drum 2		PEAKING	PEAKING	PEAKING	LPF
		G	+8.0 dB	-7.0 dB	+6.0 dB	ON
		F	80 Hz	400 Hz	2.50 kHz	12.5 kHz
		Q	1.4	4.5	2.2	—
03	Snare Drum 1		PEAKING	PEAKING	PEAKING	H.SHELF
		G	-0.5 dB	0.0 dB	+3.0 dB	+4.5 dB
		F	132 Hz	1.00 kHz	3.15 kHz	5.00 kHz
		Q	1.2	4.5	0.11	—
04	Snare Drum 2		L.SHELF	PEAKING	PEAKING	PEAKING
		G	+1.5 dB	-8.5 dB	+2.5 dB	+4.0 dB
		F	180 Hz	335 Hz	2.36 kHz	4.00 kHz
		Q	—	10	0.7	0.1
05	Tom-tom 1		PEAKING	PEAKING	PEAKING	PEAKING
		G	+2.0 dB	-7.5 dB	+2.0 dB	+1.0 dB
		F	212 Hz	670 Hz	4.50 kHz	6.30 kHz
		Q	1.4	10	1.2	0.28
06	Cymbal		L.SHELF	PEAKING	PEAKING	H.SHELF
		G	-2.0 dB	0.0 dB	0.0 dB	+3.0 dB
		F	106 Hz	425 Hz	1.06 kHz	13.2 kHz
		Q	—	8	0.9	—
07	High Hat		L.SHELF	PEAKING	PEAKING	H.SHELF
		G	-4.0 dB	-2.5 dB	+1.0 dB	+0.5 dB
		F	95 Hz	425 Hz	2.80 kHz	7.50 kHz
		Q	—	0.5	1	—
08	Percussion		L.SHELF	PEAKING	PEAKING	H.SHELF
		G	-4.5 dB	0.0 dB	+2.0 dB	0.0 dB
		F	100 Hz	400 Hz	2.80 kHz	17.0 kHz
		Q	—	4.5	0.56	—
09	E. Bass 1		L.SHELF	PEAKING	PEAKING	H.SHELF
		G	-7.5 dB	+4.5 dB	+2.5 dB	0.0 dB
		F	35.5 Hz	112 Hz	2.00 kHz	4.00 kHz
		Q	—	5	4.5	—
10	E. Bass 2		PEAKING	PEAKING	PEAKING	H.SHELF
		G	+3.0 dB	0.0 dB	+2.5 dB	+0.5 dB
		F	112 Hz	112 Hz	2.24 kHz	4.00 kHz
		Q	0.1	5	6.3	—
11	Syn.Bass 1		PEAKING	PEAKING	PEAKING	H.SHELF
		G	+3.5 dB	+8.5 dB	0.0 dB	0.0 dB
		F	85 Hz	950 Hz	4.00 kHz	12.5 kHz
		Q	0.1	8	4.5	—
12	Syn.Bass 2		PEAKING	PEAKING	PEAKING	H.SHELF
		G	+2.5 dB	0.0 dB	+1.5 dB	0.0 dB
		F	125 Hz	180 Hz	1.12 kHz	12.5 kHz
		Q	1.6	8	2.2	—
13	Piano 1		L.SHELF	PEAKING	PEAKING	H.SHELF
		G	-6.0 dB	0.0 dB	+2.0 dB	+4.0 dB
		F	95 Hz	950 Hz	3.15 kHz	7.50 kHz
		Q	—	8	0.9	—

#	标题	参数				
		LOW	L-MID	H-MID	HIGH	
14	Piano 2		PEAKING	PEAKING	PEAKING	H.SHELF
		G	+3.5 dB	-8.5 dB	+1.5 dB	+3.0 dB
		F	224 Hz	600 Hz	3.15 kHz	5.30 kHz
		Q	5.6	10	0.7	—
15	E. G. Clean		PEAKING	PEAKING	PEAKING	H.SHELF
		G	+2.0 dB	-5.5 dB	+0.5 dB	+2.5 dB
		F	265 Hz	400 Hz	1.32 kHz	4.50 kHz
		Q	0.18	10	6.3	—
16	E. G. Crunch 1		PEAKING	PEAKING	PEAKING	PEAKING
		G	+4.5 dB	0.0 dB	+4.0 dB	+2.0 dB
		F	140 Hz	1.00 kHz	1.90 kHz	5.60 kHz
		Q	8	4.5	0.63	9
17	E. G. Crunch 2		PEAKING	PEAKING	PEAKING	H.SHELF
		G	+2.5 dB	+1.5 dB	+2.5 dB	0.0 dB
		F	125 Hz	450 Hz	3.35 kHz	19.0 kHz
		Q	8	0.4	0.16	—
18	E. G. Dist. 1		L.SHELF	PEAKING	PEAKING	H.SHELF
		G	+5.0 dB	0.0 dB	+3.5 dB	0.0 dB
		F	355 Hz	950 Hz	3.35 kHz	12.5 kHz
		Q	—	9	10	—
19	E. G. Dist. 2		L.SHELF	PEAKING	PEAKING	H.SHELF
		G	+6.0 dB	-8.5 dB	+4.5 dB	+4.0 dB
		F	315 Hz	1.06 kHz	4.25 kHz	12.5 kHz
		Q	—	10	4	—
20	A. G. Stroke 1		PEAKING	PEAKING	PEAKING	H.SHELF
		G	-2.0 dB	0.0 dB	+1.0 dB	+4.0 dB
		F	106 Hz	1.00 kHz	1.90 kHz	5.30 kHz
		Q	0.9	4.5	3.5	—
21	A. G. Stroke 2		L.SHELF	PEAKING	PEAKING	H.SHELF
		G	-3.5 dB	-2.0 dB	0.0 dB	+2.0 dB
		F	300 Hz	750 Hz	2.00 kHz	3.55 kHz
		Q	—	9	4.5	—
22	A. G. Arpeg. 1		L.SHELF	PEAKING	PEAKING	PEAKING
		G	-0.5 dB	0.0 dB	0.0 dB	+2.0 dB
		F	224 Hz	1.00 kHz	4.00 kHz	6.70 kHz
		Q	—	4.5	4.5	0.12
23	A. G. Arpeg. 2		L.SHELF	PEAKING	PEAKING	H.SHELF
		G	0.0 dB	-5.5 dB	0.0 dB	+4.0 dB
		F	180 Hz	355 Hz	4.00 kHz	4.25 kHz
		Q	—	7	4.5	—
24	Brass Sec.		PEAKING	PEAKING	PEAKING	PEAKING
		G	-2.0 dB	-1.0 dB	+1.5 dB	+3.0 dB
		F	90 Hz	850 Hz	2.12 kHz	4.50 kHz
		Q	2.8	2	0.7	7
25	Male Vocal 1		PEAKING	PEAKING	PEAKING	PEAKING
		G	-0.5 dB	0.0 dB	+2.0 dB	+3.5 dB
		F	190 Hz	1.00 kHz	2.00 kHz	6.70 kHz
		Q	0.11	4.5	0.56	0.11
26	Male Vocal 2		PEAKING	PEAKING	PEAKING	H.SHELF
		G	+2.0 dB	-5.0 dB	-2.5 dB	+4.0 dB
		F	170 Hz	236 Hz	2.65 kHz	6.70 kHz
		Q	0.11	10	5.6	—
27	Female Vo. 11		PEAKING	PEAKING	PEAKING	PEAKING
		G	-1.0 dB	+1.0 dB	+1.5 dB	+2.0 dB
		F	118 Hz	400 Hz	2.65 kHz	6.00 kHz
		Q	0.18	0.45	0.56	0.14

参数列表

#	标题	参数				
		LOW	L-MID	H-MID	HIGH	
28	Female Vo. 12		L.SHELF	PEAKING	PEAKING	H.SHELF
		G	-7.0 dB	+1.5 dB	+1.5 dB	+2.5 dB
		F	112 Hz	335 Hz	2.00 kHz	6.70 kHz
		Q	—	0.16	0.2	—
29	Chorus & Harmo		PEAKING	PEAKING	PEAKING	PEAKING
		G	-2.0 dB	-1.0 dB	+1.5 dB	+3.0 dB
		F	90 Hz	850 Hz	2.12 kHz	4.50 kHz
		Q	2.8	2	0.7	7
30	Total EQ 1		PEAKING	PEAKING	PEAKING	H.SHELF
		G	-0.5 dB	0.0 dB	+3.0 dB	+6.5 dB
		F	95 Hz	950 Hz	2.12 kHz	16.0 kHz
		Q	7	2.2	5.6	—
31	Total EQ 2		PEAKING	PEAKING	PEAKING	H.SHELF
		G	+4.0 dB	+1.5 dB	+2.0 dB	+6.0 dB
		F	95 Hz	750 Hz	1.80 kHz	18.0 kHz
		Q	7	2.8	5.6	—
32	Total EQ 3		L.SHELF	PEAKING	PEAKING	H.SHELF
		G	+1.5 dB	+0.5 dB	+2.0 dB	+4.0 dB
		F	67 Hz	850 Hz	1.90 kHz	15.0 kHz
		Q	—	0.28	0.7	—
33	Bass Drum 3		PEAKING	PEAKING	PEAKING	PEAKING
		G	+3.5 dB	-10.0 dB	+3.5 dB	0.0 dB
		F	118 Hz	315 Hz	4.25 kHz	20.0 kHz
		Q	2	10	0.4	0.4
34	Snare Drum 3		L.SHELF	PEAKING	PEAKING	PEAKING
		G	0.0 dB	+2.0 dB	+3.5 dB	0.0 dB
		F	224 Hz	560 Hz	4.25 kHz	4.00 kHz
		Q	—	4.5	2.8	0.1
35	Tom-tom 2		L.SHELF	PEAKING	PEAKING	H.SHELF
		G	-9.0 dB	+1.5 dB	+2.0 dB	0.0 dB
		F	90 Hz	212 Hz	5.30 kHz	17.0 kHz
		Q	—	4.5	1.2	—
36	Piano 3		PEAKING	PEAKING	PEAKING	H.SHELF
		G	+4.5 dB	-13.0 dB	+4.5 dB	+2.5 dB
		F	100 Hz	475 Hz	2.36 kHz	10.0 kHz
		Q	8	10	9	—
37	Piano Low		PEAKING	PEAKING	PEAKING	H.SHELF
		G	-5.5 dB	+1.5 dB	+6.0 dB	0.0 dB
		F	190 Hz	400 Hz	6.70 kHz	12.5 kHz
		Q	10	6.3	2.2	—
38	Piano High		PEAKING	PEAKING	PEAKING	PEAKING
		G	-5.5 dB	+1.5 dB	+5.0 dB	+3.0 dB
		F	190 Hz	400 Hz	6.70 kHz	5.60 kHz
		Q	10	6.3	2.2	0.1
39	Fine-EQ Cass		L.SHELF	PEAKING	PEAKING	H.SHELF
		G	-1.5 dB	0.0 dB	+1.0 dB	+3.0 dB
		F	75 Hz	1.00 kHz	4.00 kHz	12.5 kHz
		Q	—	4.5	1.8	—
40	Narrator		PEAKING	PEAKING	PEAKING	H.SHELF
		G	-4.0 dB	-1.0 dB	+2.0 dB	0.0 dB
		F	106 Hz	710 Hz	2.50 kHz	10.0 kHz
		Q	4	7	0.63	—

## 预置门限参数 (fs = 44.1 kHz)

#	标题	类型	参数	数值
1	Gate	GATE	Threshold (dB)	-26
			Range (dB)	-56
			Attack (ms)	0
			Hold (ms)	2.56
			Decay (ms)	331
2	Ducking	DUCKING	Threshold (dB)	-19
			Range (dB)	-22
			Attack (ms)	93
			Hold (ms)	1.20 S
			Decay (ms)	6.32 S
3	A. Dr. BD	GATE	Threshold (dB)	-11
			Range (dB)	-53
			Attack (ms)	0
			Hold (ms)	1.93
			Decay (ms)	400
4	A. Dr. SN	GATE	Threshold (dB)	-8
			Range (dB)	-23
			Attack (ms)	1
			Hold (ms)	0.63
			Decay (ms)	238

预置压缩参数 (fs = 44.1 kHz)

#	标题	类型	参数	数值
1	Comp	COMP	Threshold (dB)	-8
			Ratio (:1)	2.5
			Attack (ms)	60
			Out gain (dB)	0.0
			Knee	2
			Release (ms)	250
2	Expand	EXPAND	Threshold (dB)	-23
			Ratio (:1)	1.7
			Attack (ms)	1
			Out gain (dB)	3.5
			Knee	2
			Release (ms)	70
3	Compander (H)	COMPAND-H	Threshold (dB)	-10
			Ratio (:1)	3.5
			Attack (ms)	1
			Out gain (dB)	0.0
			Width (dB)	6
			Release (ms)	250
4	Compander (S)	COMPAND-S	Threshold (dB)	-8
			Ratio (:1)	4
			Attack (ms)	25
			Out gain (dB)	0.0
			Width (dB)	24
			Release (ms)	180
5	A. Dr. BD	COMP	Threshold (dB)	-24
			Ratio (:1)	3
			Attack (ms)	9
			Out gain (dB)	5.5
			Knee	2
			Release (ms)	58
6	A. Dr. BD	COMPAND-H	Threshold (dB)	-11
			Ratio (:1)	3.5
			Attack (ms)	1
			Out gain (dB)	-1.5
			Width (dB)	7
			Release (ms)	192
7	A. Dr. SN	COMP	Threshold (dB)	-17
			Ratio (:1)	2.5
			Attack (ms)	8
			Out gain (dB)	3.5
			Knee	2
			Release (ms)	12
8	A. Dr. SN	EXPAND	Threshold (dB)	-23
			Ratio (:1)	2
			Attack (ms)	0
			Out gain (dB)	0.5
			Knee	2
			Release (ms)	151
9	A. Dr. SN	COMPAND-S	Threshold (dB)	-8
			Ratio (:1)	1.7
			Attack (ms)	11
			Out gain (dB)	0.0
			Width (dB)	10
			Release (ms)	128

#	标题	类型	参数	数值
10	A. Dr. Tom	EXPAND	Threshold (dB)	-20
			Ratio (:1)	2
			Attack (ms)	2
			Out gain (dB)	5.0
			Knee	2
			Release (ms)	749
11	A. Dr. OverTop	COMPAND-S	Threshold (dB)	-24
			Ratio (:1)	2
			Attack (ms)	38
			Out gain (dB)	-3.5
			Width (dB)	54
			Release (ms)	842
12	E. B. Finger	COMP	Threshold (dB)	-12
			Ratio (:1)	2
			Attack (ms)	15
			Out gain (dB)	4.5
			Knee	2
			Release (ms)	470
13	E. B. Slap	COMP	Threshold (dB)	-12
			Ratio (:1)	1.7
			Attack (ms)	6
			Out gain (dB)	4.0
			Knee	hard
			Release (ms)	133
14	Syn. Bass	COMP	Threshold (dB)	-10
			Ratio (:1)	3.5
			Attack (ms)	9
			Out gain (dB)	3.0
			Knee	hard
			Release (ms)	250
15	Piano1	COMP	Threshold (dB)	-9
			Ratio (:1)	2.5
			Attack (ms)	17
			Out gain (dB)	1.0
			Knee	hard
			Release (ms)	238
16	Piano2	COMP	Threshold (dB)	-18
			Ratio (:1)	3.5
			Attack (ms)	7
			Out gain (dB)	6.0
			Knee	2
			Release (ms)	174
17	E. Guitar	COMP	Threshold (dB)	-8
			Ratio (:1)	3.5
			Attack (ms)	7
			Out gain (dB)	2.5
			Knee	4
			Release (ms)	261
18	A. Guitar	COMP	Threshold (dB)	-10
			Ratio (:1)	2.5
			Attack (ms)	5
			Out gain (dB)	1.5
			Knee	2
			Release (ms)	238
19	Strings1	COMP	Threshold (dB)	-11
			Ratio (:1)	2
			Attack (ms)	33
			Out gain (dB)	1.5
			Knee	2
			Release (ms)	749

参数列表

#	标题	类型	参数	数值
20	Strings2	COMP	Threshold (dB)	-12
			Ratio (:1)	1.5
			Attack (ms)	93
			Out gain (dB)	1.5
			Knee	4
			Release (ms)	1.35 S
21	Strings3	COMP	Threshold (dB)	-17
			Ratio (:1)	1.5
			Attack (ms)	76
			Out gain (dB)	2.5
			Knee	2
			Release (ms)	186
22	BrassSection	COMP	Threshold (dB)	-18
			Ratio (:1)	1.7
			Attack (ms)	18
			Out gain (dB)	4.0
			Knee	1
			Release (ms)	226
23	Syn.Pad	COMP	Threshold (dB)	-13
			Ratio (:1)	2
			Attack (ms)	58
			Out gain (dB)	2.0
			Knee	1
			Release (ms)	238
24	SamplingPerc	COMPAND-S	Threshold (dB)	-18
			Ratio (:1)	1.7
			Attack (ms)	8
			Out gain (dB)	-2.5
			Width (dB)	18
			Release (ms)	238
25	Sampling BD	COMP	Threshold (dB)	-14
			Ratio (:1)	2
			Attack (ms)	2
			Out gain (dB)	3.5
			Knee	4
			Release (ms)	35
26	Sampling SN	COMP	Threshold (dB)	-18
			Ratio (:1)	4
			Attack (ms)	8
			Out gain (dB)	8.0
			Knee	hard
			Release (ms)	354
27	Hip Comp	COMPAND-S	Threshold (dB)	-23
			Ratio (:1)	20
			Attack (ms)	15
			Out gain (dB)	0.0
			Width (dB)	15
			Release (ms)	163
28	Solo Vocal1	COMP	Threshold (dB)	-20
			Ratio (:1)	2.5
			Attack (ms)	31
			Out gain (dB)	2.0
			Knee	1
			Release (ms)	342
29	Solo Vocal2	COMP	Threshold (dB)	-8
			Ratio (:1)	2.5
			Attack (ms)	26
			Out gain (dB)	1.5
			Knee	3
			Release (ms)	331

#	标题	类型	参数	数值
30	Chorus	COMP	Threshold (dB)	-9
			Ratio (:1)	1.7
			Attack (ms)	39
			Out gain (dB)	2.5
			Knee	2
			Release (ms)	226
31	Click Erase	EXPAND	Threshold (dB)	-33
			Ratio (:1)	2
			Attack (ms)	1
			Out gain (dB)	2.0
			Knee	2
			Release (ms)	284
32	Announcer	COMPAND-H	Threshold (dB)	-14
			Ratio (:1)	2.5
			Attack (ms)	1
			Out gain (dB)	-2.5
			Width (dB)	18
			Release (ms)	180
33	Limiter1	COMPAND-S	Threshold (dB)	-9
			Ratio (:1)	3
			Attack (ms)	20
			Out gain (dB)	-3.0
			Width (dB)	90
			Release (ms)	3.90 s
34	Limiter2	COMP	Threshold (dB)	0
			Ratio (:1)	∞
			Attack (ms)	0
			Out gain (dB)	0.0
			Knee	hard
			Release (ms)	319
35	Total Comp1	COMP	Threshold (dB)	-18
			Ratio (:1)	3.5
			Attack (ms)	94
			Out gain (dB)	2.5
			Knee	hard
			Release (ms)	447
36	Total Comp2	COMP	Threshold (dB)	-16
			Ratio (:1)	6
			Attack (ms)	11
			Out gain (dB)	6.0
			Knee	1
			Release (ms)	180

## 动态参数

每个通道条的动态效果包括 Gate 部分（仅适用于输入通道）和 Comp 部分。Gate 部分包括门限和闪避类型。Comp 部分包括压缩器、扩展器、硬压缩扩展（COMP. (H)）型和软压缩扩展（COMP. (S)）型。

### GATE 部分（仅适用于输入通道）

#### GATE

门限削弱低于设置的临界（THRESHOLD）电平—规定量（RANGE）的信号。

参数	范围	说明
THRESHOLD (dB)	-54.0 to 0.0 (541 points)	决定应用门限效果的电平。
RANGE (dB)	-70 to 0 (71 points)	决定门限关闭时的衰减量。
ATTACK (ms)	0-120 (121 points)	决定当信号超过临界电平时门限的打开速度。
HOLD (ms)	44.1kHz: 0.02 ms - 2.13 sec 48kHz: 0.02 ms - 1.96 sec 88.2kHz: 0.01 ms - 1.06 sec 96kHz: 0.01 ms - 981 ms (160 points)	决定一旦触发信号降到阈值以下时门限保持打开的时间。
DECAY (ms)	44.1kHz: 6 ms - 46.0 sec 48kHz: 5 ms - 42.3 sec 88.2kHz: 3 ms - 23.0 sec 96kHz: 3 ms - 21.1 sec (160 points)	决定一旦保持时间到期后门限关闭的速度。这个值表示为信号电平变化 6 dB 所需的时间。

#### I/O 特征

#### 时间系列分析

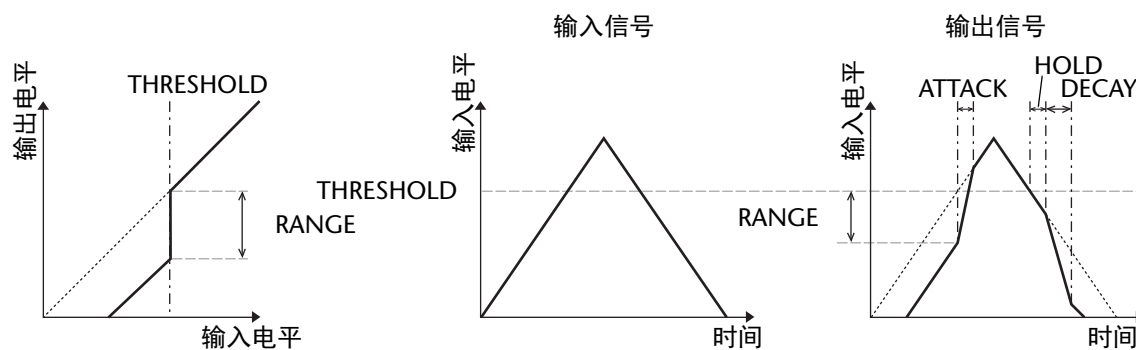

**DUCKING**

闪避一般用于画外音应用，当广播员讲话时，背景音乐音量会自动减小。当 KEY IN 源信号电平超过规定的阈值（THRESHOLD）时，输出电平会减弱规定的量（RANGE）。

参数	范围	说明
<b>THRESHOLD (dB)</b>	-54.0 to 0.0 (541 points)	决定启动闪避所需的触发信号（KEY IN）电平
<b>RANGE (dB)</b>	-70 to 0 (71 points)	决定启动闪避时的衰减量。
<b>ATTACK (ms)</b>	0-120 (121 points)	决定一旦闪避按钮被触发后经过多长时间才削弱信号。
<b>HOLD (ms)</b>	44.1kHz: 0.02 ms – 2.13 sec 48kHz: 0.02 ms – 1.96 sec 88.2kHz: 0.01 ms – 1.06 sec 96kHz: 0.01 ms – 981 ms (160 points)	决定一旦触发信号降到临界电平以下后保持活动的时间。
<b>DECAY (ms)</b>	44.1kHz: 6 ms – 46.0 sec 48kHz: 5 ms – 42.3 sec 88.2kHz: 3 ms – 23.0 sec 96kHz: 3 ms – 21.1 sec (160 points)	决定一旦触发信号电平降到阈值以下后闪避按钮在多长时间返回到正常增益。这个值表示为信号电平变化 6 dB 所需的时间。

**I/O 特征**

时间系列分析

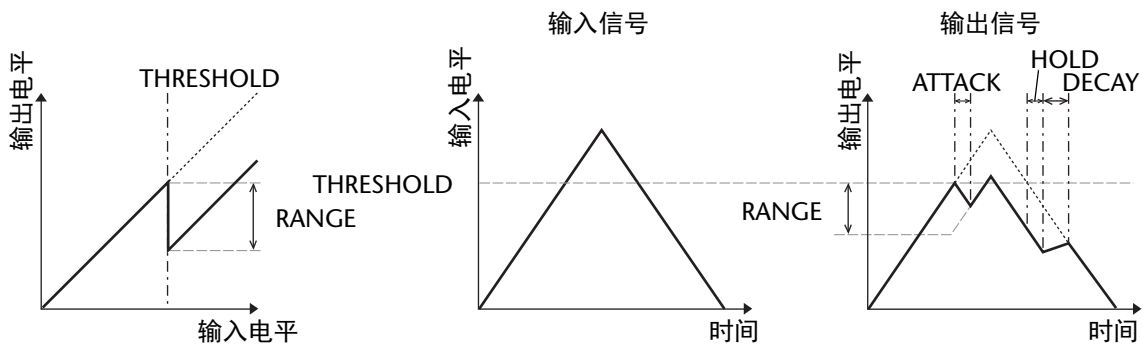



## COMP 部分

### COMP

COMP 处理器削弱超过规定阈值 ( THRESHOLD ) 规定比率 ( RATIO ) 的信号。COMP 处理器也可用作限制器，以 ∞:1 的比率将信号电平降到阈值。这说明限制的输出电平实际上不可能超过阈值。

参数	范围	说明
THRESHOLD (dB)	-54.0 to 0.0 (541 points)	决定触发压缩所需的输入信号电平。
RATIO	1.0:1, 1.1:1, 1.3:1, 1.5:1, 1.7:1, 2.0:1, 2.5:1, 3.0:1, 3.5:1, 4.0:1, 5.0:1, 6.0:1, 8.0:1, 10:1, 20:1, ∞:1 (16 points)	决定压缩量，即输出信号电平变化相对于输入信号电平的变化的。
ATTACK (ms)	0-120 (121 points)	决定一旦压缩被触发后经过多长时间才压缩信号。
RELEASE (ms)	44.1kHz: 6 ms - 46.0 sec 48kHz: 5 ms - 42.3 sec 88.2kHz: 3 ms - 23.0 sec 96kHz: 3 ms - 21.1 sec (160 points)	决定一旦触发信号电平降到阈值以下后压缩在多长时间返回到正常增益。这个值表示为信号电平变化 6 dB 所需的时间。
OUT GAIN (dB)	0.0 to +18.0 (180 points)	设置压缩的输出信号电平。
KNEE	Hard, 1-5 (6 points)	决定阈值处如何应用压缩。对于较高的拐点设置，压缩是随着信号超过规定的阈值而逐渐应用的，从而产生更自然的声音。

I/O 特征  
( KNEE = 硬, OUT GAIN = 0.0dB )

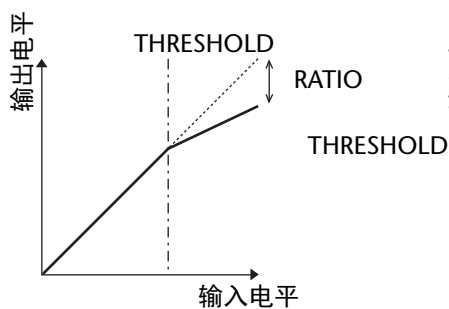

时间序列分析 ( RATIO=∞:1 )

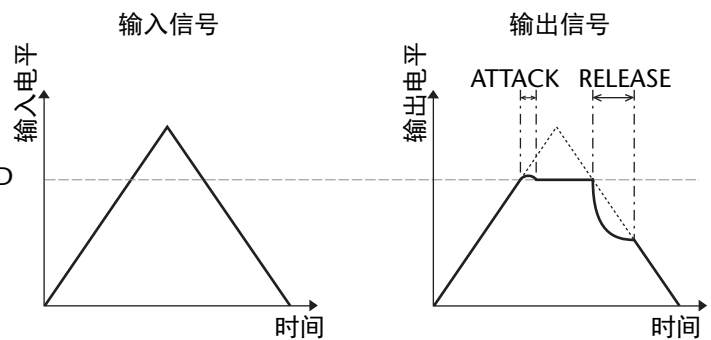

**EXPAND**

扩展器削弱低于规定阈值（THRESHOLD）规定比率（RATIO）的信号。

参数	范围	说明
THRESHOLD (dB)	-54.0 to 0.0 (541 points)	决定触发扩展所需的输入信号电平。
RATIO	1.0:1, 1.1:1, 1.3:1, 1.5:1, 1.7:1, 2.0:1, 2.5:1, 3.0:1, 3.5:1, 4.0:1, 5.0:1, 6.0:1, 8.0:1, 10:1, 20:1, ∞:1 (16 points)	决定扩展量。
ATTACK (ms)	0-120 (121 points)	决定一旦触发信号电平超过阈值以后扩展在多长时间返回到正常增益。
RELEASE (ms)	44.1kHz: 6 ms - 46.0 sec 48kHz: 5 ms - 42.3 sec 88.2kHz: 3 ms - 23.0 sec 96kHz: 3 ms - 21.1 sec (160 points)	决定一旦信号电平降到阈值以下后经过多长时间才扩展信号。这个值表示为信号电平变化 6 dB 所需的时间。
OUT GAIN (dB)	0.0 to +18.0 (180 points)	设置扩展的输出信号电平。
KNEE	Hard, 1-5 (6 points)	决定阈值处如何应用扩展。对于较高的拐点设置，扩展是随着信号降到指定阈值以下而逐渐应用的，从而产生更自然的声音。

I/O 特性  
(KNEE= 硬, OUT GAIN=0.0dB)

时间序列分析 (RATIO=∞:1)

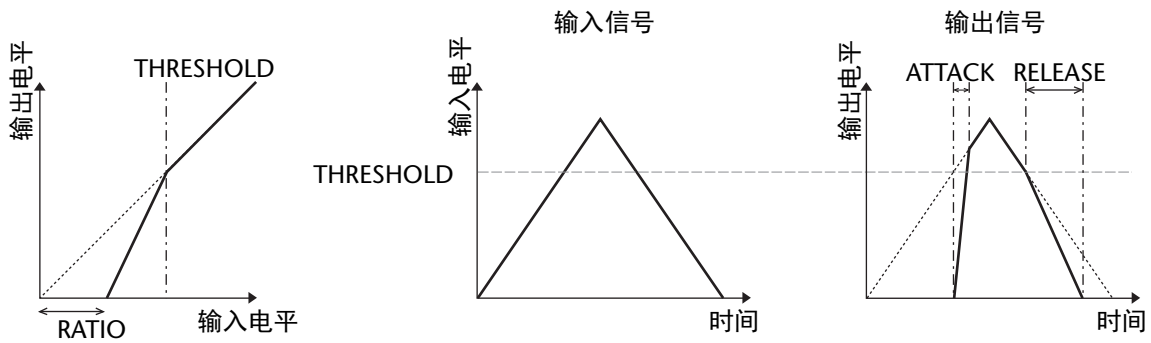

**COMPANDER HARD (H)**  
**COMPANDER SOFT (S)**

软、硬压缩扩展器集压缩、扩展和限制的效果于一体。

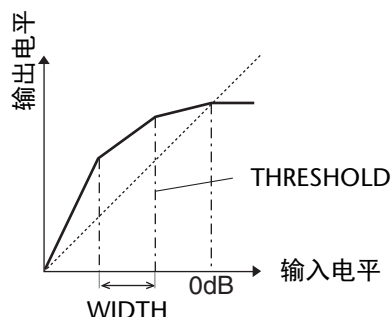

压缩扩展器根据信号电平所处的范围不同，功能也不同：

- ① 0 dB 及以上 ..... 作为限制器使用。
- ② 超过阈值 ..... 作为压缩器使用。
- ③ 阈值和带宽以下 ..... 作为扩展器使用。

硬压缩扩展器具有 5:1 的扩展比例，而软压缩扩展器具备 1.5:1 的扩展比例。宽度设置为最大值时，扩展器实际被关闭。压缩的拐点设定为固定值 2。

\* 增益根据比率和阈值而自动调整，最多可以提高 18 dB。

\* OUT GAIN 参数可以让您补偿压缩和扩展所引起的总体电平。

参数	范围	说明
<b>THRESHOLD (dB)</b>	-54.0 to 0.0 (541 points)	决定应用压缩的信号电平。
<b>RATIO</b>	1.0:1, 1.1:1, 1.3:1, 1.5:1, 1.7:1, 2.0:1, 2.5:1, 3.0:1, 3.5:1, 4.0:1, 5.0:1, 6.0:1, 8.0:1, 10:1, 20:1, (15 points)	决定压缩量。
<b>ATTACK (ms)</b>	0-120 (121 points)	决定一旦压缩扩展被触发后经过多长时间才压缩或扩展信号。
<b>RELEASE (ms)</b>	44.1kHz: 6 ms - 46.0 sec 48kHz: 5 ms - 42.3 sec 88.2kHz: 3 ms - 23.0 sec 96kHz: 3 ms - 21.1 sec (160 points)	决定一旦触发信号电平降到阈值以下或超过阈值后压缩或扩展分别在多长时间内返回到正常增益。这个值表示为信号电平变化 6 dB 所需的时间。
<b>OUT GAIN (dB)</b>	-18.0 to 0.0 (180 points)	设置压缩扩展器的输出信号电平。
<b>WIDTH (dB)</b>	0-90 (91 points)	决定低于阈值多少才应用扩展。当信号电平低于阈值和宽度时，便会启动扩展。

# 附录：MIDI

## 指定到程序变更的场景记忆表

Program Change #	Initial Scene #	User Scene #
1	01	
2	02	
3	03	
4	04	
5	05	
6	06	
7	07	
8	08	
9	09	
10	10	
11	11	
12	12	
13	13	
14	14	
15	15	
16	16	
17	17	
18	18	
19	19	
20	20	
21	21	
22	22	
23	23	
24	24	
25	25	
26	26	
27	27	
28	28	
29	29	
30	30	
31	31	
32	32	
33	33	
34	34	
35	35	
36	36	
37	37	
38	38	
39	39	
40	40	
41	41	
42	42	
43	43	

Program Change #	Initial Scene #	User Scene #
44	44	
45	45	
46	46	
47	47	
48	48	
49	49	
50	50	
51	51	
52	52	
53	53	
54	54	
55	55	
56	56	
57	57	
58	58	
59	59	
60	60	
61	61	
62	62	
63	63	
64	64	
65	65	
66	66	
67	67	
68	68	
69	69	
70	70	
71	71	
72	72	
73	73	
74	74	
75	75	
76	76	
77	77	
78	78	
79	79	
80	80	
81	81	
82	82	
83	83	
84	84	
85	85	
86	86	

Program Change#	Initial Scene #	User Scene #
87	87	
88	88	
89	89	
90	90	
91	91	
92	92	
93	93	
94	94	
95	95	
96	96	
97	97	
98	98	
99	99	
100	00	
101	—	
102	—	
103	—	
104	—	
105	—	
106	—	
107	—	
108	—	
109	—	
110	—	
111	—	
112	—	
113	—	
114	—	
115	—	
116	—	
117	—	
118	—	
119	—	
120	—	
121	—	
122	—	
123	—	
124	—	
125	—	
126	—	
127	—	
128	—	

## 指定到控制变更的初始参数表

## CHANNEL1

#	High	Mid	Low
0	NO ASSIGN		
1	FADER H	CHANNEL	INPUT1
2	FADER H	CHANNEL	INPUT2
3	FADER H	CHANNEL	INPUT3
4	FADER H	CHANNEL	INPUT4
5	FADER H	CHANNEL	INPUT5
6	FADER H	CHANNEL	INPUT6
7	FADER H	CHANNEL	INPUT7
8	FADER H	CHANNEL	INPUT8
9	FADER H	CHANNEL	INPUT9
10	FADER H	CHANNEL	INPUT10
11	FADER H	CHANNEL	INPUT11
12	FADER H	CHANNEL	INPUT12
13	FADER H	CHANNEL	INPUT13
14	FADER H	CHANNEL	INPUT14
15	FADER H	CHANNEL	INPUT15
16	FADER H	CHANNEL	INPUT16
17	FADER H	CHANNEL	INPUT17
18	FADER H	CHANNEL	INPUT18
19	FADER H	CHANNEL	INPUT19
20	FADER H	CHANNEL	INPUT20
21	FADER H	CHANNEL	INPUT21
22	FADER H	CHANNEL	INPUT22
23	FADER H	CHANNEL	INPUT23
24	FADER H	CHANNEL	INPUT24
25	NO ASSIGN		
26	NO ASSIGN		
27	NO ASSIGN		
28	NO ASSIGN		
29	NO ASSIGN		
30	FADER H	MASTER	STEREO
31	NO ASSIGN		
32	NO ASSIGN		
33	FADER L	CHANNEL	INPUT1
34	FADER L	CHANNEL	INPUT2
35	FADER L	CHANNEL	INPUT3
36	FADER L	CHANNEL	INPUT4
37	FADER L	CHANNEL	INPUT5
38	FADER L	CHANNEL	INPUT6
39	FADER L	CHANNEL	INPUT7
40	FADER L	CHANNEL	INPUT8
41	FADER L	CHANNEL	INPUT9
42	FADER L	CHANNEL	INPUT10
43	FADER L	CHANNEL	INPUT11
44	FADER L	CHANNEL	INPUT12
45	FADER L	CHANNEL	INPUT13
46	FADER L	CHANNEL	INPUT14
47	FADER L	CHANNEL	INPUT15
48	FADER L	CHANNEL	INPUT16
49	FADER L	CHANNEL	INPUT17
50	FADER L	CHANNEL	INPUT18
51	FADER L	CHANNEL	INPUT19
52	FADER L	CHANNEL	INPUT20
53	FADER L	CHANNEL	INPUT21
54	FADER L	CHANNEL	INPUT22
55	FADER L	CHANNEL	INPUT23
56	FADER L	CHANNEL	INPUT24

#	High	Mid	Low
57	NO ASSIGN		
58	NO ASSIGN		
59	NO ASSIGN		
60	NO ASSIGN		
61	NO ASSIGN		
62	FADER L	MASTER	STEREO
63	NO ASSIGN		
64	ON	CHANNEL	INPUT1
65	ON	CHANNEL	INPUT2
66	ON	CHANNEL	INPUT3
67	ON	CHANNEL	INPUT4
68	ON	CHANNEL	INPUT5
69	ON	CHANNEL	INPUT6
70	ON	CHANNEL	INPUT7
71	ON	CHANNEL	INPUT8
72	ON	CHANNEL	INPUT9
73	ON	CHANNEL	INPUT10
74	ON	CHANNEL	INPUT11
75	ON	CHANNEL	INPUT12
76	ON	CHANNEL	INPUT13
77	ON	CHANNEL	INPUT14
78	ON	CHANNEL	INPUT15
79	ON	CHANNEL	INPUT16
80	ON	CHANNEL	INPUT17
81	ON	CHANNEL	INPUT18
82	ON	CHANNEL	INPUT19
83	ON	CHANNEL	INPUT20
84	ON	CHANNEL	INPUT21
85	ON	CHANNEL	INPUT22
86	ON	CHANNEL	INPUT23
87	ON	CHANNEL	INPUT24
88	NO ASSIGN		
89	PAN	CHANNEL	INPUT1
90	PAN	CHANNEL	INPUT2
91	PAN	CHANNEL	INPUT3
92	PAN	CHANNEL	INPUT4
93	PAN	CHANNEL	INPUT5
94	PAN	CHANNEL	INPUT6
95	PAN	CHANNEL	INPUT7
102	PAN	CHANNEL	INPUT8
103	PAN	CHANNEL	INPUT9
104	PAN	CHANNEL	INPUT10
105	PAN	CHANNEL	INPUT11
106	PAN	CHANNEL	INPUT12
107	PAN	CHANNEL	INPUT13
108	PAN	CHANNEL	INPUT14
109	PAN	CHANNEL	INPUT15
110	PAN	CHANNEL	INPUT16
111	PAN	CHANNEL	INPUT17
112	PAN	CHANNEL	INPUT18
113	PAN	CHANNEL	INPUT19
114	PAN	CHANNEL	INPUT20
115	PAN	CHANNEL	INPUT21
116	PAN	CHANNEL	INPUT22
117	PAN	CHANNEL	INPUT23
118	PAN	CHANNEL	INPUT24
119	NO ASSIGN		

## CHANNEL2

#	High	Mid	Low
0	NO ASSIGN		
1	FADER H	CHANNEL	INPUT25
2	FADER H	CHANNEL	INPUT26
3	FADER H	CHANNEL	INPUT27
4	FADER H	CHANNEL	INPUT28
5	FADER H	CHANNEL	INPUT29
6	FADER H	CHANNEL	INPUT30
7	FADER H	CHANNEL	INPUT31
8	FADER H	CHANNEL	INPUT32
9	FADER H	CHANNEL	ST-IN1
10	FADER H	CHANNEL	ST-IN2
11	FADER H	CHANNEL	ST-IN3
12	FADER H	CHANNEL	ST-IN4
13	FADER H	MASTER	BUS1
14	FADER H	MASTER	BUS2
15	FADER H	MASTER	BUS3
16	FADER H	MASTER	BUS4
17	FADER H	MASTER	BUS5
18	FADER H	MASTER	BUS6
19	FADER H	MASTER	BUS7
20	FADER H	MASTER	BUS8
21	FADER H	MASTER	AUX1
22	FADER H	MASTER	AUX2
23	FADER H	MASTER	AUX3
24	FADER H	MASTER	AUX4
25	FADER H	MASTER	AUX5
26	FADER H	MASTER	AUX6
27	FADER H	MASTER	AUX7
28	FADER H	MASTER	AUX8
29	NO ASSIGN		
30	ON	MASTER	STEREO
31	NO ASSIGN		
32	NO ASSIGN		
33	FADER L	CHANNEL	INPUT25
34	FADER L	CHANNEL	INPUT26
35	FADER L	CHANNEL	INPUT27
36	FADER L	CHANNEL	INPUT28
37	FADER L	CHANNEL	INPUT29
38	FADER L	CHANNEL	INPUT30
39	FADER L	CHANNEL	INPUT31
40	FADER L	CHANNEL	INPUT32
41	FADER L	CHANNEL	ST-IN1
42	FADER L	CHANNEL	ST-IN2
43	FADER L	CHANNEL	ST-IN3
44	FADER L	CHANNEL	ST-IN4
45	FADER L	MASTER	BUS1
46	FADER L	MASTER	BUS2
47	FADER L	MASTER	BUS3
48	FADER L	MASTER	BUS4
49	FADER L	MASTER	BUS5
50	FADER L	MASTER	BUS6
51	FADER L	MASTER	BUS7
52	FADER L	MASTER	BUS8
53	FADER L	MASTER	AUX1
54	FADER L	MASTER	AUX2
55	FADER L	MASTER	AUX3
56	FADER L	MASTER	AUX4
57	FADER L	MASTER	AUX5
58	FADER L	MASTER	AUX6

#	High	Mid	Low
59	FADER L	MASTER	AUX7
60	FADER L	MASTER	AUX8
61	NO ASSIGN		
62	BALANCE	MASTER	STEREO
63	NO ASSIGN		
64	ON	CHANNEL	INPUT25
65	ON	CHANNEL	INPUT26
66	ON	CHANNEL	INPUT27
67	ON	CHANNEL	INPUT28
68	ON	CHANNEL	INPUT29
69	ON	CHANNEL	INPUT30
70	ON	CHANNEL	INPUT31
71	ON	CHANNEL	INPUT32
72	ON	CHANNEL	ST-IN1
73	ON	CHANNEL	ST-IN2
74	ON	CHANNEL	ST-IN3
75	ON	CHANNEL	ST-IN4
76	ON	MASTER	BUS1
77	ON	MASTER	BUS2
78	ON	MASTER	BUS3
79	ON	MASTER	BUS4
80	ON	MASTER	BUS5
81	ON	MASTER	BUS6
82	ON	MASTER	BUS7
83	ON	MASTER	BUS8
84	NO ASSIGN		
85	NO ASSIGN		
86	NO ASSIGN		
87	NO ASSIGN		
88	NO ASSIGN		
89	PAN	CHANNEL	INPUT25
90	PAN	CHANNEL	INPUT26
91	PAN	CHANNEL	INPUT27
92	PAN	CHANNEL	INPUT28
93	PAN	CHANNEL	INPUT29
94	PAN	CHANNEL	INPUT30
95	PAN	CHANNEL	INPUT31
102	PAN	CHANNEL	INPUT32
103	PAN	CHANNEL	ST-IN1L
104	PAN	CHANNEL	ST-IN1R
105	PAN	CHANNEL	ST-IN2L
106	PAN	CHANNEL	ST-IN2R
107	PAN	CHANNEL	ST-IN3L
108	PAN	CHANNEL	ST-IN3R
109	PAN	CHANNEL	ST-IN4L
110	PAN	CHANNEL	ST-IN4R
111	ON	MASTER	AUX1
112	ON	MASTER	AUX2
113	ON	MASTER	AUX3
114	ON	MASTER	AUX4
115	ON	MASTER	AUX5
116	ON	MASTER	AUX6
117	ON	MASTER	AUX7
118	ON	MASTER	AUX8
119	NO ASSIGN		

## CHANNEL3

#	High	Mid	Low
0	NO ASSIGN		
1	EQ	G LOW H	INPUT1
2	EQ	G LOW H	INPUT2
3	EQ	G LOW H	INPUT3
4	EQ	G LOW H	INPUT4
5	EQ	G LOW H	INPUT5
6	EQ	G LOW H	INPUT6
7	EQ	G LOW H	INPUT7
8	EQ	G LOW H	INPUT8
9	EQ	G LOW H	INPUT9
10	EQ	G LOW H	INPUT10
11	EQ	G LOW H	INPUT11
12	EQ	G LOW H	INPUT12
13	EQ	G LOW H	INPUT13
14	EQ	G LOW H	INPUT14
15	EQ	G LOW H	INPUT15
16	EQ	G LOW H	INPUT16
17	EQ	G LOW H	INPUT17
18	EQ	G LOW H	INPUT18
19	EQ	G LOW H	INPUT19
20	EQ	G LOW H	INPUT20
21	EQ	G LOW H	INPUT21
22	EQ	G LOW H	INPUT22
23	EQ	G LOW H	INPUT23
24	EQ	G LOW H	INPUT24
25	NO ASSIGN		
26	NO ASSIGN		
27	NO ASSIGN		
28	NO ASSIGN		
29	NO ASSIGN		
30	NO ASSIGN		
31	NO ASSIGN		
32	NO ASSIGN		
33	EQ	G LOW L	INPUT1
34	EQ	G LOW L	INPUT2
35	EQ	G LOW L	INPUT3
36	EQ	G LOW L	INPUT4
37	EQ	G LOW L	INPUT5
38	EQ	G LOW L	INPUT6
39	EQ	G LOW L	INPUT7
40	EQ	G LOW L	INPUT8
41	EQ	G LOW L	INPUT9
42	EQ	G LOW L	INPUT10
43	EQ	G LOW L	INPUT11
44	EQ	G LOW L	INPUT12
45	EQ	G LOW L	INPUT13
46	EQ	G LOW L	INPUT14
47	EQ	G LOW L	INPUT15
48	EQ	G LOW L	INPUT16
49	EQ	G LOW L	INPUT17
50	EQ	G LOW L	INPUT18
51	EQ	G LOW L	INPUT19
52	EQ	G LOW L	INPUT20
53	EQ	G LOW L	INPUT21
54	EQ	G LOW L	INPUT22
55	EQ	G LOW L	INPUT23
56	EQ	G LOW L	INPUT24
57	NO ASSIGN		
58	NO ASSIGN		

#	High	Mid	Low
59	NO ASSIGN		
60	NO ASSIGN		
61	NO ASSIGN		
62	NO ASSIGN		
63	NO ASSIGN		
64	EQ	F LOW	INPUT1
65	EQ	F LOW	INPUT2
66	EQ	F LOW	INPUT3
67	EQ	F LOW	INPUT4
68	EQ	F LOW	INPUT5
69	EQ	F LOW	INPUT6
70	EQ	F LOW	INPUT7
71	EQ	F LOW	INPUT8
72	EQ	F LOW	INPUT9
73	EQ	F LOW	INPUT10
74	EQ	F LOW	INPUT11
75	EQ	F LOW	INPUT12
76	EQ	F LOW	INPUT13
77	EQ	F LOW	INPUT14
78	EQ	F LOW	INPUT15
79	EQ	F LOW	INPUT16
80	EQ	F LOW	INPUT17
81	EQ	F LOW	INPUT18
82	EQ	F LOW	INPUT19
83	EQ	F LOW	INPUT20
84	EQ	F LOW	INPUT21
85	EQ	F LOW	INPUT22
86	EQ	F LOW	INPUT23
87	EQ	F LOW	INPUT24
88	NO ASSIGN		
89	EQ	Q LOW	INPUT1
90	EQ	Q LOW	INPUT2
91	EQ	Q LOW	INPUT3
92	EQ	Q LOW	INPUT4
93	EQ	Q LOW	INPUT5
94	EQ	Q LOW	INPUT6
95	EQ	Q LOW	INPUT7
102	EQ	Q LOW	INPUT8
103	EQ	Q LOW	INPUT9
104	EQ	Q LOW	INPUT10
105	EQ	Q LOW	INPUT11
106	EQ	Q LOW	INPUT12
107	EQ	Q LOW	INPUT13
108	EQ	Q LOW	INPUT14
109	EQ	Q LOW	INPUT15
110	EQ	Q LOW	INPUT16
111	EQ	Q LOW	INPUT17
112	EQ	Q LOW	INPUT18
113	EQ	Q LOW	INPUT19
114	EQ	Q LOW	INPUT20
115	EQ	Q LOW	INPUT21
116	EQ	Q LOW	INPUT22
117	EQ	Q LOW	INPUT23
118	EQ	Q LOW	INPUT24
119	NO ASSIGN		

## CHANNEL4

#	High	Mid	Low
0	NO ASSIGN		
1	EQ	G LOW H	INPUT25
2	EQ	G LOW H	INPUT26
3	EQ	G LOW H	INPUT27
4	EQ	G LOW H	INPUT28
5	EQ	G LOW H	INPUT29
6	EQ	G LOW H	INPUT30
7	EQ	G LOW H	INPUT31
8	EQ	G LOW H	INPUT32
9	EQ	G LOW H	ST-IN1
10	EQ	G LOW H	ST-IN2
11	EQ	G LOW H	ST-IN3
12	EQ	G LOW H	ST-IN4
13	NO ASSIGN		
14	NO ASSIGN		
15	NO ASSIGN		
16	NO ASSIGN		
17	NO ASSIGN		
18	NO ASSIGN		
19	NO ASSIGN		
20	NO ASSIGN		
21	NO ASSIGN		
22	NO ASSIGN		
23	NO ASSIGN		
24	NO ASSIGN		
25	NO ASSIGN		
26	NO ASSIGN		
27	NO ASSIGN		
28	NO ASSIGN		
29	NO ASSIGN		
30	NO ASSIGN		
31	NO ASSIGN		
32	NO ASSIGN		
33	EQ	G LOW L	INPUT25
34	EQ	G LOW L	INPUT26
35	EQ	G LOW L	INPUT27
36	EQ	G LOW L	INPUT28
37	EQ	G LOW L	INPUT29
38	EQ	G LOW L	INPUT30
39	EQ	G LOW L	INPUT31
40	EQ	G LOW L	INPUT32
41	EQ	G LOW L	ST-IN1
42	EQ	G LOW L	ST-IN2
43	EQ	G LOW L	ST-IN3
44	EQ	G LOW L	ST-IN4
45	NO ASSIGN		
46	NO ASSIGN		
47	NO ASSIGN		
48	NO ASSIGN		
49	NO ASSIGN		
50	NO ASSIGN		
51	NO ASSIGN		
52	NO ASSIGN		
53	NO ASSIGN		
54	NO ASSIGN		
55	NO ASSIGN		
56	NO ASSIGN		
57	NO ASSIGN		
58	NO ASSIGN		

#	High	Mid	Low
59	NO ASSIGN		
60	NO ASSIGN		
61	NO ASSIGN		
62	NO ASSIGN		
63	NO ASSIGN		
64	EQ	F LOW	INPUT25
65	EQ	F LOW	INPUT26
66	EQ	F LOW	INPUT27
67	EQ	F LOW	INPUT28
68	EQ	F LOW	INPUT29
69	EQ	F LOW	INPUT30
70	EQ	F LOW	INPUT31
71	EQ	F LOW	INPUT32
72	EQ	F LOW	ST-IN1
73	EQ	F LOW	ST-IN2
74	EQ	F LOW	ST-IN3
75	EQ	F LOW	ST-IN4
76	NO ASSIGN		
77	NO ASSIGN		
78	NO ASSIGN		
79	NO ASSIGN		
80	NO ASSIGN		
81	NO ASSIGN		
82	NO ASSIGN		
83	NO ASSIGN		
84	NO ASSIGN		
85	NO ASSIGN		
86	NO ASSIGN		
87	NO ASSIGN		
88	NO ASSIGN		
89	EQ	Q LOW	INPUT25
90	EQ	Q LOW	INPUT26
91	EQ	Q LOW	INPUT27
92	EQ	Q LOW	INPUT28
93	EQ	Q LOW	INPUT29
94	EQ	Q LOW	INPUT30
95	EQ	Q LOW	INPUT31
102	EQ	Q LOW	INPUT32
103	EQ	Q LOW	ST-IN1
104	EQ	Q LOW	ST-IN2
105	EQ	Q LOW	ST-IN3
106	EQ	Q LOW	ST-IN4
107	NO ASSIGN		
108	NO ASSIGN		
109	NO ASSIGN		
110	NO ASSIGN		
111	NO ASSIGN		
112	NO ASSIGN		
113	NO ASSIGN		
114	NO ASSIGN		
115	NO ASSIGN		
116	NO ASSIGN		
117	NO ASSIGN		
118	NO ASSIGN		
119	NO ASSIGN		



## CHANNELS

#	High	Mid	Low
0	NO ASSIGN		
1	EQ	G LO-MID H	INPUT1
2	EQ	G LO-MID H	INPUT2
3	EQ	G LO-MID H	INPUT3
4	EQ	G LO-MID H	INPUT4
5	EQ	G LO-MID H	INPUT5
6	EQ	G LO-MID H	INPUT6
7	EQ	G LO-MID H	INPUT7
8	EQ	G LO-MID H	INPUT8
9	EQ	G LO-MID H	INPUT9
10	EQ	G LO-MID H	INPUT10
11	EQ	G LO-MID H	INPUT11
12	EQ	G LO-MID H	INPUT12
13	EQ	G LO-MID H	INPUT13
14	EQ	G LO-MID H	INPUT14
15	EQ	G LO-MID H	INPUT15
16	EQ	G LO-MID H	INPUT16
17	EQ	G LO-MID H	INPUT17
18	EQ	G LO-MID H	INPUT18
19	EQ	G LO-MID H	INPUT19
20	EQ	G LO-MID H	INPUT20
21	EQ	G LO-MID H	INPUT21
22	EQ	G LO-MID H	INPUT22
23	EQ	G LO-MID H	INPUT23
24	EQ	G LO-MID H	INPUT24
25	NO ASSIGN		
26	NO ASSIGN		
27	NO ASSIGN		
28	NO ASSIGN		
29	NO ASSIGN		
30	NO ASSIGN		
31	NO ASSIGN		
32	NO ASSIGN		
33	EQ	G LO-MID L	INPUT1
34	EQ	G LO-MID L	INPUT2
35	EQ	G LO-MID L	INPUT3
36	EQ	G LO-MID L	INPUT4
37	EQ	G LO-MID L	INPUT5
38	EQ	G LO-MID L	INPUT6
39	EQ	G LO-MID L	INPUT7
40	EQ	G LO-MID L	INPUT8
41	EQ	G LO-MID L	INPUT9
42	EQ	G LO-MID L	INPUT10
43	EQ	G LO-MID L	INPUT11
44	EQ	G LO-MID L	INPUT12
45	EQ	G LO-MID L	INPUT13
46	EQ	G LO-MID L	INPUT14
47	EQ	G LO-MID L	INPUT15
48	EQ	G LO-MID L	INPUT16
49	EQ	G LO-MID L	INPUT17
50	EQ	G LO-MID L	INPUT18
51	EQ	G LO-MID L	INPUT19
52	EQ	G LO-MID L	INPUT20
53	EQ	G LO-MID L	INPUT21
54	EQ	G LO-MID L	INPUT22
55	EQ	G LO-MID L	INPUT23
56	EQ	G LO-MID L	INPUT24
57	NO ASSIGN		
58	NO ASSIGN		

#	High	Mid	Low
59	NO ASSIGN		
60	NO ASSIGN		
61	NO ASSIGN		
62	NO ASSIGN		
63	NO ASSIGN		
64	EQ	F LO-MID	INPUT1
65	EQ	F LO-MID	INPUT2
66	EQ	F LO-MID	INPUT3
67	EQ	F LO-MID	INPUT4
68	EQ	F LO-MID	INPUT5
69	EQ	F LO-MID	INPUT6
70	EQ	F LO-MID	INPUT7
71	EQ	F LO-MID	INPUT8
72	EQ	F LO-MID	INPUT9
73	EQ	F LO-MID	INPUT10
74	EQ	F LO-MID	INPUT11
75	EQ	F LO-MID	INPUT12
76	EQ	F LO-MID	INPUT13
77	EQ	F LO-MID	INPUT14
78	EQ	F LO-MID	INPUT15
79	EQ	F LO-MID	INPUT16
80	EQ	F LO-MID	INPUT17
81	EQ	F LO-MID	INPUT18
82	EQ	F LO-MID	INPUT19
83	EQ	F LO-MID	INPUT20
84	EQ	F LO-MID	INPUT21
85	EQ	F LO-MID	INPUT22
86	EQ	F LO-MID	INPUT23
87	EQ	F LO-MID	INPUT24
88	NO ASSIGN		
89	EQ	Q LO-MID	INPUT1
90	EQ	Q LO-MID	INPUT2
91	EQ	Q LO-MID	INPUT3
92	EQ	Q LO-MID	INPUT4
93	EQ	Q LO-MID	INPUT5
94	EQ	Q LO-MID	INPUT6
95	EQ	Q LO-MID	INPUT7
102	EQ	Q LO-MID	INPUT8
103	EQ	Q LO-MID	INPUT9
104	EQ	Q LO-MID	INPUT10
105	EQ	Q LO-MID	INPUT11
106	EQ	Q LO-MID	INPUT12
107	EQ	Q LO-MID	INPUT13
108	EQ	Q LO-MID	INPUT14
109	EQ	Q LO-MID	INPUT15
110	EQ	Q LO-MID	INPUT16
111	EQ	Q LO-MID	INPUT17
112	EQ	Q LO-MID	INPUT18
113	EQ	Q LO-MID	INPUT19
114	EQ	Q LO-MID	INPUT20
115	EQ	Q LO-MID	INPUT21
116	EQ	Q LO-MID	INPUT22
117	EQ	Q LO-MID	INPUT23
118	EQ	Q LO-MID	INPUT24
119	NO ASSIGN		

## CHANNEL6

#	High	Mid	Low
0	NO ASSIGN		
1	EQ	G LO-MID H	INPUT25
2	EQ	G LO-MID H	INPUT26
3	EQ	G LO-MID H	INPUT27
4	EQ	G LO-MID H	INPUT28
5	EQ	G LO-MID H	INPUT29
6	EQ	G LO-MID H	INPUT30
7	EQ	G LO-MID H	INPUT31
8	EQ	G LO-MID H	INPUT32
9	EQ	G LO-MID H	ST-IN1
10	EQ	G LO-MID H	ST-IN2
11	EQ	G LO-MID H	ST-IN3
12	EQ	G LO-MID H	ST-IN4
13	NO ASSIGN		
14	NO ASSIGN		
15	NO ASSIGN		
16	NO ASSIGN		
17	NO ASSIGN		
18	NO ASSIGN		
19	NO ASSIGN		
20	NO ASSIGN		
21	NO ASSIGN		
22	NO ASSIGN		
23	NO ASSIGN		
24	NO ASSIGN		
25	NO ASSIGN		
26	NO ASSIGN		
27	NO ASSIGN		
28	NO ASSIGN		
29	NO ASSIGN		
30	NO ASSIGN		
31	NO ASSIGN		
32	NO ASSIGN		
33	EQ	G LO-MID L	INPUT25
34	EQ	G LO-MID L	INPUT26
35	EQ	G LO-MID L	INPUT27
36	EQ	G LO-MID L	INPUT28
37	EQ	G LO-MID L	INPUT29
38	EQ	G LO-MID L	INPUT30
39	EQ	G LO-MID L	INPUT31
40	EQ	G LO-MID L	INPUT32
41	EQ	G LO-MID L	ST-IN1
42	EQ	G LO-MID L	ST-IN2
43	EQ	G LO-MID L	ST-IN3
44	EQ	G LO-MID L	ST-IN4
45	NO ASSIGN		
46	NO ASSIGN		
47	NO ASSIGN		
48	NO ASSIGN		
49	NO ASSIGN		
50	NO ASSIGN		
51	NO ASSIGN		
52	NO ASSIGN		
53	NO ASSIGN		
54	NO ASSIGN		
55	NO ASSIGN		
56	NO ASSIGN		
57	NO ASSIGN		
58	NO ASSIGN		

#	High	Mid	Low
59	NO ASSIGN		
60	NO ASSIGN		
61	NO ASSIGN		
62	NO ASSIGN		
63	NO ASSIGN		
64	EQ	F LO-MID	INPUT25
65	EQ	F LO-MID	INPUT26
66	EQ	F LO-MID	INPUT27
67	EQ	F LO-MID	INPUT28
68	EQ	F LO-MID	INPUT29
69	EQ	F LO-MID	INPUT30
70	EQ	F LO-MID	INPUT31
71	EQ	F LO-MID	INPUT32
72	EQ	F LO-MID	ST-IN1
73	EQ	F LO-MID	ST-IN2
74	EQ	F LO-MID	ST-IN3
75	EQ	F LO-MID	ST-IN4
76	NO ASSIGN		
77	NO ASSIGN		
78	NO ASSIGN		
79	NO ASSIGN		
80	NO ASSIGN		
81	NO ASSIGN		
82	NO ASSIGN		
83	NO ASSIGN		
84	NO ASSIGN		
85	NO ASSIGN		
86	NO ASSIGN		
87	NO ASSIGN		
88	NO ASSIGN		
89	EQ	Q LO-MID	INPUT25
90	EQ	Q LO-MID	INPUT26
91	EQ	Q LO-MID	INPUT27
92	EQ	Q LO-MID	INPUT28
93	EQ	Q LO-MID	INPUT29
94	EQ	Q LO-MID	INPUT30
95	EQ	Q LO-MID	INPUT31
102	EQ	Q LO-MID	INPUT32
103	EQ	Q LO-MID	ST-IN1
104	EQ	Q LO-MID	ST-IN2
105	EQ	Q LO-MID	ST-IN3
106	EQ	Q LO-MID	ST-IN4
107	NO ASSIGN		
108	NO ASSIGN		
109	NO ASSIGN		
110	NO ASSIGN		
111	NO ASSIGN		
112	NO ASSIGN		
113	NO ASSIGN		
114	NO ASSIGN		
115	NO ASSIGN		
116	NO ASSIGN		
117	NO ASSIGN		
118	NO ASSIGN		
119	NO ASSIGN		

## CHANNEL 7

#	High	Mid	Low
0	NO ASSIGN		
1	EQ	G HI-MID H	INPUT1
2	EQ	G HI-MID H	INPUT2
3	EQ	G HI-MID H	INPUT3
4	EQ	G HI-MID H	INPUT4
5	EQ	G HI-MID H	INPUT5
6	EQ	G HI-MID H	INPUT6
7	EQ	G HI-MID H	INPUT7
8	EQ	G HI-MID H	INPUT8
9	EQ	G HI-MID H	INPUT9
10	EQ	G HI-MID H	INPUT10
11	EQ	G HI-MID H	INPUT11
12	EQ	G HI-MID H	INPUT12
13	EQ	G HI-MID H	INPUT13
14	EQ	G HI-MID H	INPUT14
15	EQ	G HI-MID H	INPUT15
16	EQ	G HI-MID H	INPUT16
17	EQ	G HI-MID H	INPUT17
18	EQ	G HI-MID H	INPUT18
19	EQ	G HI-MID H	INPUT19
20	EQ	G HI-MID H	INPUT20
21	EQ	G HI-MID H	INPUT21
22	EQ	G HI-MID H	INPUT22
23	EQ	G HI-MID H	INPUT23
24	EQ	G HI-MID H	INPUT24
25	NO ASSIGN		
26	NO ASSIGN		
27	NO ASSIGN		
28	NO ASSIGN		
29	NO ASSIGN		
30	NO ASSIGN		
31	NO ASSIGN		
32	NO ASSIGN		
33	EQ	G HI-MID L	INPUT1
34	EQ	G HI-MID L	INPUT2
35	EQ	G HI-MID L	INPUT3
36	EQ	G HI-MID L	INPUT4
37	EQ	G HI-MID L	INPUT5
38	EQ	G HI-MID L	INPUT6
39	EQ	G HI-MID L	INPUT7
40	EQ	G HI-MID L	INPUT8
41	EQ	G HI-MID L	INPUT9
42	EQ	G HI-MID L	INPUT10
43	EQ	G HI-MID L	INPUT11
44	EQ	G HI-MID L	INPUT12
45	EQ	G HI-MID L	INPUT13
46	EQ	G HI-MID L	INPUT14
47	EQ	G HI-MID L	INPUT15
48	EQ	G HI-MID L	INPUT16
49	EQ	G HI-MID L	INPUT17
50	EQ	G HI-MID L	INPUT18
51	EQ	G HI-MID L	INPUT19
52	EQ	G HI-MID L	INPUT20
53	EQ	G HI-MID L	INPUT21
54	EQ	G HI-MID L	INPUT22
55	EQ	G HI-MID L	INPUT23
56	EQ	G HI-MID L	INPUT24
57	NO ASSIGN		
58	NO ASSIGN		

#	High	Mid	Low
59	NO ASSIGN		
60	NO ASSIGN		
61	NO ASSIGN		
62	NO ASSIGN		
63	NO ASSIGN		
64	EQ	F HI-MID	INPUT1
65	EQ	F HI-MID	INPUT2
66	EQ	F HI-MID	INPUT3
67	EQ	F HI-MID	INPUT4
68	EQ	F HI-MID	INPUT5
69	EQ	F HI-MID	INPUT6
70	EQ	F HI-MID	INPUT7
71	EQ	F HI-MID	INPUT8
72	EQ	F HI-MID	INPUT9
73	EQ	F HI-MID	INPUT10
74	EQ	F HI-MID	INPUT11
75	EQ	F HI-MID	INPUT12
76	EQ	F HI-MID	INPUT13
77	EQ	F HI-MID	INPUT14
78	EQ	F HI-MID	INPUT15
79	EQ	F HI-MID	INPUT16
80	EQ	F HI-MID	INPUT17
81	EQ	F HI-MID	INPUT18
82	EQ	F HI-MID	INPUT19
83	EQ	F HI-MID	INPUT20
84	EQ	F HI-MID	INPUT21
85	EQ	F HI-MID	INPUT22
86	EQ	F HI-MID	INPUT23
87	EQ	F HI-MID	INPUT24
88	NO ASSIGN		
89	EQ	Q HI-MID	INPUT1
90	EQ	Q HI-MID	INPUT2
91	EQ	Q HI-MID	INPUT3
92	EQ	Q HI-MID	INPUT4
93	EQ	Q HI-MID	INPUT5
94	EQ	Q HI-MID	INPUT6
95	EQ	Q HI-MID	INPUT7
102	EQ	Q HI-MID	INPUT8
103	EQ	Q HI-MID	INPUT9
104	EQ	Q HI-MID	INPUT10
105	EQ	Q HI-MID	INPUT11
106	EQ	Q HI-MID	INPUT12
107	EQ	Q HI-MID	INPUT13
108	EQ	Q HI-MID	INPUT14
109	EQ	Q HI-MID	INPUT15
110	EQ	Q HI-MID	INPUT16
111	EQ	Q HI-MID	INPUT17
112	EQ	Q HI-MID	INPUT18
113	EQ	Q HI-MID	INPUT19
114	EQ	Q HI-MID	INPUT20
115	EQ	Q HI-MID	INPUT21
116	EQ	Q HI-MID	INPUT22
117	EQ	Q HI-MID	INPUT23
118	EQ	Q HI-MID	INPUT24
119	NO ASSIGN		

## CHANNEL8

#	High	Mid	Low
0	NO ASSIGN		
1	EQ	G HI-MID H	INPUT25
2	EQ	G HI-MID H	INPUT26
3	EQ	G HI-MID H	INPUT27
4	EQ	G HI-MID H	INPUT28
5	EQ	G HI-MID H	INPUT29
6	EQ	G HI-MID H	INPUT30
7	EQ	G HI-MID H	INPUT31
8	EQ	G HI-MID H	INPUT32
9	EQ	G HI-MID H	ST-IN1
10	EQ	G HI-MID H	ST-IN2
11	EQ	G HI-MID H	ST-IN3
12	EQ	G HI-MID H	ST-IN4
13	NO ASSIGN		
14	NO ASSIGN		
15	NO ASSIGN		
16	NO ASSIGN		
17	NO ASSIGN		
18	NO ASSIGN		
19	NO ASSIGN		
20	NO ASSIGN		
21	NO ASSIGN		
22	NO ASSIGN		
23	NO ASSIGN		
24	NO ASSIGN		
25	NO ASSIGN		
26	NO ASSIGN		
27	NO ASSIGN		
28	NO ASSIGN		
29	NO ASSIGN		
30	NO ASSIGN		
31	NO ASSIGN		
32	NO ASSIGN		
33	EQ	G HI-MID L	INPUT25
34	EQ	G HI-MID L	INPUT26
35	EQ	G HI-MID L	INPUT27
36	EQ	G HI-MID L	INPUT28
37	EQ	G HI-MID L	INPUT29
38	EQ	G HI-MID L	INPUT30
39	EQ	G HI-MID L	INPUT31
40	EQ	G HI-MID L	INPUT32
41	EQ	G HI-MID L	ST-IN1
42	EQ	G HI-MID L	ST-IN2
43	EQ	G HI-MID L	ST-IN3
44	EQ	G HI-MID L	ST-IN4
45	NO ASSIGN		
46	NO ASSIGN		
47	NO ASSIGN		
48	NO ASSIGN		
49	NO ASSIGN		
50	NO ASSIGN		
51	NO ASSIGN		
52	NO ASSIGN		
53	NO ASSIGN		
54	NO ASSIGN		
55	NO ASSIGN		
56	NO ASSIGN		
57	NO ASSIGN		
58	NO ASSIGN		

#	High	Mid	Low
59	NO ASSIGN		
60	NO ASSIGN		
61	NO ASSIGN		
62	NO ASSIGN		
63	NO ASSIGN		
64	EQ	F HI-MID	INPUT25
65	EQ	F HI-MID	INPUT26
66	EQ	F HI-MID	INPUT27
67	EQ	F HI-MID	INPUT28
68	EQ	F HI-MID	INPUT29
69	EQ	F HI-MID	INPUT30
70	EQ	F HI-MID	INPUT31
71	EQ	F HI-MID	INPUT32
72	EQ	F HI-MID	ST-IN1
73	EQ	F HI-MID	ST-IN2
74	EQ	F HI-MID	ST-IN3
75	EQ	F HI-MID	ST-IN4
76	NO ASSIGN		
77	NO ASSIGN		
78	NO ASSIGN		
79	NO ASSIGN		
80	NO ASSIGN		
81	NO ASSIGN		
82	NO ASSIGN		
83	NO ASSIGN		
84	NO ASSIGN		
85	NO ASSIGN		
86	NO ASSIGN		
87	NO ASSIGN		
88	NO ASSIGN		
89	EQ	Q HI-MID	INPUT25
90	EQ	Q HI-MID	INPUT26
91	EQ	Q HI-MID	INPUT27
92	EQ	Q HI-MID	INPUT28
93	EQ	Q HI-MID	INPUT29
94	EQ	Q HI-MID	INPUT30
95	EQ	Q HI-MID	INPUT31
102	EQ	Q HI-MID	INPUT32
103	EQ	Q HI-MID	ST-IN1
104	EQ	Q HI-MID	ST-IN2
105	EQ	Q HI-MID	ST-IN3
106	EQ	Q HI-MID	ST-IN4
107	NO ASSIGN		
108	NO ASSIGN		
109	NO ASSIGN		
110	NO ASSIGN		
111	NO ASSIGN		
112	NO ASSIGN		
113	NO ASSIGN		
114	NO ASSIGN		
115	NO ASSIGN		
116	NO ASSIGN		
117	NO ASSIGN		
118	NO ASSIGN		
119	NO ASSIGN		

## CHANNEL9

#	High	Mid	Low
0	NO ASSIGN		
1	EQ	G HIGH H	INPUT1
2	EQ	G HIGH H	INPUT2
3	EQ	G HIGH H	INPUT3
4	EQ	G HIGH H	INPUT4
5	EQ	G HIGH H	INPUT5
6	EQ	G HIGH H	INPUT6
7	EQ	G HIGH H	INPUT7
8	EQ	G HIGH H	INPUT8
9	EQ	G HIGH H	INPUT9
10	EQ	G HIGH H	INPUT10
11	EQ	G HIGH H	INPUT11
12	EQ	G HIGH H	INPUT12
13	EQ	G HIGH H	INPUT13
14	EQ	G HIGH H	INPUT14
15	EQ	G HIGH H	INPUT15
16	EQ	G HIGH H	INPUT16
17	EQ	G HIGH H	INPUT17
18	EQ	G HIGH H	INPUT18
19	EQ	G HIGH H	INPUT19
20	EQ	G HIGH H	INPUT20
21	EQ	G HIGH H	INPUT21
22	EQ	G HIGH H	INPUT22
23	EQ	G HIGH H	INPUT23
24	EQ	G HIGH H	INPUT24
25	NO ASSIGN		
26	NO ASSIGN		
27	NO ASSIGN		
28	NO ASSIGN		
29	NO ASSIGN		
30	NO ASSIGN		
31	NO ASSIGN		
32	NO ASSIGN		
33	EQ	G HIGH L	INPUT1
34	EQ	G HIGH L	INPUT2
35	EQ	G HIGH L	INPUT3
36	EQ	G HIGH L	INPUT4
37	EQ	G HIGH L	INPUT5
38	EQ	G HIGH L	INPUT6
39	EQ	G HIGH L	INPUT7
40	EQ	G HIGH L	INPUT8
41	EQ	G HIGH L	INPUT9
42	EQ	G HIGH L	INPUT10
43	EQ	G HIGH L	INPUT11
44	EQ	G HIGH L	INPUT12
45	EQ	G HIGH L	INPUT13
46	EQ	G HIGH L	INPUT14
47	EQ	G HIGH L	INPUT15
48	EQ	G HIGH L	INPUT16
49	EQ	G HIGH L	INPUT17
50	EQ	G HIGH L	INPUT18
51	EQ	G HIGH L	INPUT19
52	EQ	G HIGH L	INPUT20
53	EQ	G HIGH L	INPUT21
54	EQ	G HIGH L	INPUT22
55	EQ	G HIGH L	INPUT23
56	EQ	G HIGH L	INPUT24
57	NO ASSIGN		
58	NO ASSIGN		

#	High	Mid	Low
59	NO ASSIGN		
60	NO ASSIGN		
61	NO ASSIGN		
62	NO ASSIGN		
63	NO ASSIGN		
64	EQ	F HIGH	INPUT1
65	EQ	F HIGH	INPUT2
66	EQ	F HIGH	INPUT3
67	EQ	F HIGH	INPUT4
68	EQ	F HIGH	INPUT5
69	EQ	F HIGH	INPUT6
70	EQ	F HIGH	INPUT7
71	EQ	F HIGH	INPUT8
72	EQ	F HIGH	INPUT9
73	EQ	F HIGH	INPUT10
74	EQ	F HIGH	INPUT11
75	EQ	F HIGH	INPUT12
76	EQ	F HIGH	INPUT13
77	EQ	F HIGH	INPUT14
78	EQ	F HIGH	INPUT15
79	EQ	F HIGH	INPUT16
80	EQ	F HIGH	INPUT17
81	EQ	F HIGH	INPUT18
82	EQ	F HIGH	INPUT19
83	EQ	F HIGH	INPUT20
84	EQ	F HIGH	INPUT21
85	EQ	F HIGH	INPUT22
86	EQ	F HIGH	INPUT23
87	EQ	F HIGH	INPUT24
88	NO ASSIGN		
89	EQ	Q HIGH	INPUT1
90	EQ	Q HIGH	INPUT2
91	EQ	Q HIGH	INPUT3
92	EQ	Q HIGH	INPUT4
93	EQ	Q HIGH	INPUT5
94	EQ	Q HIGH	INPUT6
95	EQ	Q HIGH	INPUT7
102	EQ	Q HIGH	INPUT8
103	EQ	Q HIGH	INPUT9
104	EQ	Q HIGH	INPUT10
105	EQ	Q HIGH	INPUT11
106	EQ	Q HIGH	INPUT12
107	EQ	Q HIGH	INPUT13
108	EQ	Q HIGH	INPUT14
109	EQ	Q HIGH	INPUT15
110	EQ	Q HIGH	INPUT16
111	EQ	Q HIGH	INPUT17
112	EQ	Q HIGH	INPUT18
113	EQ	Q HIGH	INPUT19
114	EQ	Q HIGH	INPUT20
115	EQ	Q HIGH	INPUT21
116	EQ	Q HIGH	INPUT22
117	EQ	Q HIGH	INPUT23
118	EQ	Q HIGH	INPUT24
119	NO ASSIGN		

## CHANNEL10

#	High	Mid	Low
0	NO ASSIGN		
1	EQ	G HIGH H	INPUT25
2	EQ	G HIGH H	INPUT26
3	EQ	G HIGH H	INPUT27
4	EQ	G HIGH H	INPUT28
5	EQ	G HIGH H	INPUT29
6	EQ	G HIGH H	INPUT30
7	EQ	G HIGH H	INPUT31
8	EQ	G HIGH H	INPUT32
9	EQ	G HIGH H	ST-IN1
10	EQ	G HIGH H	ST-IN2
11	EQ	G HIGH H	ST-IN3
12	EQ	G HIGH H	ST-IN4
13	NO ASSIGN		
14	NO ASSIGN		
15	NO ASSIGN		
16	NO ASSIGN		
17	NO ASSIGN		
18	NO ASSIGN		
19	NO ASSIGN		
20	NO ASSIGN		
21	NO ASSIGN		
22	NO ASSIGN		
23	NO ASSIGN		
24	NO ASSIGN		
25	NO ASSIGN		
26	NO ASSIGN		
27	NO ASSIGN		
28	NO ASSIGN		
29	NO ASSIGN		
30	NO ASSIGN		
31	NO ASSIGN		
32	NO ASSIGN		
33	EQ	G HIGH L	INPUT25
34	EQ	G HIGH L	INPUT26
35	EQ	G HIGH L	INPUT27
36	EQ	G HIGH L	INPUT28
37	EQ	G HIGH L	INPUT29
38	EQ	G HIGH L	INPUT30
39	EQ	G HIGH L	INPUT31
40	EQ	G HIGH L	INPUT32
41	EQ	G HIGH L	ST-IN1
42	EQ	G HIGH L	ST-IN2
43	EQ	G HIGH L	ST-IN3
44	EQ	G HIGH L	ST-IN4
45	NO ASSIGN		
46	NO ASSIGN		
47	NO ASSIGN		
48	NO ASSIGN		
49	NO ASSIGN		
50	NO ASSIGN		
51	NO ASSIGN		
52	NO ASSIGN		
53	NO ASSIGN		
54	NO ASSIGN		
55	NO ASSIGN		
56	NO ASSIGN		
57	NO ASSIGN		
58	NO ASSIGN		

#	High	Mid	Low
59	NO ASSIGN		
60	NO ASSIGN		
61	NO ASSIGN		
62	NO ASSIGN		
63	NO ASSIGN		
64	EQ	F HIGH	INPUT25
65	EQ	F HIGH	INPUT26
66	EQ	F HIGH	INPUT27
67	EQ	F HIGH	INPUT28
68	EQ	F HIGH	INPUT29
69	EQ	F HIGH	INPUT30
70	EQ	F HIGH	INPUT31
71	EQ	F HIGH	INPUT32
72	EQ	F HIGH	ST-IN1
73	EQ	F HIGH	ST-IN2
74	EQ	F HIGH	ST-IN3
75	EQ	F HIGH	ST-IN4
76	NO ASSIGN		
77	NO ASSIGN		
78	NO ASSIGN		
79	NO ASSIGN		
80	NO ASSIGN		
81	NO ASSIGN		
82	NO ASSIGN		
83	NO ASSIGN		
84	NO ASSIGN		
85	NO ASSIGN		
86	NO ASSIGN		
87	NO ASSIGN		
88	NO ASSIGN		
89	EQ	Q HIGH	INPUT25
90	EQ	Q HIGH	INPUT26
91	EQ	Q HIGH	INPUT27
92	EQ	Q HIGH	INPUT28
93	EQ	Q HIGH	INPUT29
94	EQ	Q HIGH	INPUT30
95	EQ	Q HIGH	INPUT31
102	EQ	Q HIGH	INPUT32
103	EQ	Q HIGH	ST-IN1
104	EQ	Q HIGH	ST-IN2
105	EQ	Q HIGH	ST-IN3
106	EQ	Q HIGH	ST-IN4
107	NO ASSIGN		
108	NO ASSIGN		
109	NO ASSIGN		
110	NO ASSIGN		
111	NO ASSIGN		
112	NO ASSIGN		
113	NO ASSIGN		
114	NO ASSIGN		
115	NO ASSIGN		
116	NO ASSIGN		
117	NO ASSIGN		
118	NO ASSIGN		
119	NO ASSIGN		

## CHANNEL11

#	High	Mid	Low
0	NO ASSIGN		
1	EQ	ATT H	INPUT1
2	EQ	ATT H	INPUT2
3	EQ	ATT H	INPUT3
4	EQ	ATT H	INPUT4
5	EQ	ATT H	INPUT5
6	EQ	ATT H	INPUT6
7	EQ	ATT H	INPUT7
8	EQ	ATT H	INPUT8
9	EQ	ATT H	INPUT9
10	EQ	ATT H	INPUT10
11	EQ	ATT H	INPUT11
12	EQ	ATT H	INPUT12
13	EQ	ATT H	INPUT13
14	EQ	ATT H	INPUT14
15	EQ	ATT H	INPUT15
16	EQ	ATT H	INPUT16
17	EQ	ATT H	INPUT17
18	EQ	ATT H	INPUT18
19	EQ	ATT H	INPUT19
20	EQ	ATT H	INPUT20
21	EQ	ATT H	INPUT21
22	EQ	ATT H	INPUT22
23	EQ	ATT H	INPUT23
24	EQ	ATT H	INPUT24
25	NO ASSIGN		
26	NO ASSIGN		
27	NO ASSIGN		
28	NO ASSIGN		
29	NO ASSIGN		
30	NO ASSIGN		
31	NO ASSIGN		
32	NO ASSIGN		
33	EQ	ATT L	INPUT1
34	EQ	ATT L	INPUT2
35	EQ	ATT L	INPUT3
36	EQ	ATT L	INPUT4
37	EQ	ATT L	INPUT5
38	EQ	ATT L	INPUT6
39	EQ	ATT L	INPUT7
40	EQ	ATT L	INPUT8
41	EQ	ATT L	INPUT9
42	EQ	ATT L	INPUT10
43	EQ	ATT L	INPUT11
44	EQ	ATT L	INPUT12
45	EQ	ATT L	INPUT13
46	EQ	ATT L	INPUT14
47	EQ	ATT L	INPUT15
48	EQ	ATT L	INPUT16
49	EQ	ATT L	INPUT17
50	EQ	ATT L	INPUT18
51	EQ	ATT L	INPUT19
52	EQ	ATT L	INPUT20
53	EQ	ATT L	INPUT21
54	EQ	ATT L	INPUT22
55	EQ	ATT L	INPUT23
56	EQ	ATT L	INPUT24
57	NO ASSIGN		
58	NO ASSIGN		

#	High	Mid	Low
59	NO ASSIGN		
60	NO ASSIGN		
61	NO ASSIGN		
62	NO ASSIGN		
63	NO ASSIGN		
64	EQ	HPF ON	INPUT1
65	EQ	HPF ON	INPUT2
66	EQ	HPF ON	INPUT3
67	EQ	HPF ON	INPUT4
68	EQ	HPF ON	INPUT5
69	EQ	HPF ON	INPUT6
70	EQ	HPF ON	INPUT7
71	EQ	HPF ON	INPUT8
72	EQ	HPF ON	INPUT9
73	EQ	HPF ON	INPUT10
74	EQ	HPF ON	INPUT11
75	EQ	HPF ON	INPUT12
76	EQ	HPF ON	INPUT13
77	EQ	HPF ON	INPUT14
78	EQ	HPF ON	INPUT15
79	EQ	HPF ON	INPUT16
80	EQ	HPF ON	INPUT17
81	EQ	HPF ON	INPUT18
82	EQ	HPF ON	INPUT19
83	EQ	HPF ON	INPUT20
84	EQ	HPF ON	INPUT21
85	EQ	HPF ON	INPUT22
86	EQ	HPF ON	INPUT23
87	EQ	HPF ON	INPUT24
88	NO ASSIGN		
89	EQ	LPF ON	INPUT1
90	EQ	LPF ON	INPUT2
91	EQ	LPF ON	INPUT3
92	EQ	LPF ON	INPUT4
93	EQ	LPF ON	INPUT5
94	EQ	LPF ON	INPUT6
95	EQ	LPF ON	INPUT7
102	EQ	LPF ON	INPUT8
103	EQ	LPF ON	INPUT9
104	EQ	LPF ON	INPUT10
105	EQ	LPF ON	INPUT11
106	EQ	LPF ON	INPUT12
107	EQ	LPF ON	INPUT13
108	EQ	LPF ON	INPUT14
109	EQ	LPF ON	INPUT15
110	EQ	LPF ON	INPUT16
111	EQ	LPF ON	INPUT17
112	EQ	LPF ON	INPUT18
113	EQ	LPF ON	INPUT19
114	EQ	LPF ON	INPUT20
115	EQ	LPF ON	INPUT21
116	EQ	LPF ON	INPUT22
117	EQ	LPF ON	INPUT23
118	EQ	LPF ON	INPUT24
119	NO ASSIGN		

## CHANNEL12

#	High	Mid	Low
0	NO ASSIGN		
1	EQ	ATT H	INPUT25
2	EQ	ATT H	INPUT26
3	EQ	ATT H	INPUT27
4	EQ	ATT H	INPUT28
5	EQ	ATT H	INPUT29
6	EQ	ATT H	INPUT30
7	EQ	ATT H	INPUT31
8	EQ	ATT H	INPUT32
9	EQ	ATT H	ST-IN1L
10	EQ	ATT H	ST-IN1R
11	EQ	ATT H	ST-IN2L
12	EQ	ATT H	ST-IN2R
13	EQ	ATT H	ST-IN3L
14	EQ	ATT H	ST-IN3R
15	EQ	ATT H	ST-IN4L
16	EQ	ATT H	ST-IN4R
17	NO ASSIGN		
18	NO ASSIGN		
19	NO ASSIGN		
20	NO ASSIGN		
21	NO ASSIGN		
22	NO ASSIGN		
23	NO ASSIGN		
24	NO ASSIGN		
25	NO ASSIGN		
26	NO ASSIGN		
27	NO ASSIGN		
28	NO ASSIGN		
29	NO ASSIGN		
30	NO ASSIGN		
31	NO ASSIGN		
32	NO ASSIGN		
33	EQ	ATT L	INPUT25
34	EQ	ATT L	INPUT26
35	EQ	ATT L	INPUT27
36	EQ	ATT L	INPUT28
37	EQ	ATT L	INPUT29
38	EQ	ATT L	INPUT30
39	EQ	ATT L	INPUT31
40	EQ	ATT L	INPUT32
41	EQ	ATT L	ST-IN1L
42	EQ	ATT L	ST-IN1R
43	EQ	ATT L	ST-IN2L
44	EQ	ATT L	ST-IN2R
45	EQ	ATT L	ST-IN3L
46	EQ	ATT L	ST-IN3R
47	EQ	ATT L	ST-IN4L
48	EQ	ATT L	ST-IN4R
49	NO ASSIGN		
50	NO ASSIGN		
51	NO ASSIGN		
52	NO ASSIGN		
53	NO ASSIGN		
54	NO ASSIGN		
55	NO ASSIGN		
56	NO ASSIGN		
57	NO ASSIGN		
58	NO ASSIGN		

#	High	Mid	Low
59	NO ASSIGN		
60	NO ASSIGN		
61	NO ASSIGN		
62	NO ASSIGN		
63	NO ASSIGN		
64	EQ	HPF ON	INPUT25
65	EQ	HPF ON	INPUT26
66	EQ	HPF ON	INPUT27
67	EQ	HPF ON	INPUT28
68	EQ	HPF ON	INPUT29
69	EQ	HPF ON	INPUT30
70	EQ	HPF ON	INPUT31
71	EQ	HPF ON	INPUT32
72	EQ	HPF ON	ST-IN1
73	EQ	HPF ON	ST-IN2
74	EQ	HPF ON	ST-IN3
75	EQ	HPF ON	ST-IN4
76	NO ASSIGN		
77	NO ASSIGN		
78	NO ASSIGN		
79	NO ASSIGN		
80	NO ASSIGN		
81	NO ASSIGN		
82	NO ASSIGN		
83	NO ASSIGN		
84	NO ASSIGN		
85	NO ASSIGN		
86	NO ASSIGN		
87	NO ASSIGN		
88	NO ASSIGN		
89	EQ	LPF ON	INPUT25
90	EQ	LPF ON	INPUT26
91	EQ	LPF ON	INPUT27
92	EQ	LPF ON	INPUT28
93	EQ	LPF ON	INPUT29
94	EQ	LPF ON	INPUT30
95	EQ	LPF ON	INPUT31
102	EQ	LPF ON	INPUT32
103	EQ	LPF ON	ST-IN1
104	EQ	LPF ON	ST-IN2
105	EQ	LPF ON	ST-IN3
106	EQ	LPF ON	ST-IN4
107	NO ASSIGN		
108	NO ASSIGN		
109	NO ASSIGN		
110	NO ASSIGN		
111	NO ASSIGN		
112	NO ASSIGN		
113	NO ASSIGN		
114	NO ASSIGN		
115	NO ASSIGN		
116	NO ASSIGN		
117	NO ASSIGN		
118	NO ASSIGN		
119	NO ASSIGN		



## CHANNEL13

#	High	Mid	Low
0	NO ASSIGN		
1	SURROUND	LFE H	INPUT1
2	SURROUND	LFE H	INPUT2
3	SURROUND	LFE H	INPUT3
4	SURROUND	LFE H	INPUT4
5	SURROUND	LFE H	INPUT5
6	SURROUND	LFE H	INPUT6
7	SURROUND	LFE H	INPUT7
8	SURROUND	LFE H	INPUT8
9	SURROUND	LFE H	INPUT9
10	SURROUND	LFE H	INPUT10
11	SURROUND	LFE H	INPUT11
12	SURROUND	LFE H	INPUT12
13	SURROUND	LFE H	INPUT13
14	SURROUND	LFE H	INPUT14
15	SURROUND	LFE H	INPUT15
16	SURROUND	LFE H	INPUT16
17	SURROUND	LFE H	INPUT17
18	SURROUND	LFE H	INPUT18
19	SURROUND	LFE H	INPUT19
20	SURROUND	LFE H	INPUT20
21	SURROUND	LFE H	INPUT21
22	SURROUND	LFE H	INPUT22
23	SURROUND	LFE H	INPUT23
24	SURROUND	LFE H	INPUT24
25	NO ASSIGN		
26	NO ASSIGN		
27	NO ASSIGN		
28	NO ASSIGN		
29	NO ASSIGN		
30	NO ASSIGN		
31	NO ASSIGN		
32	NO ASSIGN		
33	SURROUND	LFE L	INPUT1
34	SURROUND	LFE L	INPUT2
35	SURROUND	LFE L	INPUT3
36	SURROUND	LFE L	INPUT4
37	SURROUND	LFE L	INPUT5
38	SURROUND	LFE L	INPUT6
39	SURROUND	LFE L	INPUT7
40	SURROUND	LFE L	INPUT8
41	SURROUND	LFE L	INPUT9
42	SURROUND	LFE L	INPUT10
43	SURROUND	LFE L	INPUT11
44	SURROUND	LFE L	INPUT12
45	SURROUND	LFE L	INPUT13
46	SURROUND	LFE L	INPUT14
47	SURROUND	LFE L	INPUT15
48	SURROUND	LFE L	INPUT16
49	SURROUND	LFE L	INPUT17
50	SURROUND	LFE L	INPUT18
51	SURROUND	LFE L	INPUT19
52	SURROUND	LFE L	INPUT20
53	SURROUND	LFE L	INPUT21
54	SURROUND	LFE L	INPUT22
55	SURROUND	LFE L	INPUT23
56	SURROUND	LFE L	INPUT24
57	NO ASSIGN		
58	NO ASSIGN		

#	High	Mid	Low
59	NO ASSIGN		
60	NO ASSIGN		
61	NO ASSIGN		
62	NO ASSIGN		
63	NO ASSIGN		
64	SURROUND	DIV F	INPUT1
65	SURROUND	DIV F	INPUT2
66	SURROUND	DIV F	INPUT3
67	SURROUND	DIV F	INPUT4
68	SURROUND	DIV F	INPUT5
69	SURROUND	DIV F	INPUT6
70	SURROUND	DIV F	INPUT7
71	SURROUND	DIV F	INPUT8
72	SURROUND	DIV F	INPUT9
73	SURROUND	DIV F	INPUT10
74	SURROUND	DIV F	INPUT11
75	SURROUND	DIV F	INPUT12
76	SURROUND	DIV F	INPUT13
77	SURROUND	DIV F	INPUT14
78	SURROUND	DIV F	INPUT15
79	SURROUND	DIV F	INPUT16
80	SURROUND	DIV F	INPUT17
81	SURROUND	DIV F	INPUT18
82	SURROUND	DIV F	INPUT19
83	SURROUND	DIV F	INPUT20
84	SURROUND	DIV F	INPUT21
85	SURROUND	DIV F	INPUT22
86	SURROUND	DIV F	INPUT23
87	SURROUND	DIV F	INPUT24
88	NO ASSIGN		
89	EQ	ON	INPUT1
90	EQ	ON	INPUT2
91	EQ	ON	INPUT3
92	EQ	ON	INPUT4
93	EQ	ON	INPUT5
94	EQ	ON	INPUT6
95	EQ	ON	INPUT7
102	EQ	ON	INPUT8
103	EQ	ON	INPUT9
104	EQ	ON	INPUT10
105	EQ	ON	INPUT11
106	EQ	ON	INPUT12
107	EQ	ON	INPUT13
108	EQ	ON	INPUT14
109	EQ	ON	INPUT15
110	EQ	ON	INPUT16
111	EQ	ON	INPUT17
112	EQ	ON	INPUT18
113	EQ	ON	INPUT19
114	EQ	ON	INPUT20
115	EQ	ON	INPUT21
116	EQ	ON	INPUT22
117	EQ	ON	INPUT23
118	EQ	ON	INPUT24
119	NO ASSIGN		

## CHANNEL14

#	High	Mid	Low
0	NO ASSIGN		
1	SURROUND	LFE H	INPUT25
2	SURROUND	LFE H	INPUT26
3	SURROUND	LFE H	INPUT27
4	SURROUND	LFE H	INPUT28
5	SURROUND	LFE H	INPUT29
6	SURROUND	LFE H	INPUT30
7	SURROUND	LFE H	INPUT31
8	SURROUND	LFE H	INPUT32
9	SURROUND	LFE H	ST-IN1L
10	SURROUND	LFE H	ST-IN1R
11	SURROUND	LFE H	ST-IN2L
12	SURROUND	LFE H	ST-IN2R
13	SURROUND	LFE H	ST-IN3L
14	SURROUND	LFE H	ST-IN3R
15	SURROUND	LFE H	ST-IN4L
16	SURROUND	LFE H	ST-IN4R
17	NO ASSIGN		
18	NO ASSIGN		
19	NO ASSIGN		
20	NO ASSIGN		
21	NO ASSIGN		
22	NO ASSIGN		
23	NO ASSIGN		
24	NO ASSIGN		
25	NO ASSIGN		
26	NO ASSIGN		
27	NO ASSIGN		
28	NO ASSIGN		
29	NO ASSIGN		
30	NO ASSIGN		
31	NO ASSIGN		
32	NO ASSIGN		
33	SURROUND	LFE L	INPUT25
34	SURROUND	LFE L	INPUT26
35	SURROUND	LFE L	INPUT27
36	SURROUND	LFE L	INPUT28
37	SURROUND	LFE L	INPUT29
38	SURROUND	LFE L	INPUT30
39	SURROUND	LFE L	INPUT31
40	SURROUND	LFE L	INPUT32
41	SURROUND	LFE L	ST-IN1L
42	SURROUND	LFE L	ST-IN1R
43	SURROUND	LFE L	ST-IN2L
44	SURROUND	LFE L	ST-IN2R
45	SURROUND	LFE L	ST-IN3L
46	SURROUND	LFE L	ST-IN3R
47	SURROUND	LFE L	ST-IN4L
48	SURROUND	LFE L	ST-IN4R
49	NO ASSIGN		
50	NO ASSIGN		
51	NO ASSIGN		
52	NO ASSIGN		
53	NO ASSIGN		
54	NO ASSIGN		
55	NO ASSIGN		
56	NO ASSIGN		
57	NO ASSIGN		
58	NO ASSIGN		

#	High	Mid	Low
59	NO ASSIGN		
60	NO ASSIGN		
61	NO ASSIGN		
62	NO ASSIGN		
63	NO ASSIGN		
64	SURROUND	DIV F	INPUT25
65	SURROUND	DIV F	INPUT26
66	SURROUND	DIV F	INPUT27
67	SURROUND	DIV F	INPUT28
68	SURROUND	DIV F	INPUT29
69	SURROUND	DIV F	INPUT30
70	SURROUND	DIV F	INPUT31
71	SURROUND	DIV F	INPUT32
72	SURROUND	DIV F	ST-IN1L
73	SURROUND	DIV F	ST-IN1R
74	SURROUND	DIV F	ST-IN2L
75	SURROUND	DIV F	ST-IN2R
76	SURROUND	DIV F	ST-IN3L
77	SURROUND	DIV F	ST-IN3R
78	SURROUND	DIV F	ST-IN4L
79	SURROUND	DIV F	ST-IN4R
80	NO ASSIGN		
81	NO ASSIGN		
82	NO ASSIGN		
83	NO ASSIGN		
84	NO ASSIGN		
85	NO ASSIGN		
86	NO ASSIGN		
87	NO ASSIGN		
88	NO ASSIGN		
89	EQ	ON	INPUT25
90	EQ	ON	INPUT26
91	EQ	ON	INPUT27
92	EQ	ON	INPUT28
93	EQ	ON	INPUT29
94	EQ	ON	INPUT30
95	EQ	ON	INPUT31
102	EQ	ON	INPUT32
103	EQ	ON	ST-IN1
104	EQ	ON	ST-IN2
105	EQ	ON	ST-IN3
106	EQ	ON	ST-IN4
107	NO ASSIGN		
108	NO ASSIGN		
109	NO ASSIGN		
110	NO ASSIGN		
111	NO ASSIGN		
112	NO ASSIGN		
113	NO ASSIGN		
114	NO ASSIGN		
115	NO ASSIGN		
116	NO ASSIGN		
117	NO ASSIGN		
118	NO ASSIGN		
119	NO ASSIGN		

## CHANNEL15

#	High	Mid	Low
0	NO ASSIGN		
1	SURROUND	LR	INPUT1
2	SURROUND	LR	INPUT2
3	SURROUND	LR	INPUT3
4	SURROUND	LR	INPUT4
5	SURROUND	LR	INPUT5
6	SURROUND	LR	INPUT6
7	SURROUND	LR	INPUT7
8	SURROUND	LR	INPUT8
9	SURROUND	LR	INPUT9
10	SURROUND	LR	INPUT10
11	SURROUND	LR	INPUT11
12	SURROUND	LR	INPUT12
13	SURROUND	LR	INPUT13
14	SURROUND	LR	INPUT14
15	SURROUND	LR	INPUT15
16	SURROUND	LR	INPUT16
17	SURROUND	LR	INPUT17
18	SURROUND	LR	INPUT18
19	SURROUND	LR	INPUT19
20	SURROUND	LR	INPUT20
21	SURROUND	LR	INPUT21
22	SURROUND	LR	INPUT22
23	SURROUND	LR	INPUT23
24	SURROUND	LR	INPUT24
25	NO ASSIGN		
26	NO ASSIGN		
27	NO ASSIGN		
28	NO ASSIGN		
29	NO ASSIGN		
30	NO ASSIGN		
31	NO ASSIGN		
32	NO ASSIGN		
33	SURROUND	FR	INPUT1
34	SURROUND	FR	INPUT2
35	SURROUND	FR	INPUT3
36	SURROUND	FR	INPUT4
37	SURROUND	FR	INPUT5
38	SURROUND	FR	INPUT6
39	SURROUND	FR	INPUT7
40	SURROUND	FR	INPUT8
41	SURROUND	FR	INPUT9
42	SURROUND	FR	INPUT10
43	SURROUND	FR	INPUT11
44	SURROUND	FR	INPUT12
45	SURROUND	FR	INPUT13
46	SURROUND	FR	INPUT14
47	SURROUND	FR	INPUT15
48	SURROUND	FR	INPUT16
49	SURROUND	FR	INPUT17
50	SURROUND	FR	INPUT18
51	SURROUND	FR	INPUT19
52	SURROUND	FR	INPUT20
53	SURROUND	FR	INPUT21
54	SURROUND	FR	INPUT22
55	SURROUND	FR	INPUT23
56	SURROUND	FR	INPUT24
57	NO ASSIGN		
58	NO ASSIGN		

#	High	Mid	Low
59	NO ASSIGN		
60	NO ASSIGN		
61	NO ASSIGN		
62	NO ASSIGN		
63	NO ASSIGN		
64	SURROUND	WIDTH	INPUT1
65	SURROUND	WIDTH	INPUT2
66	SURROUND	WIDTH	INPUT3
67	SURROUND	WIDTH	INPUT4
68	SURROUND	WIDTH	INPUT5
69	SURROUND	WIDTH	INPUT6
70	SURROUND	WIDTH	INPUT7
71	SURROUND	WIDTH	INPUT8
72	SURROUND	WIDTH	INPUT9
73	SURROUND	WIDTH	INPUT10
74	SURROUND	WIDTH	INPUT11
75	SURROUND	WIDTH	INPUT12
76	SURROUND	WIDTH	INPUT13
77	SURROUND	WIDTH	INPUT14
78	SURROUND	WIDTH	INPUT15
79	SURROUND	WIDTH	INPUT16
80	SURROUND	WIDTH	INPUT17
81	SURROUND	WIDTH	INPUT18
82	SURROUND	WIDTH	INPUT19
83	SURROUND	WIDTH	INPUT20
84	SURROUND	WIDTH	INPUT21
85	SURROUND	WIDTH	INPUT22
86	SURROUND	WIDTH	INPUT23
87	SURROUND	WIDTH	INPUT24
88	NO ASSIGN		
89	SURROUND	DEPTH	INPUT1
90	SURROUND	DEPTH	INPUT2
91	SURROUND	DEPTH	INPUT3
92	SURROUND	DEPTH	INPUT4
93	SURROUND	DEPTH	INPUT5
94	SURROUND	DEPTH	INPUT6
95	SURROUND	DEPTH	INPUT7
102	SURROUND	DEPTH	INPUT8
103	SURROUND	DEPTH	INPUT9
104	SURROUND	DEPTH	INPUT10
105	SURROUND	DEPTH	INPUT11
106	SURROUND	DEPTH	INPUT12
107	SURROUND	DEPTH	INPUT13
108	SURROUND	DEPTH	INPUT14
109	SURROUND	DEPTH	INPUT15
110	SURROUND	DEPTH	INPUT16
111	SURROUND	DEPTH	INPUT17
112	SURROUND	DEPTH	INPUT18
113	SURROUND	DEPTH	INPUT19
114	SURROUND	DEPTH	INPUT20
115	SURROUND	DEPTH	INPUT21
116	SURROUND	DEPTH	INPUT22
117	SURROUND	DEPTH	INPUT23
118	SURROUND	DEPTH	INPUT24
119	NO ASSIGN		

## CHANNEL16

#	High	Mid	Low
0	NO ASSIGN		
1	SURROUND	LR	INPUT25
2	SURROUND	LR	INPUT26
3	SURROUND	LR	INPUT27
4	SURROUND	LR	INPUT28
5	SURROUND	LR	INPUT29
6	SURROUND	LR	INPUT30
7	SURROUND	LR	INPUT31
8	SURROUND	LR	INPUT32
9	SURROUND	LR	ST-IN1L
10	SURROUND	LR	ST-IN1R
11	SURROUND	LR	ST-IN2L
12	SURROUND	LR	ST-IN2R
13	SURROUND	LR	ST-IN3L
14	SURROUND	LR	ST-IN3R
15	SURROUND	LR	ST-IN4L
16	SURROUND	LR	ST-IN4R
17	NO ASSIGN		
18	NO ASSIGN		
19	NO ASSIGN		
20	NO ASSIGN		
21	NO ASSIGN		
22	NO ASSIGN		
23	NO ASSIGN		
24	NO ASSIGN		
25	NO ASSIGN		
26	NO ASSIGN		
27	NO ASSIGN		
28	NO ASSIGN		
29	NO ASSIGN		
30	NO ASSIGN		
31	NO ASSIGN		
32	NO ASSIGN		
33	SURROUND	FR	INPUT25
34	SURROUND	FR	INPUT26
35	SURROUND	FR	INPUT27
36	SURROUND	FR	INPUT28
37	SURROUND	FR	INPUT29
38	SURROUND	FR	INPUT30
39	SURROUND	FR	INPUT31
40	SURROUND	FR	INPUT32
41	SURROUND	FR	ST-IN1L
42	SURROUND	FR	ST-IN1R
43	SURROUND	FR	ST-IN2L
44	SURROUND	FR	ST-IN2R
45	SURROUND	FR	ST-IN3L
46	SURROUND	FR	ST-IN3R
47	SURROUND	FR	ST-IN4L
48	SURROUND	FR	ST-IN4R
49	NO ASSIGN		
50	NO ASSIGN		
51	NO ASSIGN		
52	NO ASSIGN		
53	NO ASSIGN		
54	NO ASSIGN		
55	NO ASSIGN		
56	NO ASSIGN		
57	NO ASSIGN		
58	NO ASSIGN		

#	High	Mid	Low
59	NO ASSIGN		
60	NO ASSIGN		
61	NO ASSIGN		
62	NO ASSIGN		
63	NO ASSIGN		
64	SURROUND	WIDTH	INPUT25
65	SURROUND	WIDTH	INPUT26
66	SURROUND	WIDTH	INPUT27
67	SURROUND	WIDTH	INPUT28
68	SURROUND	WIDTH	INPUT29
69	SURROUND	WIDTH	INPUT30
70	SURROUND	WIDTH	INPUT31
71	SURROUND	WIDTH	INPUT32
72	SURROUND	WIDTH	ST-IN1L
73	SURROUND	WIDTH	ST-IN1R
74	SURROUND	WIDTH	ST-IN2L
75	SURROUND	WIDTH	ST-IN2R
76	SURROUND	WIDTH	ST-IN3L
77	SURROUND	WIDTH	ST-IN3R
78	SURROUND	WIDTH	ST-IN4L
79	SURROUND	WIDTH	ST-IN4R
80	NO ASSIGN		
81	NO ASSIGN		
82	NO ASSIGN		
83	NO ASSIGN		
84	NO ASSIGN		
85	NO ASSIGN		
86	NO ASSIGN		
87	NO ASSIGN		
88	NO ASSIGN		
89	SURROUND	DEPTH	INPUT25
90	SURROUND	DEPTH	INPUT26
91	SURROUND	DEPTH	INPUT27
92	SURROUND	DEPTH	INPUT28
93	SURROUND	DEPTH	INPUT29
94	SURROUND	DEPTH	INPUT30
95	SURROUND	DEPTH	INPUT31
102	SURROUND	DEPTH	INPUT32
103	SURROUND	DEPTH	ST-IN1L
104	SURROUND	DEPTH	ST-IN1R
105	SURROUND	DEPTH	ST-IN2L
106	SURROUND	DEPTH	ST-IN2R
107	SURROUND	DEPTH	ST-IN3L
108	SURROUND	DEPTH	ST-IN3R
109	SURROUND	DEPTH	ST-IN4L
110	SURROUND	DEPTH	ST-IN4R
111	NO ASSIGN		
112	NO ASSIGN		
113	NO ASSIGN		
114	NO ASSIGN		
115	NO ASSIGN		
116	NO ASSIGN		
117	NO ASSIGN		
118	NO ASSIGN		
119	NO ASSIGN		

# MIDI 数据格式

## 1. DATA FORMAT

### 1.1 CHANNEL MESSAGE

Command	rx/tx	function
8n NOTE OFF	rx	Control the internal effects
9n NOTE ON	rx	Control the internal effects
Bn CONTROL CHANGE	rx/tx	Control parameters
Cn PROGRAM CHANGE	rx/tx	Switch scene memories

### 1.2 SYSTEM COMMON MESSAGE

Command	rx/tx	function
F1 MIDI TIME CODE QUARTER FRAME	rx	MTC

### 1.3 SYSTEM REALTIME MESSAGE

Command	rx/tx	function
F8 TIMING CLOCK	rx	MIDI clock
FE ACTIVE SENSING	rx	Check MIDI cable connections
FF RESET	rx	Clear running status

### 1.4 EXCLUSIVE MESSAGE

#### 1.4.1 Real Time System Exclusive

Command	rx/tx	function
F0 7F dd 06 ... F7 MMC COMMAND	tx	MMC command
F0 7F dd 07 ... F7 MMC RESPONSE	rx	MMC response
F0 7F dd 01 ... F7 MIDI TIME CODE	rx	MTC full message

#### 1.4.2 System Exclusive Message

##### 1.4.2.1 Bulk Dump

Command	rx/tx	function
F0 43 0n 7E ... F7 BULK DUMP DATA	rx/tx	BULK DUMP DATA
F0 43 2n 7E ... F7 BULK DUMP REQUEST	rx/tx	BULK DUMP REQUEST

The following data types of bulk dump are used on the 01V96i.

Data name	tx/rx	function
'm'	tx/rx	Scene Memory & Request (compressed data)
'S'	tx/rx	Setup Memory & Request
'L'	tx/rx	User defined MIDI remote & Request
'V'	tx/rx	User defined keys & Request
'U'	tx/rx	User assignable layer & Request
'C'	tx/rx	Control change table & Request
'P'	tx/rx	Program change table & Request
'Q'	tx/rx	Equalizer library & Request
'Y'	tx/rx	Compressor library & Request
'G'	tx/rx	Gate library & Request
'E'	tx/rx	Effect library & Request
'H'	tx/rx	Channel library & Request
'R'	tx/rx	Input patch library & Request
'O'	tx/rx	Output patch library & Request
'N'	tx/rx	Plug-in Effect Card Data & Request

##### 1.4.2.2 PARAMTER CHANGE

Command	rx/tx	function
F0 43 1n 3E 0D ... F7 PARAMETER CHANGE	rx/tx	01V96i-specific parameter change
F0 43 3n 3E 0D ... F7 PARAMETER REQUEST	rx/tx	01V96i-specific parameter change
F0 43 1n 3E 7F ... F7 PARAMETER CHANGE	rx/tx	General purpose digital mixer parameter change
F0 43 3n 3E 7F ... F7 PARAMETER REQUEST	rx/tx	General purpose digital mixer parameter request

The following data types of parameter change are used by the 01V96i.

Type (HEX)	tx/rx	function
1 (01)	tx/rx	Edit buffer
2 (02)	tx/rx	Patch data
3 (03)	tx/rx	Setup data
4 (04)	tx/rx	Backup data
16 (10)	tx/rx	Function (recall, store, title, clear)
17 (11)	rx	Function (pair, copy)
18 (12)	rx	Function (effect)
19 (13)	tx/rx	Sort table
20 (14)	tx/rx	Function (attribute, link)
32 (20)	rx	Key remote
33 (21)	tx/rx	Remote meter
34 (22)	tx/rx	Remote time counter

\* 'tx' indicates that the data can be transmitted from the 01V96i, and 'rx' indicates that the data can be received by the 01V96i.

## 2. Format Details

### 2.1 NOTE OFF

(8n)

#### Reception

If [OTHER ECHO] is ON, these message are echoed from MIDI OUT.

If the [Rx CH] matches, these messages are received and used to control effects.

STATUS	1 000nnnn	8n	Note off message
DATA	0nnnnnnn	nn	Note number
	0vvvvvvv	vv	Velocity(ignored)

### 2.2 NOTE ON

(9n)

#### Reception

If [OTHER ECHO] is ON, these messages are echoed from MIDI OUT.

If the [Rx CH] matches, these messages are received and used to control effects.

STATUS	1 001nnnn	9n	Note on message
DATA	0nnnnnnn	nn	Note number
	0vvvvvvv	vv	Velocity(1-127:on, 0:off)

### 2.3 CONTROL CHANGE

(Bn)

#### Reception

If [Control Change ECHO] is ON, these messages are echoed from MIDI OUT.

If [TABLE] is selected, these message are received if [Control Change Rx] is ON, and will control parameters according to the [Control assign table] settings.

The parameters that can be set are defined in the Control Change Assign Parameter List.

If [NRPN] is selected, these messages are received if [Control Change Rx] is ON and the [Rx CH] matches, and will control the parameter that is specified by the four messages NRPN control number (62h, 63h) and Data Entry control number (06h, 26h). Parameter settings are defined in the Control Change Assign Parameter List.

#### Transmission

If [TABLE] is selected, operating a parameter specified in the [Control assign table] will cause these messages to be transmitted if [Control Change Tx] is ON. The parameters that can be specified are defined in the Control Change Assign Parameter List.

If [NRPN] is selected, operating a specified parameter will cause data to be transmitted on the [Tx CH] if [Control Change Tx] is ON, using the four messages NRPN control number (62h, 63h) and Data Entry control number (06h, 26h). Parameter settings are defined in the Control Change Assign Parameter List.

This data cannot be transmitted via control change to Studio Manager since there is no guarantee that the contents of the tables will match. (Parameter Change messages will always be used.)

**If [TABLE] is selected**

STATUS 1011nnnn Bn Control change  
 DATA 0nnnnnnn nn Control number (0-95, 102-119)  
 0vvvvvvv vv Control Value (0-127)

**If [NRPN] is selected**

STATUS 1011nnnn Bn Control change  
 DATA 01100010 62 NRPN LSB  
 0vvvvvvv vv LSB of parameter number  
 STATUS 1011nnnn Bn Control change \*1  
 DATA 01100011 63 NRPN MSB  
 0vvvvvvv vv MSB of parameter number  
 STATUS 1011nnnn Bn Control change \*1  
 DATA 00000110 06 MSB of data entry  
 0vvvvvvv vv MSB of parameter data  
 STATUS 1011nnnn Bn Control change \*1  
 DATA 00100110 26 LSB of data entry  
 0vvvvvvv vv LSB of parameter data

\*1) The second and subsequent STATUS need not be added during transmission. Reception must be implemented so that reception occurs whether or not STATUS is present.

**2.4 PROGRAM CHANGE (Cn)**

**Reception**

If [Program Change ECHO] is ON, these messages are echoed from MIDI OUT.

If [Program Change RX] is ON and the [Rx CH] matches, these messages will be received. However if [OMNI] is ON, they will be received regardless of the channel. When a message is received, a Scene Memory will be recalled according to the settings of the [Program Change Table].

**Transmission**

If [Program Change TX] is ON, this message is transmitted according to the settings of the [Program Change Table] on the [Tx CH] channel when a scene memory is recalled.

If the recalled scene has been assigned to more than one program number, the lowest-numbered program number will be transmitted. Transmission to Studio Manager using Program Change messages will not be performed since there is no guarantee that the contents of the tables will match. (Parameter Changes will always be used.)

STATUS 1100nnnn Cn Program change  
 DATA 0nnnnnnn nn Program number (0-127)

**2.5 TIMING CLOCK (F8)**

**Reception**

It is used to control effects. This message is transmitted 24 times per quarter note.

STATUS 11111000 F8 Timing clock

**2.6 ACTIVE SENSING (FE)**

**Reception**

Once this message has been received, the failure to receive any message for an interval of 400 ms or longer will cause MIDI transmission to be initialized, such as by clearing the Running Status.

STATUS 11111110 FE Active sensing

**2.7 SYSTEM RESET (FF)**

**Reception**

When this message is received, MIDI communications will be cleared, e.g., by clearing the Running Status.

STATUS 11111111 FF System reset

**2.8 SYSTEM EXCLUSIVE MESSAGE (F0)**

**2.8.1 MIDI MACHINE CONTROL (MMC)**

These messages are transmitted when the Machine Control section of the 01V96i is operated. For details, refer to the MMC specification.

**2.8.2 BULK DUMP**

This message sends or receives the contents of various memories stored within the 01V96i.

The basic format is as follows.

**For DUMP DATA**

F0 43 0n 7E cc cc <Model ID> tt mm mm [Data ...] cs F7

**For DUMP REQUEST**

F0 43 2n 7E <Model ID> tt mm mm F7

n	Device Number
cc cc	DATA COUNT (the number of bytes that follow this, ending before the checksum)
4C 4D 20 20 38 43 39 33	Model ID
tt	DATA TYPE
mm mm	DATA NUMBER
cs	CHECK SUM

A unique header (Model ID) is used to determine whether the device is a 01V96i.

CHECK SUM is obtained by adding the bytes that follow BYTE COUNT (LOW) and end before CHECK SUM, taking the binary compliment of this sum, and then setting bit 7 to 0.

CHECK SUM = (~sum) &0x7F

**Reception**

This message is received if [Bulk RX] is ON and the [Rx CH] matches the device number included in the SUB STATUS.

When a bulk dump is received, it is immediately written into the specified memory.

When a bulk dump request is received, a bulk dump is immediately transmitted.

**Transmission**

This message is transmitted on the [Tx CH] by key operations in the [MIDI]-[BULK DUMP] screen.

A bulk dump is transmitted on the [Rx CH] in response to a bulk dump request. The data area is handled by converting seven words of 8-bit data into eight words of 7-bit data.

**Conversion from actual data into bulk data**

```
d[0~6]: actual data
b[0~7]: bulk data
b[0] = 0;
for( I=0; I<7; I++){
    if( d[I]&0x80){
        b[0] |= 1<<(6-I);
    }
    b[I+1] = d[I]&0x7F;
}
```

**Restoration from bulk data into actual data**

```
d[0~6]: actual data
b[0~7]: bulk data
for( I=0; I<7; I++){
    b[0] <<= 1;
    d[I] = b[I+1]+(0x80&b[0]);
}
```

**2.8.2.1 Scene memory bulk dump format (compress)**

The 01V96i can transmit and receive scene memories in compressed form.

STATUS	11110000	F0	System exclusive message
ID No.	01000011	43	Manufacture's ID number (YAMAHA)
SUB STATUS	0000nnnn	0n	n=0-15 (Device number=MIDI Channel)
FORMAT No.	01111110	7E	Universal bulk dump
COUNT HIGH	0ccccccc	ch	data count = ch * 128 + cl
COUNT LOW	0ccccccc	cl	
	01001100	4C	'L'
	01001101	4D	'M'
	00100000	20	''
	00100000	20	''
	00111000	38	'8'
	01000011	43	'C'
	00111001	39	'9'
	00110011	33	'3'
DATA NAME	01101101	6D	'm'
	0mmmmmmm	mh	m=0-99, 256, 8192(Scene0-99, EDIT BUFFER, UNDO)

```

0mmmmmmm m1 Receive is effective 1-99, 256, 8192
BLOCK INFO. 0ttttttt tt total block number(minimum number is 0)
0bbbbbbb bb current block number(0-total block number)
DATA 0ddddd ds Scene data of block[bb]
: :
0ddddd de
CHECK SUM 0eeeeeee ee ee=(Invert('L'+...+de)+1)&0x7F
EOX 11110111 F7 End of exclusive

```

### 2.8.2.2 Scene memory bulk dump request format (compress)

The second and third bytes of the DATA NAME indicate the scene number that is being requested. If this is 256, the data of the Edit Buffer will be bulk-dumped. If this is 8192, the data of the Undo Buffer will be bulk-dumped.

```

STATUS 11110000 F0 System exclusive message
ID No. 01000011 43 Manufacture's ID number (YAMAHA)
SUB STATUS 0010nnnn 2n n=0-15 (Device number=MIDI Channel)
FORMAT No. 01111110 7E Universal bulk dump
01001100 4C 'L'
01001101 4D 'M'
00100000 20 ''
00100000 20 ''
00111000 38 '8'
01000011 43 'C'
00111001 39 '9'
00110011 33 '3'
DATA NAME 01101101 6D 'm'
0mmmmmmm mh m=0-99, 256, 8192(Scene0-99, EDIT
BUFFER, UNDO)
0mmmmmmm m1
EOX 11110111 F7 End of exclusive

```

### 2.8.2.3 Setup memory bulk dump format

Of the setup memory of the 01V96i, this bulk-dumps data other than the User Define MIDI Remote, User Defined Keys, User Assignable Layer, Control Change Table, and Program Change Table.

```

STATUS 11110000 F0 System exclusive message
ID No. 01000011 43 Manufacture's ID number (YAMAHA)
SUB STATUS 0000nnnn 0n n=0-15 (Device number=MIDI Channel)
FORMAT No. 01111110 7E Universal bulk dump
COUNT HIGH 0ccccccc ch data count = ch * 128 + cl
COUNT LOW 0ccccccc cl
01001100 4C 'L'
01001101 4D 'M'
00100000 20 ''
00100000 20 ''
00111000 38 '8'
01000011 43 'C'
00111001 39 '9'
00110011 33 '3'
DATA NAME 01010011 53 'S'
00000010 02
00000000 00 No.256 = Current
BLOCK INFO. 0ttttttt tt total block number(minimum number is 0)
0bbbbbbb bb current block number(0-total block number)
DATA 0ddddd ds Setup data of block[bb]
: :
0ddddd de
CHECK SUM 0eeeeeee ee ee=(Invert('L'+...+de)+1)&0x7F
EOX 11110111 F7 End of exclusive

```

### 2.8.2.4 Setup memory bulk dump request format

```

STATUS 11110000 F0 System exclusive message
ID No. 01000011 43 Manufacture's ID number (YAMAHA)
SUB STATUS 0010nnnn 2n n=0-15 (Device number=MIDI Channel)
FORMAT No. 01111110 7E Universal bulk dump
01001100 4C 'L'
01001101 4D 'M'
00100000 20 ''
00100000 20 ''

```

```

00111000 38 '8'
01000011 43 'C'
00111001 39 '9'
00110011 33 '3'
DATA NAME 01010011 53 'S'
00000010 02
00000000 00 No.256 = Current
EOX 11110111 F7 End of exclusive

```

### 2.8.2.5 User Defined MIDI Remote bulk dump format

The second and third bytes of the DATA NAME indicate the bank number. Be aware that the state of the transmission destination will (in some cases) change if the same bank is being used.

```

STATUS 11110000 F0 System exclusive message
ID No. 01000011 43 Manufacture's ID number (YAMAHA)
SUB STATUS 0000nnnn 0n n=0-15 (Device number=MIDI Channel)
FORMAT No. 01111110 7E Universal bulk dump
COUNT HIGH 0ccccccc ch data count = ch * 128 + cl
COUNT LOW 0ccccccc cl
01001100 4C 'L'
01001101 4D 'M'
00100000 20 ''
00100000 20 ''
00111000 38 '8'
01000011 43 'C'
00111001 39 '9'
00110011 33 '3'
DATA NAME 01001100 4C 'L'
00000000 00
0bbbbbbb bb b=0-3(bank no.1-4)
BLOCK INFO. 0ttttttt tt total block number(minimum number is 0)
0bbbbbbb bb current block number(0-total block number)
DATA 0ddddd ds User define layer data of block[bb]
: :
0ddddd de
CHECK SUM 0eeeeeee ee ee=(Invert('L'+...+de)+1)&0x7F
EOX 11110111 F7 End of exclusive

```

### 2.8.2.6 User Defined MIDI Remote bulk dump request format

The second and third bytes of the DATA NAME indicate the bank number.

```

STATUS 11110000 F0 System exclusive message
ID No. 01000011 43 Manufacture's ID number (YAMAHA)
SUB STATUS 0010nnnn 2n n=0-15 (Device number=MIDI Channel)
FORMAT No. 01111110 7E Universal bulk dump
01001100 4C 'L'
01001101 4D 'M'
00100000 20 ''
00100000 20 ''
00111000 38 '8'
01000011 43 'C'
00111001 39 '9'
00110011 33 '3'
DATA NAME 01001100 4C 'L'
00000000 00
0bbbbbbb bb b=0-3(bank no.1-4)
EOX 11110111 F7 End of exclusive

```

### 2.8.2.7 User Defined Keys bulk dump format

The second and third bytes of the DATA NAME indicate the bank number. Be aware that the state of the transmission destination will (in some cases) change if the same bank is being used.

```

STATUS 11110000 F0 System exclusive message
ID No. 01000011 43 Manufacture's ID number (YAMAHA)
SUB STATUS 0000nnnn 0n n=0-15 (Device number=MIDI Channel)
FORMAT No. 01111110 7E Universal bulk dump
COUNT HIGH 0ccccccc ch data count = ch * 128 + cl
COUNT LOW 0ccccccc cl
01001100 4C 'L'
01001101 4D 'M'

```

```

00100000 20 ''
00100000 20 ''
00111000 38 '8'
01000011 43 'C'
00111001 39 '9'
00110011 33 '3'
DATA NAME 01010110 56 'V'
00000000 00
0bbbbbbb bb b=0-7(bank no.A-H)
BLOCK INFO. 0ttttttt tt total block number(minimum number is 0)
0bbbbbbb bb current block number(0-total block number)
DATA 0ddddddd ds User define key data of block[bb]
:
:
0ddddddd de
CHECK SUM 0eeeeeee ee ee=(Invert('L'+...+de)+1)&0x7F
EOX 11110111 F7 End of exclusive

```

### 2.8.2.8 User Defined Keys bulk dump request format

The second and third bytes of the DATA NAME indicate the bank number.

```

STATUS 11110000 F0 System exclusive message
ID No. 01000011 43 Manufacture's ID number (YAMAHA)
SUB STATUS 0010nnnn 2n n=0-15 (Device number=MIDI Channel)
FORMAT No. 01111110 7E Universal bulk dump
01001100 4C 'L'
01001101 4D 'M'
00100000 20 ''
00100000 20 ''
00111000 38 '8'
01000011 43 'C'
00111001 39 '9'
00110011 33 '3'
DATA NAME 01010110 56 'V'
00000000 00
0bbbbbbb bb b=0-7(bank no.A-H)
EOX 11110111 F7 End of exclusive

```

### 2.8.2.9 User Assignable Layer bulk dump format

The second and third bytes of the DATA NAME indicate the bank number. Be aware that the state of the transmission destination will (in some cases) change if the same bank is being used.

```

STATUS 11110000 F0 System exclusive message
ID No. 01000011 43 Manufacture's ID number (YAMAHA)
SUB STATUS 0000nnnn 0n n=0-15 (Device number=MIDI Channel)
FORMAT No. 01111110 7E Universal bulk dump
COUNT HIGH 0ccccccc ch data count = ch * 128 + cl
COUNT LOW 0ccccccc cl
01001100 4C 'L'
01001101 4D 'M'
00100000 20 ''
00100000 20 ''
00111000 38 '8'
01000011 43 'C'
00111001 39 '9'
00110011 33 '3'
DATA NAME 01010101 55 'U'
00000000 00
0bbbbbbb bb b=0-3(bank no.1-4)
BLOCK INFO. 0ttttttt tt total block number(minimum number is 0)
0bbbbbbb bb current block number(0-total block number)
DATA 0ddddddd ds User assignable layer data of block[bb]
:
:
0ddddddd de
CHECK SUM 0eeeeeee ee ee=(Invert('L'+...+de)+1)&0x7F
EOX 11110111 F7 End of exclusive

```

### 2.8.2.10 User Assignable Layer bulk dump request format

The second and third bytes of the DATA NAME indicate the bank number.

```

STATUS 11110000 F0 System exclusive message
ID No. 01000011 43 Manufacture's ID number (YAMAHA)
SUB STATUS 0010nnnn 2n n=0-15 (Device number=MIDI Channel)
FORMAT No. 01111110 7E Universal bulk dump
01001100 4C 'L'
01001101 4D 'M'
00100000 20 ''
00100000 20 ''
00111000 38 '8'
01000011 43 'C'
00111001 39 '9'
00110011 33 '3'
DATA NAME 01010101 55 'U'
00000000 00
0bbbbbbb bb b=0-3(bank no.1-4)
EOX 11110111 F7 End of exclusive

```

### 2.8.2.11 Control change table bulk dump format

```

STATUS 11110000 F0 System exclusive message
ID No. 01000011 43 Manufacture's ID number (YAMAHA)
SUB STATUS 0000nnnn 0n n=0-15 (Device number=MIDI Channel)
FORMAT No. 01111110 7E Universal bulk dump
COUNT HIGH 0ccccccc ch data count = ch * 128 + cl
COUNT LOW 0ccccccc cl
01001100 4C 'L'
01001101 4D 'M'
00100000 20 ''
00100000 20 ''
00111000 38 '8'
01000011 43 'C'
00111001 39 '9'
00110011 33 '3'
DATA NAME 01000011 43 'C'
00000010 02
00000000 00 No.256 = Current
BLOCK INFO. 0ttttttt tt total block number(minimum number is 0)
0bbbbbbb bb current block number(0-total block number)
DATA 0ddddddd ds Control change table data of block[bb]
:
:
0ddddddd de
CHECK SUM 0eeeeeee ee ee=(Invert('L'+...+de)+1)&0x7F
EOX 11110111 F7 End of exclusive

```

### 2.8.2.12 Control change table bulk dump request format

```

STATUS 11110000 F0 System exclusive message
ID No. 01000011 43 Manufacture's ID number (YAMAHA)
SUB STATUS 0010nnnn 2n n=0-15 (Device number=MIDI Channel)
FORMAT No. 01111110 7E Universal bulk dump
01001100 4C 'L'
01001101 4D 'M'
00100000 20 ''
00100000 20 ''
00111000 38 '8'
01000011 43 'C'
00111001 39 '9'
00110011 33 '3'
DATA NAME 01000011 43 'C'
00000010 02
00000000 00 No.256 = Current
EOX 11110111 F7 End of exclusive

```



**2.8.2.13 Program change table bulk dump format**

```

STATUS      11110000 F0 System exclusive message
ID No.      01000011 43 Manufacture's ID number (YAMAHA)
SUB STATUS  0000nnnn 0n n=0-15 (Device number=MIDI Channel)
FORMAT No.  01111110 7E Universal bulk dump
COUNT HIGH 0ccccccc ch data count = ch * 128 + cl
COUNT LOW  0ccccccc cl
01001100 4C 'L'
01001101 4D 'M'
00100000 20 ''
00100000 20 ''
00111000 38 '8'
01000011 43 'C'
00111001 39 '9'
00110011 33 '3'
DATA NAME   01010000 50 'P'
00000010 02
00000000 00 No.256 = Current
BLOCK INFO. 0ttttttt tt total block number(minimum number is 0)
0bbbbbbb bb current block number(0-total block number)
DATA        0ddddddd ds Program change table data of block[bb]
:           :
0ddddddd de
CHECK SUM   0eeeeeee ee ee=(Invert('L'+...+de)+1)&0x7F
EOX         11110111 F7 End of exclusive

```

**2.8.2.14 Program change table bulk dump request format**

```

STATUS      11110000 F0 System exclusive message
ID No.      01000011 43 Manufacture's ID number (YAMAHA)
SUB STATUS  0010nnnn 2n n=0-15 (Device number=MIDI Channel)
FORMAT No.  01111110 7E Universal bulk dump
COUNT HIGH 0ccccccc ch data count = ch * 128 + cl
COUNT LOW  0ccccccc cl
01001100 4C 'L'
01001101 4D 'M'
00100000 20 ''
00100000 20 ''
00111000 38 '8'
01000011 43 'C'
00111001 39 '9'
00110011 33 '3'
DATA NAME   01010000 50 'P'
00000010 02
00000000 00 No.256 = Current
EOX         11110111 F7 End of exclusive

```

**2.8.2.15 Equalizer library bulk dump format**

The second and third bytes of the DATA NAME indicate the bank number. (See above)

0:Library no.1 - 199:Library no.200,  
 256:CH1 - 287:CH32, 288:STEREO 1L - 295:STEREO 4R, 384:BUS1 -  
 391:BUS8, 512:AUX1 - 519:AUX8, 768:STEREO, 8192:UNDO  
 256 and following are data for the corresponding channel of the edit buffer.  
 For reception by the 01V96i, only the user area is valid. (40-199, 256-)

```

STATUS      11110000 F0 System exclusive message
ID No.      01000011 43 Manufacture's ID number (YAMAHA)
SUB STATUS  0000nnnn 0n n=0-15 (Device number=MIDI Channel)
FORMAT No.  01111110 7E Universal bulk dump
COUNT HIGH 0ccccccc ch data count = ch * 128 + cl
COUNT LOW  0ccccccc cl
01001100 4C 'L'
01001101 4D 'M'
00100000 20 ''
00100000 20 ''
00111000 38 '8'
01000011 43 'C'
00111001 39 '9'
00110011 33 '3'
DATA NAME   01010001 51 'Q'
0mmmmmmmm mh 0-199(EQ Library no.1-200),
0mmmmmmmm ml 256-(Channel current data)
BLOCK INFO. 0ttttttt tt total block number(minimum number is 0)

```

```

0bbbbbbb bb current block number(0-total block number)
DATA      0ddddddd ds EQ Library data of block[bb]
:         :
0ddddddd de
CHECK SUM 0eeeeeee ee ee=(Invert('L'+...+de)+1)&0x7F
EOX       11110111 F7 End of exclusive

```

**2.8.2.16 Equalizer library bulk dump request format**

The second and third bytes of the DATA NAME indicate the bank number. (See above)

```

STATUS      11110000 F0 System exclusive message
ID No.      01000011 43 Manufacture's ID number (YAMAHA)
SUB STATUS  0010nnnn 2n n=0-15 (Device number=MIDI Channel)
FORMAT No.  01111110 7E Universal bulk dump
COUNT HIGH 01001100 4C 'L'
COUNT LOW  01001101 4D 'M'
00100000 20 ''
00100000 20 ''
00111000 38 '8'
01000011 43 'C'
00111001 39 '9'
00110011 33 '3'
DATA NAME   01010001 51 'Q'
0mmmmmmmm mh 0-199(EQ Library no.1-200),
0mmmmmmmm ml 256-(Channel current data)
EOX         11110111 F7 End of exclusive

```

**2.8.2.17 Compressor library bulk dump format**

The second and third bytes of the DATA NAME indicate the bank number. (See above)

0:Library no.1 - 127:Library no.128,  
 256:CH1 - 287:CH32, 384:BUS1 - 391:BUS8, 512:AUX1 - 519:AUX8,  
 768:STEREO, 8192:UNDO  
 256 and following are data for the corresponding channel of the edit buffer.  
 For reception by the 01V96i, only the user area is valid. (36-127, 256-)

```

STATUS      11110000 F0 System exclusive message
ID No.      01000011 43 Manufacture's ID number (YAMAHA)
SUB STATUS  0000nnnn 0n n=0-15 (Device number=MIDI Channel)
FORMAT No.  01111110 7E Universal bulk dump
COUNT HIGH 0ccccccc ch data count = ch * 128 + cl
COUNT LOW  0ccccccc cl
01001100 4C 'L'
01001101 4D 'M'
00100000 20 ''
00100000 20 ''
00111000 38 '8'
01000011 43 'C'
00111001 39 '9'
00110011 33 '3'
DATA NAME   01011001 59 'Y'
0mmmmmmmm mh 0-127(COMP Library no.1-128),
0mmmmmmmm ml 256-(Channel current data)
BLOCK INFO. 0ttttttt tt total block number(minimum number is 0)
0bbbbbbb bb current block number(0-total block number)
DATA        0ddddddd ds COMP Library data of block[bb]
:           :
0ddddddd de
CHECK SUM   0eeeeeee ee ee=(Invert('L'+...+de)+1)&0x7F
EOX         11110111 F7 End of exclusive

```

**2.8.2.18 Compressor library bulk dump request format**

The second and third bytes of the DATA NAME indicate the bank number. (See above)

```

STATUS      11110000 F0 System exclusive message
ID No.      01000011 43 Manufacturer's ID number (YAMAHA)
SUB STATUS  0010nnnn 2n n=0-15 (Device number=MIDI Channel)
FORMAT No.  01111110 7E Universal bulk dump
            01001100 4C 'L'
            01001101 4D 'M'
            00100000 20 ''
            00100000 20 ''
            00111000 38 '8'
            01000011 43 'C'
            00111001 39 '9'
            00110011 33 '3'
DATA NAME   01011001 59 'Y'
            0mmmmmmmm mh 0-127(COMP Library no.1-128),
            0mmmmmmmm ml 256-(Channel current data)
EOX        11110111 F7 End of exclusive

```

**2.8.2.19 Gate library bulk dump request format**

The second and third bytes of the DATA NAME indicate the bank number. 0:Library no.1 - 127:Library no.128, 256:CH1 - 287:CH32, 8192:UNDO 256 and following are data for the corresponding channel of the edit buffer. For reception by the 01V96i, only the user area is valid. (4-127, 256-)

```

STATUS      11110000 F0 System exclusive message
ID No.      01000011 43 Manufacturer's ID number (YAMAHA)
SUB STATUS  0000nnnn 0n n=0-15 (Device number=MIDI Channel)
FORMAT No.  01111110 7E Universal bulk dump
COUNT HIGH 0ccccccc ch data count = ch * 128 + cl
COUNT LOW  0ccccccc cl
            01001100 4C 'L'
            01001101 4D 'M'
            00100000 20 ''
            00100000 20 ''
            00111000 38 '8'
            01000011 43 'C'
            00111001 39 '9'
            00110011 33 '3'
DATA NAME   01000111 47 'G'
            0mmmmmmmm mh 0-127(GATE Library no.1-128),
            0mmmmmmmm ml 256-351(Channel current data)
BLOCK INFO. 0tttttttt tt total block number(minimum number is 0)
            0bbbbbbb bb current block number(0-total block number)
DATA        0ddddddd ds GATE Library data of block[bb]
            :
            :
            0ddddddd de
CHECK SUM   0eeeeeee ee ee=(Invert('L'+...+de)+1)&0x7F
EOX        11110111 F7 End of exclusive

```

**2.8.2.20 Gate library bulk dump request format**

The second and third bytes of the DATA NAME indicate the bank number. (See above)

```

STATUS      11110000 F0 System exclusive message
ID No.      01000011 43 Manufacturer's ID number (YAMAHA)
SUB STATUS  0010nnnn 2n n=0-15 (Device number=MIDI Channel)
FORMAT No.  01111110 7E Universal bulk dump
            01001100 4C 'L'
            01001101 4D 'M'
            00100000 20 ''
            00100000 20 ''
            00111000 38 '8'
            01000011 43 'C'
            00111001 39 '9'
            00110011 33 '3'
DATA NAME   01000111 47 'G'
            0mmmmmmmm mh 0-127(GATE Library no.1-128),
            0mmmmmmmm ml 256-351(Channel current data)
EOX        11110111 F7 End of exclusive

```

**2.8.2.21 Effect library bulk dump request format**

The second and third bytes of the DATA NAME indicate the bank number. 0:Library no.1 - 127:Library no.128, 256:EFFECT1 - 259:EFFECT4, 8192:UNDO 256-259 are the data for the corresponding area of the edit buffer. For reception by the 01V96i, only the user area is valid. (xx-127, 256-259, 8192) (xx varies with the firmware version.)

```

STATUS      11110000 F0 System exclusive message
ID No.      01000011 43 Manufacturer's ID number (YAMAHA)
SUB STATUS  0000nnnn 0n n=0-15 (Device number=MIDI Channel)
FORMAT No.  01111110 7E Universal bulk dump
COUNT HIGH 0ccccccc ch data count = ch * 128 + cl
COUNT LOW  0ccccccc cl
            01001100 4C 'L'
            01001101 4D 'M'
            00100000 20 ''
            00100000 20 ''
            00111000 38 '8'
            01000011 43 'C'
            00111001 39 '9'
            00110011 33 '3'
DATA NAME   01000101 45 'E'
            0mmmmmmmm mh 0-127(Effect Library no.1-128),
            0mmmmmmmm ml 256-259(Effect1-4 current)
BLOCK INFO. 0tttttttt tt total block number(minimum number is 0)
            0bbbbbbb bb current block number(0-total block number)
DATA        0ddddddd ds Effect Library data of block[bb]
            :
            :
            0ddddddd de
CHECK SUM   0eeeeeee ee ee=(Invert('L'+...+de)+1)&0x7F
EOX        11110111 F7 End of exclusive

```

**2.8.2.22 Effect library bulk dump request format**

The second and third bytes of the DATA NAME indicate the bank number. (See above)

```

STATUS      11110000 F0 System exclusive message
ID No.      01000011 43 Manufacturer's ID number (YAMAHA)
SUB STATUS  0010nnnn 2n n=0-15 (Device number=MIDI Channel)
FORMAT No.  01111110 7E Universal bulk dump
            01001100 4C 'L'
            01001101 4D 'M'
            00100000 20 ''
            00100000 20 ''
            00111000 38 '8'
            01000011 43 'C'
            00111001 39 '9'
            00110011 33 '3'
DATA NAME   01000101 45 'E'
            0mmmmmmmm mh 0-127(Effect Library no.1-128),
            0mmmmmmmm ml 256-259(Effect1-4 current)
EOX        11110111 F7 End of exclusive

```

**2.8.2.23 Channel library bulk dump request format**

The second and third bytes of the DATA NAME indicate the bank number. 0:Library no.0 - 128:Library no.128, 256:CH1 - 287:CH32, 288:STEREO 1L - 295:STEREO 4R, 384:BUS1 - 391:BUS8, 512:AUX1 - 519:AUX8, 768:STEREO, 8192:UNDO 256 and following are data for the corresponding channel of the edit buffer. For reception by the 01V96i, only the user area is valid. (2-128, 256-)

```

STATUS      11110000 F0 System exclusive message
ID No.      01000011 43 Manufacturer's ID number (YAMAHA)
SUB STATUS  0000nnnn 0n n=0-15 (Device number=MIDI Channel)
FORMAT No.  01111110 7E Universal bulk dump
COUNT HIGH 0ccccccc ch data count = ch * 128 + cl
COUNT LOW  0ccccccc cl
            01001100 4C 'L'
            01001101 4D 'M'
            00100000 20 ''
            00100000 20 ''
            00111000 38 '8'

```

```

01000011 43 'C'
00111001 39 '9'
00110011 33 '3'
DATA NAME 01001000 48 'H'
0mmmmmmm mh 0-128(Channel Library no.0-128),
0mmmmmmm ml 256-(Current data)
BLOCK INFO. 0ttttttt tt total block number(minimum number is 0)
0bbbbbbb bb current block number(0-total block number)
DATA 0ddddddd ds Channel Library data of block[bb]
: :
0ddddddd de
CHECK SUM 0eeeeeee ee ee=(Invert('L'+...+de)+1)&0x7F
EOX 11110111 F7 End of exclusive

```

### 2.8.2.24 Channel library bulk dump request format

The second and third bytes of the DATA NAME indicate the bank number. (See above)

```

STATUS 11110000 F0 System exclusive message
ID No. 01000011 43 Manufacture's ID number (YAMAHA)
SUB STATUS 0010nnnn 2n n=0-15 (Device number=MIDI Channel)
FORMAT No. 01111110 7E Universal bulk dump
01001100 4C 'L'
01001101 4D 'M'
00100000 20 ''
00100000 20 ''
00111000 38 '8'
01000011 43 'C'
00111001 39 '9'
00110011 33 '3'
DATA NAME 01001000 48 'H'
0mmmmmmm mh 0-128(Channel Library no.0-128),
0mmmmmmm ml 256-(Current data)
EOX 11110111 F7 End of exclusive

```

### 2.8.2.25 Input patch library bulk dump format

The second and third bytes of the DATA NAME indicate the bank number.  
0:Library no.0 - 32:Library no.32, 256:current input patch data, 8192:UNDO  
For reception by the 01V96i, only the user area is valid. (1-32, 256, 8192)

```

STATUS 11110000 F0 System exclusive message
ID No. 01000011 43 Manufacture's ID number (YAMAHA)
SUB STATUS 0000nnnn 0n n=0-15 (Device number=MIDI Channel)
FORMAT No. 01111110 7E Universal bulk dump
COUNT HIGH 0ccccccc ch data count = ch * 128 + cl
COUNT LOW 0ccccccc cl
01001100 4C 'L'
01001101 4D 'M'
00100000 20 ''
00100000 20 ''
00111000 38 '8'
01000011 43 'C'
00111001 39 '9'
00110011 33 '3'
DATA NAME 01010010 52 'R'
0mmmmmmm mh 0-32(Input patch Library no.0-32),
0mmmmmmm ml 256(Current data)
BLOCK INFO. 0ttttttt tt total block number(minimum number is 0)
0bbbbbbb bb current block number(0-total block number)
DATA 0ddddddd ds Input patch Library data of block[bb]
: :
0ddddddd de
CHECK SUM 0eeeeeee ee ee=(Invert('L'+...+de)+1)&0x7F
EOX 11110111 F7 End of exclusive

```

### 2.8.2.26 Input patch library bulk dump request format

The second and third bytes of the DATA NAME indicate the bank number. (See above)

```

STATUS 11110000 F0 System exclusive message
ID No. 01000011 43 Manufacture's ID number (YAMAHA)
SUB STATUS 0010nnnn 2n n=0-15 (Device number=MIDI Channel)
FORMAT No. 01111110 7E Universal bulk dump
01001100 4C 'L'
01001101 4D 'M'
00100000 20 ''
00100000 20 ''
00111000 38 '8'
01000011 43 'C'
00111001 39 '9'
00110011 33 '3'
DATA NAME 01010010 52 'R'
0mmmmmmm mh 0-32(Input patch Library no.0-32),
0mmmmmmm ml 256(Current data)
EOX 11110111 F7 End of exclusive

```

### 2.8.2.27 Output patch library bulk dump format

The second and third bytes of the DATA NAME indicate the bank number.  
0:Library no.0 - 32:Library no.32, 256:current output patch data, 8192:UNDO  
For reception by the 01V96i, only the user area is valid. (1-32, 256)

```

STATUS 11110000 F0 System exclusive message
ID No. 01000011 43 Manufacture's ID number (YAMAHA)
SUB STATUS 0000nnnn 0n n=0-15 (Device number=MIDI Channel)
FORMAT No. 01111110 7E Universal bulk dump
COUNT HIGH 0ccccccc ch data count = ch * 128 + cl
COUNT LOW 0ccccccc cl
01001100 4C 'L'
01001101 4D 'M'
00100000 20 ''
00100000 20 ''
00111000 38 '8'
01000011 43 'C'
00111001 39 '9'
00110011 33 '3'
DATA NAME 01001111 4F 'O'
0mmmmmmm mh 0-32(Output patch Library no.0-32),
0mmmmmmm ml 256(Current data)
BLOCK INFO. 0ttttttt tt total block number(minimum number is 0)
0bbbbbbb bb current block number(0-total block number)
DATA 0ddddddd ds Output patch Library data of block[bb]
: :
0ddddddd de
CHECK SUM 0eeeeeee ee ee=(Invert('L'+...+de)+1)&0x7F
EOX 11110111 F7 End of exclusive

```

### 2.8.2.28 Output patch library bulk dump request format

The second and third bytes of the DATA NAME indicate the bank number. (See above)

```

STATUS 11110000 F0 System exclusive message
ID No. 01000011 43 Manufacture's ID number (YAMAHA)
SUB STATUS 0010nnnn 2n n=0-15 (Device number=MIDI Channel)
FORMAT No. 01111110 7E Universal bulk dump
01001100 4C 'L'
01001101 4D 'M'
00100000 20 ''
00100000 20 ''
00111000 38 '8'
01000011 43 'C'
00111001 39 '9'
00110011 33 '3'
DATA NAME 01001111 4F 'O'
0mmmmmmm mh 0-32(Output patch Library no.0-32),
0mmmmmmm ml 256(Current data)
EOX 11110111 F7 End of exclusive

```

### 2.8.2.29 Plug-in effect card bulk dump format

The second byte of the DATA NAME indicates the slot number.  
0: SLOT 1

The data is not received if the Developer ID and Product ID are different than the card that is installed in the slot.

The data is not transmitted if a valid plug-in effect card is not installed.

```

STATUS      11110000 F0 System exclusive message
ID No.      01000011 43 Manufacture's ID number (YAMAHA)
SUB STATUS  0000nnnn 0n n=0-15 (Device number=MIDI Channel)
FORMAT No.  01111110 7E Universal bulk dump
COUNT HIGH 0ccccccc ch data count = ch * 128 + cl
COUNT LOW  0ccccccc cl
              01001100 4C 'L'
              01001101 4D 'M'
              00100000 20 ''
              00100000 20 ''
              00111000 38 '8'
              01000011 43 'C'
              00111001 39 '9'
              00110011 33 '3'
DATA NAME   01001110 4E 'N'
              0mmmmmmmm mh m=0(SLOT 1)
              0mmmmmmmm ml
BLOCK INFO  0bbbbbbb bh current block number(0-total block number)
              0bbbbbbb bl
              0ttttttt th total block number(minimum number is 0)
              0ttttttt tl
              0000iiii oi Developer id (High)
              0000iiii oi Developer id (Low)
              0000jjjj oj Product id (High)
              0000jjjj oj Product id (Low)
DATA        0ddddddd ds Plug-in Effect card memory data of block[bb]
              :
              :
              0ddddddd de
CHECK SUM   0eeeeeee ee ee=(Invert('L'+...+de)+1)&0x7F
EOX         11110111 F7 End of exclusive

```

### 2.8.2.30 Plug-in effect card bulk dump request format

The second and third bytes of the DATA NAME indicate the slot number. (See above)

```

STATUS      11110000 F0 System exclusive message
ID No.      01000011 43 Manufacture's ID number (YAMAHA)
SUB STATUS  0010nnnn 2n n=0-15 (Device number=MIDI Channel)
FORMAT No.  01111110 7E Universal bulk dump
              01001100 4C 'L'
              01001101 4D 'M'
              00100000 20 ''
              00100000 20 ''
              00111000 38 '8'
              01000011 43 'C'
              00111001 39 '9'
              00110011 33 '3'
DATA NAME   01001110 4E 'N'
              0mmmmmmmm mh m=0(SLOT 1)
              0mmmmmmmm ml
EOX         11110111 F7 End of exclusive

```

## 2.8.3 PARAMETER CHANGE

### 2.8.3.1 Basic behavior

#### Reception

If [Parameter change ECHO] is ON, these messages are echoed.

If [Parameter change RX] is ON and the [Rx CH] matches the Device Number included in the SUB STATUS, these messages are received. A specific parameter is controlled when a Parameter Change is received. When a Parameter Request is received, the current value of the specified parameter will be transmitted as a Parameter Change with the Device Number set to [Rx CH].

#### Transmission

If [Parameter change TX] is ON and you operate a parameter for which Control Change transmission is not enabled, a parameter change will be transmitted with [Tx CH] as the Device Number.

As a response to a Parameter Request, a parameter change will be transmitted with [Rx CH] as the Device Number.

### 2.8.3.1.1 Parameter change basic format

```

STATUS      11110000 F0 System exclusive message
ID No.      01000011 43 Manufacture's ID number (YAMAHA)
SUB STATUS  0001nnnn 1n n=0-15 (Device number=MIDI Channel)
GROUP ID    00111110 3E MODEL ID (digital mixer)
MODEL ID    00011010 1A 01V96i
ADDRESS     0ttttttt tt Data type
              0eeeeeee ee Element no.
              (If 'ee' is 0, 'ee' is expanded to two bytes)
              0ppppppp pp Parameter no.
              0ccccccc cc Channel no.
DATA *)     0ddddddd dd data
              :
EOX         11110111 F7 End of exclusive

```

\*) For parameters with a data size of 2 or more, data for that size will be transmitted.

### 2.8.3.1.2 Parameter Change basic format (Universal format)

```

STATUS      11110000 F0 System exclusive message
ID No.      01000011 43 Manufacture's ID number (YAMAHA)
SUB STATUS  0001nnnn 1n n=0-15 (Device number=MIDI Channel)
GROUP ID    00111110 3E MODEL ID (digital mixer)
MODEL ID    01111111 7F Universal
ADDRESS     0ttttttt tt Data type
              0eeeeeee ee Element no.
              (If 'ee' is 0, 'ee' is expanded to two bytes)
              0ppppppp pp Parameter no.
              0ccccccc cc Channel no.
DATA *)     0ddddddd dd data
              :
EOX         11110111 F7 End of exclusive

```

\*) For parameters with a data size of 2 or more, data for that size will be transmitted.

### 2.8.3.1.3 Parameter request basic format

```

STATUS      11110000 F0 System exclusive message
ID No.      01000011 43 Manufacture's ID number (YAMAHA)
SUB STATUS  0011nnnn 3n n=0-15 (Device number=MIDI Channel)
GROUP ID    00111110 3E MODEL ID (digital mixer)
MODEL ID    00011010 1A 01V96i
ADDRESS     0ttttttt tt Data type
              0eeeeeee ee Element no.
              (If 'ee' is 0, 'ee' is expanded to two bytes)
              0ppppppp pp Parameter no.
              0ccccccc cc Channel no.
EOX         11110111 F7 End of exclusive

```

### 2.8.3.1.4 Parameter request basic format (Universal format)

```

STATUS      11110000 F0 System exclusive message
ID No.      01000011 43 Manufacture's ID number (YAMAHA)
SUB STATUS  0011nnnn 3n n=0-15 (Device number=MIDI Channel)
GROUP ID    00111110 3E MODEL ID (digital mixer)
MODEL ID    01111111 7F Universal
ADDRESS     0ttttttt tt Data type
              0eeeeeee ee Element no.
              (If 'ee' is 0, 'ee' is expanded to two bytes)
              0ppppppp pp Parameter no.
              0ccccccc cc Channel no.
EOX         11110111 F7 End of exclusive

```

**2.8.3.1.5 Parameter Address**

Consult your dealer for parameter address details.

**2.8.3.2 Parameter change (Edit buffer)**

```

STATUS      11110000 F0 System exclusive message
ID No.      01000011 43 Manufacture's ID number (YAMAHA)
SUB STATUS  0001nnnn 1n n=0-15 (Device number=MIDI Channel)
GROUP ID    00111110 3E MODEL ID (digital mixer)
MODEL ID    01111111 7F Universal
ADDRESS     00000001 01 Edit Buffer
             0eeeeeee ee Element no.
             (If 'ee' is 0, 'ee' is expanded to two bytes)
             0pppppppp pp Parameter no.
             0ccccccc cc Channel no.
DATA        0ddddd dd data
:           :
EOX         11110111 F7 End of exclusive

```

**2.8.3.3 Parameter request (Edit buffer)**

```

STATUS      11110000 F0 System exclusive message
ID No.      01000011 43 Manufacture's ID number (YAMAHA)
SUB STATUS  0011nnnn 3n n=0-15 (Device number=MIDI Channel)
GROUP ID    00111110 3E MODEL ID (digital mixer)
MODEL ID    01111111 7F Universal
ADDRESS     00000001 01 Edit Buffer
             0eeeeeee ee Element no.
             (If 'ee' is 0, 'ee' is expanded to two bytes)
             0pppppppp pp Parameter no.
             0ccccccc cc Channel no.
EOX         11110111 F7 End of exclusive

```

**2.8.3.4 Parameter change (Patch data)**

```

STATUS      11110000 F0 System exclusive message
ID No.      01000011 43 Manufacture's ID number (YAMAHA)
SUB STATUS  0001nnnn 1n n=0-15 (Device number=MIDI Channel)
GROUP ID    00111110 3E MODEL ID (digital mixer)
MODEL ID    00011010 1A 01V96i
ADDRESS     00000010 02 Patch data
             0eeeeeee ee Element no.
             (If 'ee' is 0, 'ee' is expanded to two bytes)
             0pppppppp pp Parameter no.
             0ccccccc cc Channel no.
DATA        0ddddd dd data
:           :
EOX         11110111 F7 End of exclusive

```

**2.8.3.5 Parameter request (Patch data)**

```

STATUS      11110000 F0 System exclusive message
ID No.      01000011 43 Manufacture's ID number (YAMAHA)
SUB STATUS  0011nnnn 3n n=0-15 (Device number=MIDI Channel)
GROUP ID    00111110 3E MODEL ID (digital mixer)
MODEL ID    00011010 1A 01V96i
ADDRESS     00000010 02 Patch data
             0eeeeeee ee Element no.
             (If 'ee' is 0, 'ee' is expanded to two bytes)
             0pppppppp pp Parameter no.
             0ccccccc cc Channel no.
EOX         11110111 F7 End of exclusive

```

**2.8.3.6 Parameter change (Setup memory)**

```

STATUS      11110000 F0 System exclusive message
ID No.      01000011 43 Manufacture's ID number (YAMAHA)
SUB STATUS  0001nnnn 1n n=0-15 (Device number=MIDI Channel)
GROUP ID    00111110 3E MODEL ID (digital mixer)
MODEL ID    00011010 1A 01V96i
ADDRESS     00000011 03 Setup data
             0eeeeeee ee Element no.
             (If 'ee' is 0, 'ee' is expanded to two bytes)
             0pppppppp pp Parameter no.
             0ccccccc cc Channel no.
DATA        0ddddd dd data

```

```

:           :
EOX         11110111 F7 End of exclusive

```

**2.8.3.7 Parameter request (Setup memory)**

```

STATUS      11110000 F0 System exclusive message
ID No.      01000011 43 Manufacture's ID number (YAMAHA)
SUB STATUS  0011nnnn 3n n=0-15 (Device number=MIDI Channel)
GROUP ID    00111110 3E MODEL ID (digital mixer)
MODEL ID    00011010 1A 01V96i
ADDRESS     00000011 03 Setup data
             0eeeeeee ee Element no.
             (If 'ee' is 0, 'ee' is expanded to two bytes)
             0pppppppp pp Parameter no.
             0ccccccc cc Channel no.
EOX         11110111 F7 End of exclusive

```

**2.8.3.8 Parameter change (Backup memory)**

```

STATUS      11110000 F0 System exclusive message
ID No.      01000011 43 Manufacture's ID number (YAMAHA)
SUB STATUS  0001nnnn 1n n=0-15 (Device number=MIDI Channel)
GROUP ID    00111110 3E MODEL ID (digital mixer)
MODEL ID    00011010 1A 01V96i
ADDRESS     00000100 04 Backup data
             0eeeeeee ee Element no.
             (If 'ee' is 0, 'ee' is expanded to two bytes)
             0pppppppp pp Parameter no.
             0ccccccc cc Channel no.
DATA        0ddddd dd data
:           :
EOX         11110111 F7 End of exclusive

```

**2.8.3.9 Parameter request (Backup memory)**

```

STATUS      11110000 F0 System exclusive message
ID No.      01000011 43 Manufacture's ID number (YAMAHA)
SUB STATUS  0011nnnn 3n n=0-15 (Device number=MIDI Channel)
GROUP ID    00111110 3E MODEL ID (digital mixer)
MODEL ID    00011010 1A 01V96i
ADDRESS     00000100 04 Backup data
             0eeeeeee ee Element no.
             (If 'ee' is 0, 'ee' is expanded to two bytes)
             0pppppppp pp Parameter no.
             0ccccccc cc Channel no.
EOX         11110111 F7 End of exclusive

```

**2.8.3.10 Parameter change (Function call: Library store/recall)****Reception**

When this is received, the specified memory/library will be stored/recalled. If this is received from Studio Manager or Cascade Link, the operation will be executed, and then the result of execution will be transmitted as a Parameter Response.

**Transmission**

If [Parameter change Tx] is ON, and you store or recall a memory/library for which Program Change transmission is not valid, this message will be transmitted with the Device Number set to the [Tx CH].

```

STATUS      11110000 F0 System exclusive message
ID No.      01000011 43 Manufacture's ID number (YAMAHA)
SUB STATUS  0001nnnn 1n n=0-15 (Device number=MIDI Channel)
GROUP ID    00111110 3E MODEL ID (digital mixer)
MODEL ID    01111111 7F Universal
ADDRESS     00010000 10 Function call
             00ffffff ff function
             0mmmmmmmm mh number High
             0mmmmmmmm ml number Low
DATA        0ccccccc ch channel High
             0ccccccc cl channel Low
EOX         11110111 F7 End of exclusive

```

function	number	channel*1)	tx/rx
SCENE RECALL	0x00	0-99, 8192	256 tx/rx
EQ LIB RECALL	0x01	1-200, 8192	0-513 tx/rx
GATE LIB RECALL	0x02	1-128, 8192	0-95 tx/rx
COMP LIB RECALL	0x03	1-128, 8192	0-513 tx/rx
EFF LIB RECALL	0x04	1-128, 8192	0-3 tx/rx
CHANNEL LIB RECALL	0x06	0-128, 8192	0-513 tx/rx
INPATCH LIB RECALL	0x07	0-32, 8192	256 tx/rx
OUTPATCH LIB RECALL	0x08	0-32, 8192	256 tx/rx
SCENE STORE	0x20	1-99	256, 16383 tx/rx
EQ LIB STORE	0x21	41-200	0-513, 16383 tx/rx
GATE LIB STORE	0x22	5-128	0-31, 16383 tx/rx
COMP LIB STORE	0x23	37-128	0-513, 16383 tx/rx
EFF LIB STORE	0x24	xx(*2)-128	0-3, 16383 tx/rx
CHANNEL LIB STORE	0x26	1-128	0-513, 16383 tx/rx
INPATCH LIB STORE	0x27	1-32	256, 16383 tx/rx
OUTPATCH LIB STORE	0x28	1-32	256, 16383 tx/rx

\*1) 0:CH1 – 31:CH32, 32:ST-IN1L - 39:ST-IN4R, 128:BUS1 – 135:BUS8, 256:AUX1 – 263:AUX8, 512:STEREO  
 Use 256 if the recall destination or store source is a single data item.  
 Effect is 0:Effect 1–3:Effect 4  
 If the store destination is 16383 (0x3FFF), this indicates that the library data has been changed by an external cause (such as bulk reception) (only transmitted by the 01V96i)  
 \*2) Varies with the firmware version.

**2.8.3.11 Parameter change (Function call: title)**

**Reception**

When this is received, the title of the specified memory/library will be changed. If this is received from Studio Manager or Cascade Link, the operation will be executed, and then the result of execution will be transmitted as a parameter response.

**Transmission**

In response to a request, this is transmitted with the device number set to the [Tx CH].

When the title is changed on the 01V96i, this message will be transmitted with the device number set to [Tx CH].

STATUS	11110000	F0	System exclusive message
ID No.	01000011	43	Manufacture's ID number (YAMAHA)
SUB STATUS	0001nnnn	1n	n=0-15 (Device number=MIDI Channel)
GROUP ID	00111110	3E	MODEL ID (digital mixer)
MODEL ID	01111111	7F	Universal
ADDRESS	00010000	10	Function call
	0100ffff	4f	title
	0mmmmmmm	mh	number High
	0mmmmmmm	ml	number Low
DATA	0ddddd	dd	title 1
	:	:	:
	0ddddd	dd	title x(depend on the library)
EOX	11110111	F7	End of exclusive

function	number	size	
SCENE LIB TITLE	0x40	0-99,256(0:response only)	16
EQ LIB TITLE	0x41	1-200(1-40:response only)	16
GATE LIB TITLE	0x42	1-128(1-4:response only)	16
COMP LIB TITLE	0x43	1-128(1-36:response only)	16
EFF LIB TITLE	0x44	1-128(1-xx(*1):response only)	16
CHANNEL LIB TITLE	0x46	0-128(0:response only)	16
INPATCH LIB TITLE	0x47	0-32(0:response only)	16
OUTPATCH LIB TITLE	0x48	0-32(0:response only)	16

\*1) Varies with the firmware version.

**2.8.3.12 Parameter request (Function call: title)**

**Reception**

When this is received, a parameter change will be transmitted with the device number set to [Rx CH].

Refer to the above table for the Functions and Numbers.

STATUS	11110000	F0	System exclusive message
ID No.	01000011	43	Manufacture's ID number (YAMAHA)
SUB STATUS	0011nnnn	3n	n=0-15 (Device number=MIDI Channel)
GROUP ID	00111110	3E	MODEL ID (digital mixer)
MODEL ID	01111111	7F	Universal

ADDRESS	00010000	10	Function call
	0100ffff	4f	title
	0mmmmmmm	mh	number High
	0mmmmmmm	ml	number Low
EOX	11110111	F7	End of exclusive

**2.8.3.13 Parameter change (Function call: Scene/Library Clear)**

**Reception**

When this is received, the specified memory/library will be cleared. If this is received from Studio Manager or Cascade Link, the operation will be executed, and then the result of execution will be transmitted as a parameter response.

**Transmission**

When a memory or library is cleared on the 01V96i, this message will be transmitted with the device number set to [Tx CH].

STATUS	11110000	F0	System exclusive message
ID No.	01000011	43	Manufacture's ID number (YAMAHA)
SUB STATUS	0001nnnn	1n	n=0-15 (Device number=MIDI Channel)
GROUP ID	00111110	3E	MODEL ID (digital mixer)
MODEL ID	01111111	7F	Universal
ADDRESS	00010000	10	Function call
	0110ffff	6f	clear function
	0mmmmmmm	mh	number High
	0mmmmmmm	ml	number Low
EOX	11110111	F7	End of exclusive

function	number	
SCENE LIB CLEAR	0x60	1-99
EQ LIB CLEAR	0x61	41-200
GATE LIB CLEAR	0x62	5-128
COMP LIB CLEAR	0x63	37-128
EFF LIB CLEAR	0x64	xx-128 (*1)
CHANNEL LIB CLEAR	0x66	1-128
INPATCH LIB CLEAR	0x67	1-32
OUTPATCH LIB CLEAR	0x68	1-32

\*1) Varies with the firmware version.

**2.8.3.14 Parameter change (Function call: attribute)**

**Reception**

This is received if [Parameter change RX] is ON and the [Rx CH] matches the device number included in the SUB STATUS. This is echoed if [Parameter change ECHO] is ON.

When this is received, the attribute of the specified memory/library will be changed.

**Transmission**

In response to a request, a Parameter Change message will be transmitted on the [Rx CH].

If [Parameter change ECHO] is ON, this message will be retransmitted without change.

STATUS	11110000	F0	System exclusive message
ID No.	01000011	43	Manufacture's ID number (YAMAHA)
SUB STATUS	0001nnnn	1n	n=0-15 (Device number=MIDI Channel)
GROUP ID	00111110	3E	MODEL ID (digital mixer)
MODEL ID	01111111	7F	Universal
ADDRESS	00010100	14	Function call
	0000ffff	0f	attribute
	0mmmmmmm	mh	number High
	0mmmmmmm	ml	number Low
DATA	0ttttttt	tt	attribute(protect:0x0001, normal:0x0000)
	0ttttttt	tt	
EOX	11110111	F7	End of exclusive

function	number	
SCENE LIB ATTRIBUTE	0x00	0-99(0:response only)

**2.8.3.15 Parameter request (Function call: attribute)**

**Reception**

This is received if [Parameter change RX] is ON and the [Rx CH] matches the device number included in the SUB STATUS. This is echoed if [Parameter change ECHO] is ON.

When this is received, a Parameter Change message will be transmitted on the [Rx CH].

Refer to the above table for the Functions and Numbers.

STATUS	11110000	F0	System exclusive message
ID No.	01000011	43	Manufacture's ID number (YAMAHA)
SUB STATUS	0011nnnn	3n	n=0-15 (Device number=MIDI Channel)
GROUP ID	00111110	3E	MODEL ID (digital mixer)
MODEL ID	01111111	7F	Universal
ADDRESS	00010100	14	Function call
	0000ffff	0f	attribute
	0mmmmmmm	mh	number High
	0mmmmmmm	ml	number Low
EOX	11110111	F7	End of exclusive

### 2.8.3.16 Parameter change (Function call: link)

#### Reception

This is received if [Parameter change RX] is ON and the [Rx CH] matches the device number included in the SUB STATUS. This is echoed if [Parameter change ECHO] is ON.

When this is received, the patch link data of the specified scene will be modified.

#### Transmission

In response to a request, a Parameter Change message will be transmitted on the [Rx CH].

If [Parameter change ECHO] is ON, this message will be retransmitted without change.

STATUS	11110000	F0	System exclusive message
ID No.	01000011	43	Manufacture's ID number (YAMAHA)
SUB STATUS	0001nnnn	1n	n=0-15 (Device number=MIDI Channel)
GROUP ID	00111110	3E	MODEL ID (digital mixer)
MODEL ID	01111111	7F	Universal
ADDRESS	00010100	14	Function call
	0010ffff	2f	link
	0mmmmmmm	mh	number High
	0mmmmmmm	ml	number Low
DATA	0iiiiiii	ih	inpatch
	0iiiiiii	il	
	0ooooooo	oh	outpatch
	0ooooooo	ol	
EOX	11110111	F7	End of exclusive

function	number
SCENE LIB LINK	0x20   0-99(0:response only)

### 2.8.3.17 Parameter request (Function call: link)

#### Reception

This is received if [Parameter change RX] is ON and the [Rx CH] matches the device number included in the SUB STATUS. This is echoed if [Parameter change ECHO] is ON.

When this is received, a Parameter Change message will be transmitted on the [Rx CH].

Refer to the above table for the Functions and Numbers.

STATUS	11110000	F0	System exclusive message
ID No.	01000011	43	Manufacture's ID number (YAMAHA)
SUB STATUS	0011nnnn	3n	n=0-15 (Device number=MIDI Channel)
GROUP ID	00111110	3E	MODEL ID (digital mixer)
MODEL ID	01111111	7F	Universal
ADDRESS	00010100	14	Function call
	0010ffff	2f	link
	0mmmmmmm	mh	number High
	0mmmmmmm	ml	number Low
EOX	11110111	F7	End of exclusive

### 2.8.3.18 Parameter change (Function call: pair, copy)

#### Reception

This is received if [Parameter change RX] is ON and the [Rx CH] matches the device number included in the SUB STATUS. This is echoed if [Parameter change ECHO] is ON.

When this is received, pairing will be enabled/disabled for the specified channel.

STATUS	11110000	F0	System exclusive message
ID No.	01000011	43	Manufacture's ID number (YAMAHA)
SUB STATUS	0001nnnn	1n	n=0-15 (Device number=MIDI Channel)
GROUP ID	00111110	3E	MODEL ID (digital mixer)

MODEL ID	01111111	7F	Universal
ADDRESS	00010001	11	Function call Pair
	0000ffff	0f	function
	0sssssss	sh	Source channel H
	0sssssss	sl	Source channel L
DATA	0ddddddd	dh	Destination channel H
	0ddddddd	dl	Destination channel L
EOX	11110111	F7	End of exclusive

function	channel
PAIR ON with COPY	0x00   *1)
PAIR ON with RESET BOTH	0x01   *1)
PAIR OFF	0x02   *1)

\*1) 0:CH1 – 31:CH32, 128:BUS1 – 135:BUS8, 256:AUX1 – 263:AUX8, 512:STEREO  
Effect is 0:Effect 1–3:Effect 4

- In the case of PAIR, you must specify channels for which pairing is possible.
- In the case of PAIR ON with COPY, you must specify Source Channel as the copy source, and Destination Channel as the copy destination.

### 2.8.3.19 Parameter change (Function call Event: Effect)

#### Reception

This is received if [Parameter change RX] is ON and the [Rx CH] matches the device number included in the SUB STATUS.

This is echoed if [Parameter change ECHO] is ON.

When this is received, the corresponding effect's function activates (depending on the effect type).

STATUS	11110000	F0	System exclusive message
ID No.	01000011	43	Manufacture's ID number (YAMAHA)
SUB STATUS	0001nnnn	1n	n=0-15 (Device number=MIDI Channel)
GROUP ID	00111110	3E	MODEL ID (digital mixer)
MODEL ID	01111111	7F	Universal
ADDRESS	00010010	12	Function call Effect Event
	0000ffff	0f	function
	00000000	00	
	0ppppppp	pp	Release:0, Press:1
DATA	00000000	00	
	0eeeeeee	ee	Effect number (0:Effect1 - 3:Effect4)
EOX	11110111	F7	End of exclusive

function	channel
Freeze Play button	0x00   0:Effect1-3:Effect4
Freeze Record button	0x01   0:Effect1-3:Effect4

- This does not activate when the effect type is different.

### 2.8.3.20 Parameter change (Sort Table)

When scene memory sort is executed on the 01V96i, the memory sort table will be transmitted to Studio Manager.

Studio Manager will sort the memories according to this data.

If Studio Manager performs a scene memory sort, it will transmit this data to the 01V96i.

STATUS	11110000	F0	System exclusive message
ID No.	01000011	43	Manufacture's ID number (YAMAHA)
SUB STATUS	0001nnnn	1n	n=0-15 (Device number=MIDI Channel)
GROUP ID	00111110	3E	MODEL ID (digital mixer)
MODEL ID	00011010	1A	01V96i
ADDRESS	00010011	13	Library sort table
	0000ffff	0f	Library type
DATA	0ddddddd	ds	Data
	:	:	
	0ddddddd	de	Data
EOX	11110111	F7	End of exclusive

8-7 conversion is performed on the data area in the same way as for bulk.

**2.8.3.21 Parameter request (Sort Table)**

When the 01V96i receives this data, it will transmit Sort Table Data.

```
STATUS      11110000 F0 System exclusive message
ID No.      01000011 43 Manufacture's ID number (YAMAHA)
SUB STATUS  0011nnnn 3n n=0-15 (Device number=MIDI Channel)
GROUP ID    00111110 3E MODEL ID (digital mixer)
MODEL ID    00011010 1A 01V96i
ADDRESS     00010011 13 Library sort table
            0000ffff 0F Library type
EOX         11110111 F7 End of exclusive
```

**2.8.3.22 Parameter change (Key remote)****Reception**

This is received if [Parameter change RX] is ON and the [Rx CH] matches the device number included in the SUB STATUS.

This is echoed if [Parameter change ECHO] is ON.

When this is received, the same processing that is executed when the key specified by Address is pressed (released).

**Transmission**

If [Parameter Change ECHO] is ON, this message is retransmitted without change.

```
STATUS      11110000 F0 System exclusive message
ID No.      01000011 43 Manufacture's ID number (YAMAHA)
SUB STATUS  0001nnnn 1n n=0-15 (Device number=MIDI Channel)
GROUP ID    00111110 3E MODEL ID (digital mixer)
MODEL ID    00011010 1A 01V96i
ADDRESS     00100000 20 Key remote
            0kkkkkkkk kk Key address H
            0kkkkkkkk kk Key address M
            0kkkkkkkk kk Key address L
DATA        0pppppppp pp Release:0, Press:1
EOX         11110111 F7 End of exclusive
```

**2.8.3.23 Parameter change (Remote Meter)**

When transmission is enabled by receiving a Request of Remote meter, the specified meter information is transmitted every 50 msec for 10 seconds. When you want to transmit meter information continuously, a Request must be transmitted continuously within every 10 seconds.

**Reception**

This is echoed if [Parameter change ECHO] is ON.

**Transmission**

When transmission has been enabled by a Request, the parameter specified by Address will be transmitted on the [Rx CH] channel at 50 msec intervals for a duration of 10 seconds.

Transmission will be disabled if the power is turned off and on again, or if the PORT setting is changed.

If [Parameter Change ECHO] is ON, this message is retransmitted without change.

```
STATUS      11110000 F0 System exclusive message
ID No.      01000011 43 Manufacture's ID number (YAMAHA)
SUB STATUS  0001nnnn 1n n=0-15 (Device number=MIDI Channel)
GROUP ID    00111110 3E MODEL ID (digital mixer)
MODEL ID    00011010 1A 01V96i
ADDRESS     00100001 21 Remote meter
            0mmmmmmmm mm ADDRESS UL
            0mmmmmmmm mm ADDRESS LU
            0mmmmmmmm mm ADDRESS LL
DATA        0ddddddd dd Data1 H
            0ddddddd dd Data1 L
            :          :
EOX         11110111 F7 End of exclusive
```

\* Meter data uses the unmodified DECAY value of the DSP. The interpretation of the data will depend on the parameter.

**2.8.3.24 Parameter request (Remote Meter)****Reception**

This is received if [Parameter change RX] is ON and the [Rx CH] matches the device number included in the SUB STATUS. This is echoed if [Parameter change ECHO] is ON.

When this is received, data of the specified address is transmitted on the [Rx

CH] at intervals of 50 msec as a rule (although this may not be the case if the port is being used by other communication), for a period of 10 seconds. If Address UL= 0x7F is received, transmission of all meter data will be halted immediately. (disable)

**Transmission**

If [Parameter Change ECHO] is ON, this message is retransmitted without change.

```
STATUS      11110000 F0 System exclusive message
ID No.      01000011 43 Manufacture's ID number (YAMAHA)
SUB STATUS  0011nnnn 3n n=0-15 (Device number=MIDI Channel)
GROUP ID    00111110 3E MODEL ID (digital mixer)
MODEL ID    00011010 1A 01V96i
ADDRESS     00100001 21 Remote meter
            0mmmmmmmm mm ADDRESS UL
            0mmmmmmmm mm ADDRESS LU
            0mmmmmmmm mm ADDRESS LL
            0ccccccc ch Count H
            0ccccccc cl Count L
EOX         11110111 F7 End of exclusive
```

**2.8.3.25 Parameter change (Remote Time Counter)**

When transmission is enabled by receiving a Request of Remote Time Counter, the Time Counter data is transmitted every 50 msec for 10 seconds. When you want to transmit Counter information continuously, a Request must be transmitted within every 10 seconds.

**Reception**

This is echoed if [Parameter change ECHO] is ON.

**Transmission**

When transmission is enabled by receiving a Request, the Time Counter information is transmitted on [RxCH] channel every 50 msec for 10 seconds. Transmission will be disabled if the power is turned off and on again, or if the PORT setting is changed.

If [Parameter Change ECHO] is ON, this message is retransmitted without change.

```
STATUS      11110000 F0 System exclusive message
ID No.      01000011 43 Manufacture's ID number (YAMAHA)
SUB STATUS  0001nnnn 1n n=0-15 (Device number=MIDI Channel)
GROUP ID    00111110 3E MODEL ID (digital mixer)
MODEL ID    00011010 1A 01V96i
ADDRESS     00100010 22 Remote Time counter
            0000tttt 0t 0:Time code, 1:Measure.Beat.Clock
            0ddddddd dd Hour /Measure H
            0ddddddd dd Minute/Measure L
DATA        0ddddddd dd Second/Beat
            0ddddddd dd Frame /Clock
EOX         11110111 F7 End of exclusive
```

**2.8.3.26 Parameter request (Remote Time Counter)****Reception**

This is received if [Parameter change RX] is ON and the [Rx CH] matches the device number included in the SUB STATUS. This is echoed if [Parameter change ECHO] is ON.

When this is received, the Time Counter information is transmitted on the [Rx CH] channel every 50 msec for 10 seconds.

When the second byte of Address is received on 0x7F, data transmission will be halted immediately. (disable)

**Transmission**

If [Parameter Change ECHO] is ON, this message is retransmitted without change.

```
STATUS      11110000 F0 System exclusive message
ID No.      01000011 43 Manufacture's ID number (YAMAHA)
SUB STATUS  0011nnnn 3n n=0-15 (Device number=MIDI Channel)
GROUP ID    00111110 3E MODEL ID (digital mixer)
MODEL ID    00011010 1A 01V96i
ADDRESS     00100010 22 Remote Time counter
            0ddddddd dd 0:Transmission request,
            0x7F:Transmission stop request
EOX         11110111 F7 End of exclusive
```



## MIDI Implementation Chart

Function...		Transmitted	Recognized	Remarks
Basic Channel	Default Changed	1-16 1-16	1-16 1-16	Memorized
Mode	Default Messages Altered	X X *****	OMNI off/OMNI on X X	Memorized
Note Number	True Voice	X *****	0-127 X	
Velocity	Note On Note Off	X X	0 0	Effect Control
After	Key's Ch's	X X	X X	
Pitch Bend		X	X	
Control Change	0-95,102-119	0	0	Assignable
Prog Change	:True#	0-127 *****	0-127 0-99	Assignable
System Exclusive		0	0	*1
System Common	:Song Pos :Song Sel :Tune	X X X	X X X	
System Real Time	:Clock :Commands	X X	0 X	Effect Control
Aux Messages	:Local ON/OFF :All Notes OFF :Active Sense :Reset	X X X X	X X 0 0	
Notes	MTC quarter frame message is recognized. *1: Bulk Dump/Request, Parameter Change/Request, and MMC. For MIDI Remote, ALL messages can be transmitted.			



雅马哈乐器音响(中国)投资有限公司  
客户服务热线: 8008190161 (免费)  
公司网址: <http://www.yamaha.com.cn>

Yamaha Pro Audio Global Web Site  
<http://www.yamahaproaudio.com/>  
Yamaha Manual Library  
<http://www.yamaha.co.jp/manual/>

C.S.G., Pro Audio Division  
© 2011 Yamaha Corporation

110IP-B0